



GWK 2000KG

24361



Deutsch
Originalbetriebsanleitung
WERKSTATTKRAN 2000KG ZERLEGBAR

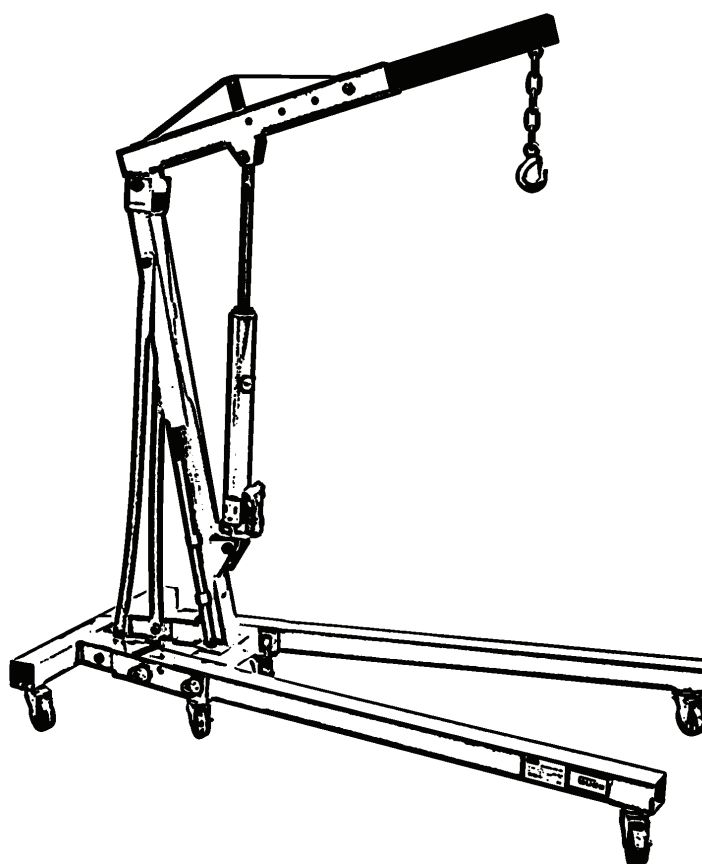

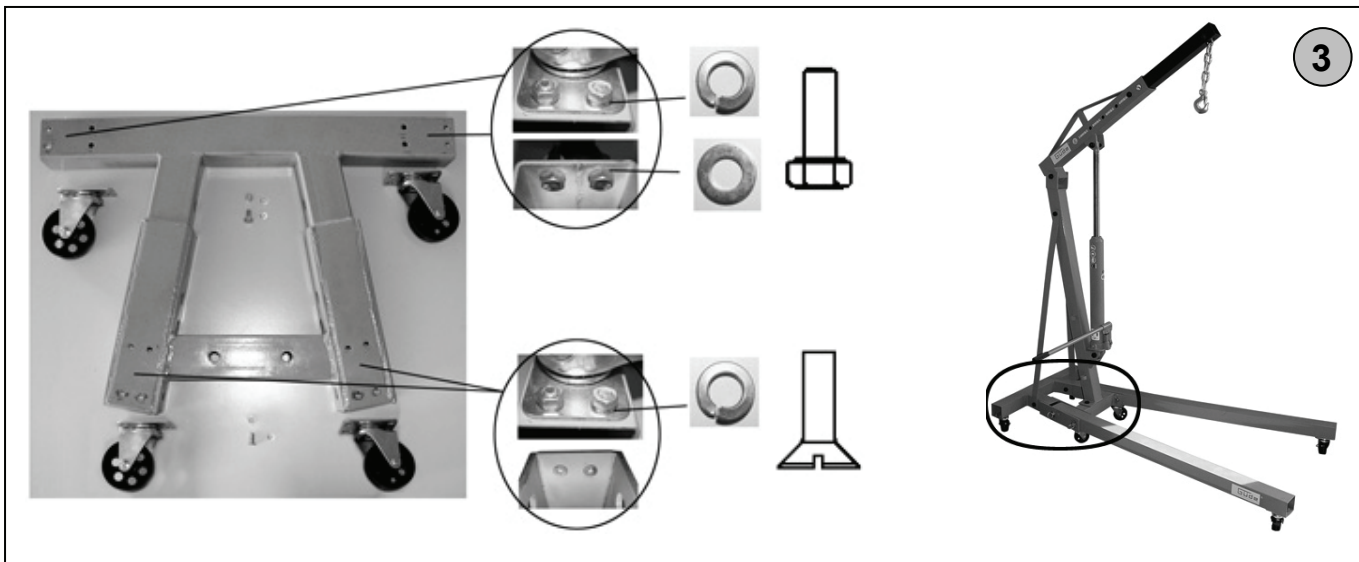
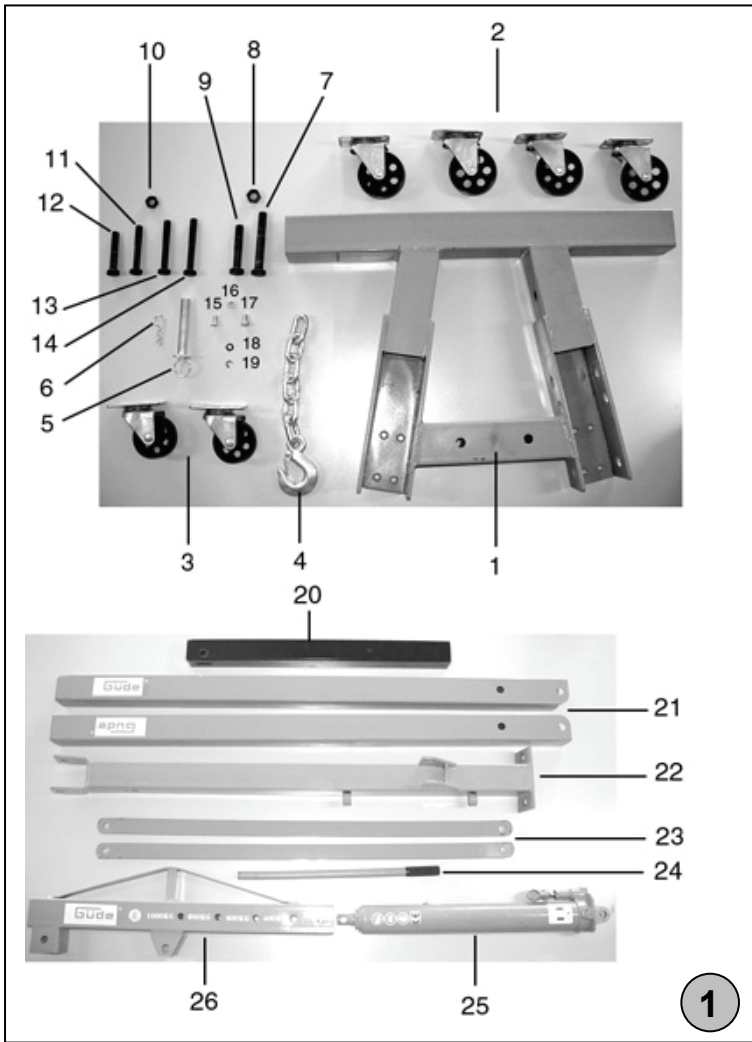

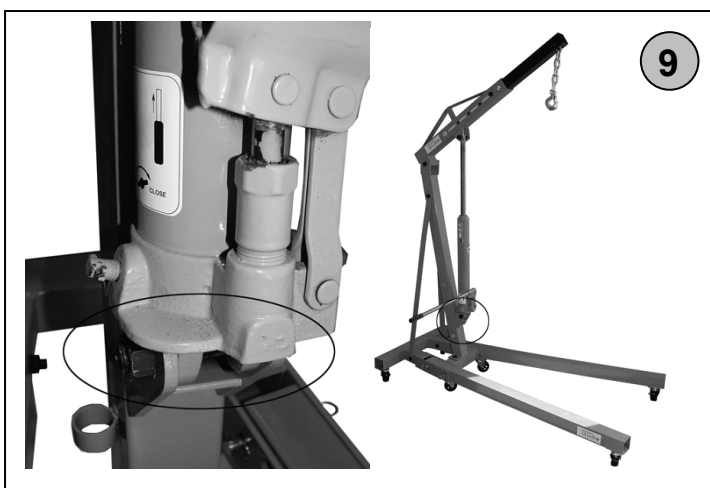
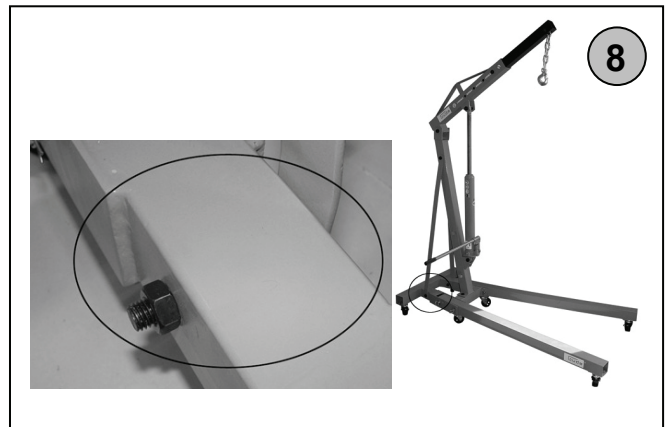
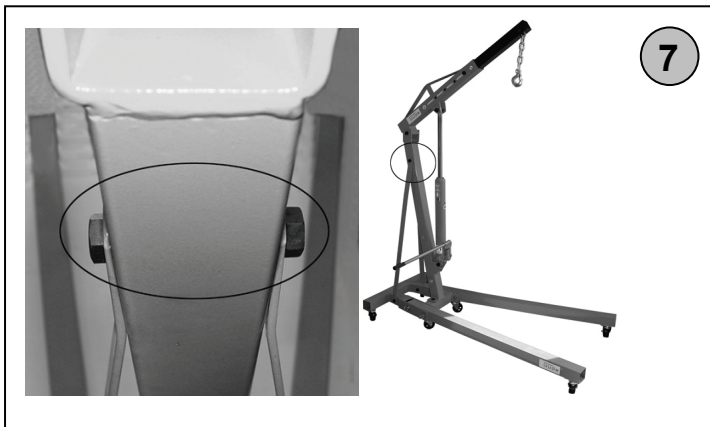
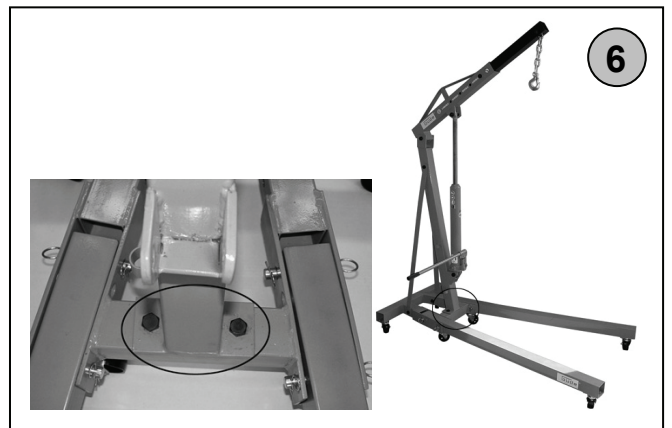
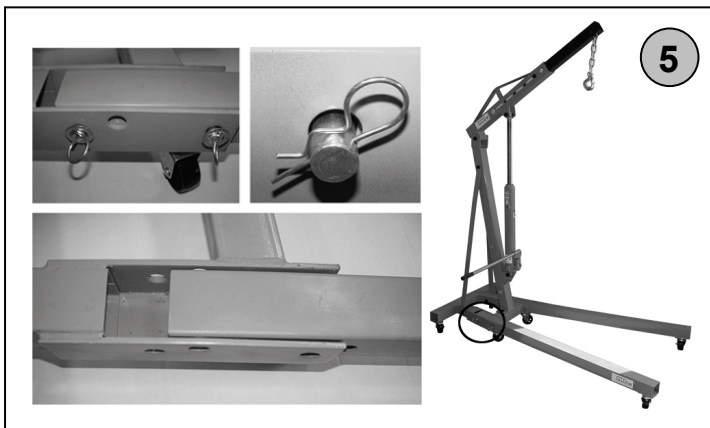
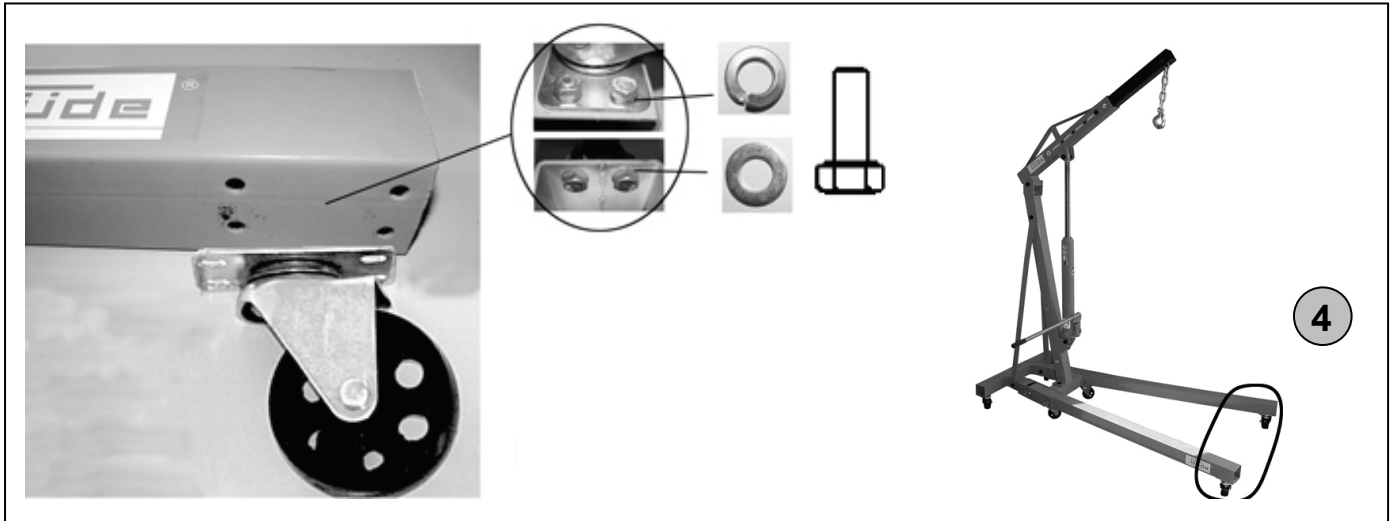

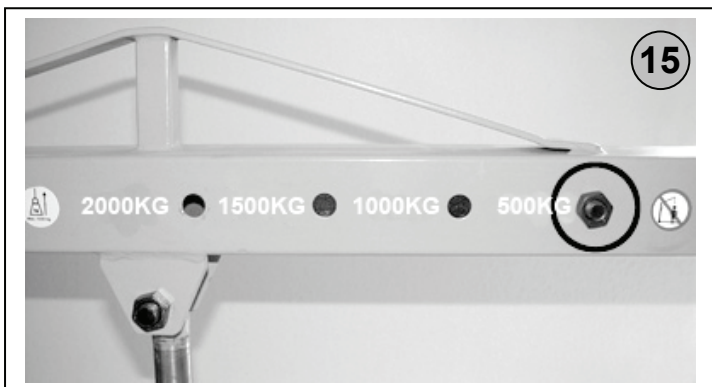
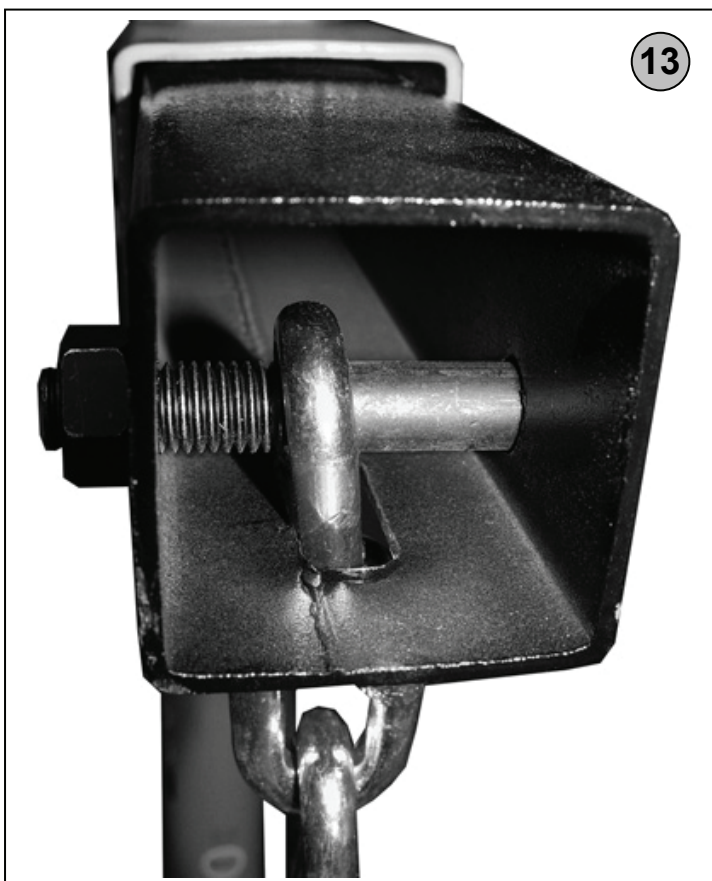
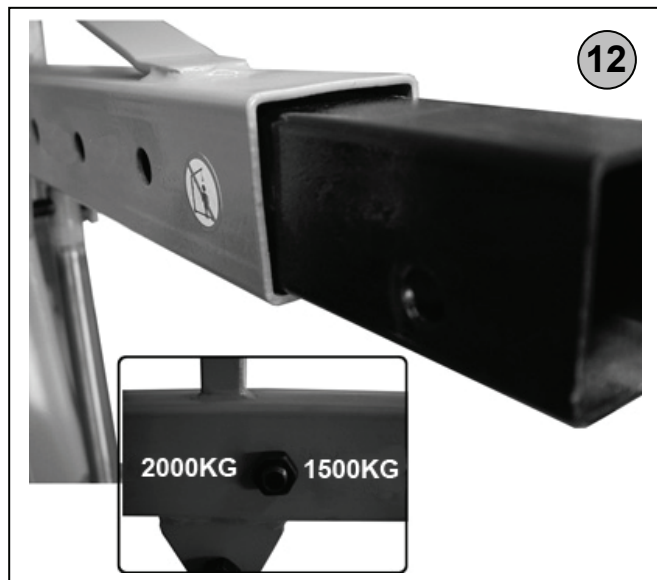

		Lesen Sie bitte diese Bedienungsanleitung sorgfältig durch, bevor Sie das Gerät in Betrieb nehmen.
--	--	---

A.V. 2 Nachdrucke, auch auszugsweise, bedürfen der Genehmigung. Technische Änderungen vorbehalten. Abbildungen beispielhaft! Dies ist eine original Bedienungsanleitung.

	<p>Sie haben technische Fragen? Eine Reklamation? Benötigen Ersatzteile oder eine Bedienungsanleitung? Auf unserer Homepage www.guede.com im Bereich Service helfen wir Ihnen schnell und unbürokratisch weiter. Bitte helfen Sie uns Ihnen zu helfen. Um Ihr Gerät im Reklamationsfall identifizieren zu können benötigen wir die Seriennummer sowie Artikelnummer und Baujahr. Alle diese Daten finden Sie auf dem Typenschild. Um diese Daten stets zur Hand zu haben, tragen Sie diese bitte unten ein.</p>		
	Seriennummer:	Artikelnummer:	Baujahr:
	Tel.: +49 (0) 79 04 / 700-360	Fax: +49 (0) 79 04 / 700-51999	E-Mail: support@ts.guede.com

Kennzeichnungen auf dem Gerät

Erklärung der Symbole
In dieser Anleitung und/oder auf dem Gerät werden folgende Symbole verwendet:

Produktsicherheit:

Produkt ist mit den einschlägigen Normen der Europäischen Gemeinschaft konform	

Verbote:

Verbot, allgemein (in Verbindung mit anderem Piktogramm)	Nicht unter den Ausleger stellen/Niemals unter der angehobenen Last aufhalten

Warnung:

Warnung/Achtung	Schwebende Last maximal 2000 kg
Warnung vor Stolpergefahr	Warnung vor Handverletzungen/ Quetschungen
Warnung! weitere Personen ausreichenden Sicherheitsabstand einhalten (mindestens 3m)	

Gebote:

Vor Gebrauch Bedienungsanleitung lesen	Schutzschuhe mit Stahlkappen benutzen
Schutzhandschuhe benutzen	Schutzhelm tragen

Umweltschutz:

Abfall nicht in die Umwelt sondern fachgerecht entsorgen.	Verpackungsmaterial aus Pappe kann an den dafür vorgesehen Recycling-Stellen abgegeben werden.
Schadhafte und/oder zu entsorgende elektrische oder elektronische Geräte müssen an den dafür vorgesehen Recycling-Stellen abgegeben werden.	

Verpackung:

Vor Nässe schützen	Packungsorientierung Oben
Vorsicht zerbrechlich	

Lieferumfang (Abb.1)

1. Grundgestell
2. Laufräder groß 4x
3. Laufräder klein 2x
4. Kette mit Haken
5. Bolzen 4x
6. Splint 4x
7. Sechskantschraube M16x110 1x
8. Mutter M16 3x
9. Sechskantschraube M16x85 2x
10. Mutter M14 7x
11. Sechskantschraube M14x85 1x
12. Sechskantschraube M14x75 1x
13. Sechskantschraube M14x95 4x
14. Sechskantschraube M14x100 1x
15. Senkkopfschraube M8x20 8x
16. Mutter M8 24x
17. Sechskantschraube M8x15 16x
18. Unterlegscheibe für M8 16x
19. Federring für M8 24x
20. Auslegerverlängerung
21. Gestellverlängerung 2x
22. Standsäule
23. Verstrebung 2x
24. Pumphebel
25. Zylinder
26. Ausleger

Gerät

WERKSTATTKRAN 2000KG ZERLEGBAR

Stabiler Werkstattkran für den professionellen Einsatz. Zum Anheben von Lasten bis 2000 kg. Sicherheitsventil, Zusammenklappbar für platz sparende Lagerung und Transport. Grundgestell aus 70 x 70 mm starken 4-Kant-Rohr.

EG-KONFORMITÄTSERLÄRUNG

Hiermit erklären wir,

Güde GmbH & Co. KG
Birkichstrasse 6
D-74549 Wolpertshausen
Deutschland

dass die nachfolgend bezeichneten Geräte aufgrund ihrer Konzipierung und Bauart sowie in den von uns in Verkehr gebrachten Ausführungen den einschlägigen, grundlegenden Sicherheits- und Gesundheitsanforderungen der EG-Richtlinien entsprechen.

Bei einer nicht mit uns abgestimmten Änderung der Geräte verliert diese Erklärung ihre Gültigkeit.

Bezeichnung der Geräte:
WERKSTATTKRAN 2000KG ZERLEGBAR

Artikel-Nr:
#24361

Einschlägige EG-Richtlinien:
2006/42/EG

Angewandte harmonisierte Normen:
EN 1494:2000+A1:2008
EN ISO 14121:2007
EN ISO 12100-1:2008/A1:2009
EN ISO 12100-2:2003/A1:2009

Datum/Herstellerunterschrift: 30.09.2010 

Angaben zum Unterzeichner: **Geschäftsführer**
Hr. Arnold

Technische Dokumentation: J. Bürkle FBL; QS

Gewährleistung

Die Gewährleistung erstreckt sich ausschließlich auf Mängel, die auf Material- oder Herstellungsfehler zurückzuführen sind. Bei Geltendmachung eines Mangels im Sinne der Gewährleistung ist der original Kaufbeleg mit Verkaufsdatum beizufügen.

Von der Gewährleistung ausgeschlossen sind unsachgemäße Anwendungen, wie z. B. Überlastung des Gerätes, Gewaltanwendung, Beschädigungen durch Fremdeinwirkung oder durch Fremdkörper. Nichtbeachtung der Gebrauchs- und Aufbauanleitung und normaler Verschleiß sind ebenfalls von der Gewährleistung ausgeschlossen.

Bestimmungsgemäße Verwendung







Dieses Gerät ist ausschließlich zum Heben von Lasten bis maximal 2000 kg. Für die Verwendung werden die gelesenen und verstandenen Bestimmungen dieser Anleitung vorausgesetzt. Mit dem Gerät dürfen keine Lebewesen gehoben oder transportiert werden. Bei Nichtbeachtung der Bestimmungen, aus den allgemein gültigen Vorschriften sowie den Bestimmungen aus dieser Anleitung, kann der Hersteller für Schäden nicht verantwortlich gemacht werden.

Allgemeine Sicherheitshinweise



Bevor Sie mit dem Gerät arbeiten, lesen Sie die nachstehenden Sicherheitsvorschriften und die Bedienungsanleitung aufmerksam durch. Falls Sie das Gerät an andere Personen übergeben sollten, händigen Sie die Bedienungsanleitung bitte mit aus. Bewahren Sie die Bedienungsanleitung immer gut auf!

Verpackung: Ihr Gerät befindet sich zum Schutz vor Transportschäden in einer Verpackung. Verpackungen sind Rohstoffe und somit wieder verwendungsfähig oder können dem Rohstoffkreislauf zurückgeführt werden. Bitte lesen Sie die Gebrauchsanweisung sorgfältig durch und beachten Sie deren Hinweise. Machen Sie sich anhand dieser Gebrauchsanweisung mit dem Gerät, dem richtigen Gebrauch sowie den Sicherheitshinweisen vertraut. Bitte bewahren Sie die Hinweise für späteren Gebrauch sicher auf.

-  Tragen Sie beim Arbeiten mit dem Werkstattkran stets einen Schutzhelm, Sicherheitsschuhe mit Stahlkappen sowie Schutzhandschuhe!
-  Weisen Sie umstehende Personen unbedingt darauf hin einen Mindestsicherheitsabstand von 3m einzuhalten!
-  Halten Sie sich niemals unter der angehobenen Last auf!
-  Achten Sie darauf, dass der Arbeitsbereich eben und nicht abschüssig ist. Sichern Sie den Werkstattkran vor Arbeitsbeginn gegen Wegrollen!
-  Lassen Sie die Last langsam und kontrolliert ab! Achten Sie darauf, dass sich keine Personen im Gefahrenbereich befinden. (Mindestabstand 3m)!
-  Sichern Sie die Last zuverlässig mit für die max. Last zugelassenen Tragegurten. Achten Sie auf den Dreh- und Schwerpunkt der Last.
- Vor Arbeitsbeginn muss sichergestellt sein, dass alle Schraubbefestigungen fest angezogen sind.
- Belasten Sie das Gerät nicht über die, in den technischen Daten angegebene, maximal zulässige Last.
- Beginnen Sie mit dem Hubvorgang immer in der niedrigsten Position die das Werkstück zulässt.
- Achten Sie auf einen sicheren Stand des Gerätes.
- Verhindern Sie ein Aufschwingen der Last, da dies zu unstabilem Stand des Gerätes führen kann.
- Dieses Gerät ist ausschließlich für die Benutzung auf festem, ebenem und glattem Boden mit ausreichender Tragkraft für die Last geeignet.
- Verwenden Sie nur die gelieferten Verlängerungen und befestigen Sie diese wie in dieser Anleitung beschrieben.
- Überprüfen Sie vor dem Betrieb des Gerätes die sichere Befestigung der Verlängerungen.
- Personen, die aufgrund ihrer physischen, sensorischen oder geistigen Fähigkeiten oder Ihrer Unerfahrenheit oder Unkenntnis nicht in der Lage sind, das Gerät zu bedienen, dürfen das Gerät nicht benutzen.
- Wenn das Gerät sichtbare Beschädigungen aufweist, darf das Gerät nicht in Betrieb genommen werden.
- Reparaturen an diesem Gerät dürfen nur von einem Elektrofachmann durchgeführt werden. Durch unsachgemäße Reparaturen können erhebliche Gefahren entstehen.
- Für die Zubehörteile gelten die selben Vorschriften.

Güde GmbH & Co. KG übernimmt keine Haftung für Schäden aufgrund folgender Punkte:

- Beschädigungen am Gerät durch mechanische Einflüsse und Überspannungen.
- Veränderungen am Gerät
- Verwendung für andere als die in der Anleitung beschriebenen Zwecke.
- Beachten Sie unbedingt sämtliche Sicherheitshinweise um Verletzungen und Schäden zu vermeiden.

Verhalten im Notfall

Leiten Sie die der Verletzung entsprechend notwendigen Erste Hilfe Maßnahmen ein und fordern Sie schnellst möglich qualifizierte ärztliche Hilfe an. Bewahren Sie den Verletzten vor weiteren Schädigungen und stellen Sie diesen ruhig. **Für einen eventuell eintretenden Unfall sollte immer ein Verbandskasten nach DIN 13164 am Arbeitsplatz griffbereit vorhanden sein. Dem Verbandskasten entnommenes Material ist sofort wieder aufzufüllen. Wenn Sie Hilfe anfordern, machen Sie folgende Angaben:**

1. Ort des Unfalls
2. Art des Unfalls
3. Zahl der Verletzten
4. Art der Verletzungen

Entsorgung

Die Entsorgungshinweise ergeben sich aus den Piktogrammen die auf dem Gerät bzw. der Verpackung aufgebracht sind. Eine Beschreibung der einzelnen Bedeutungen finden Sie im Kapitel „Kennzeichnungen auf dem Gerät“.

Anforderungen an den Bediener

Der Bediener sollte vor Gebrauch des Gerätes aufmerksam die Bedienungsanleitung gelesen haben.

Qualifikation

Außer einer ausführlichen Einweisung durch eine sachkundige Person ist keine spezielle Qualifikation für den Gebrauch des Gerätes notwendig.

Mindestalter

Das Gerät darf nur von Personen betrieben werden, die das 16. Lebensjahr vollendet haben. Eine Ausnahme stellt die Benutzung als Jugendlicher dar, wenn die Benutzung im Zuge einer Berufsausbildung zur Erreichung der Fertigkeit unter Aufsicht eines Ausbilders erfolgt.

Schulung

Die Benutzung des Gerätes bedarf lediglich einer entsprechenden Unterweisung. Eine spezielle Schulung ist nicht notwendig.

Technische Daten

	GWK 2000
Tragkraft	2000kg
Länge Ausleger	1050mm-max. 1590mm
Hubhöhe	max. 2300mm
Maße Grundgestell (LxB):	1840mm x 790mm
Maße eingeklappt (LxBxH):	650mm x 790mm x 1700mm
Gewicht	92kg
Artikelnummer	24361

Transport und Lagerung (Abb. 2)

- Klappen Sie das Gerät wie in Abb. 2 dargestellt zusammen.
- Sichern Sie die hochgeklappten Gestellverlängerungen durch einführen der Bolzen in die Löcher Abb. 2 - Pos. 1.
- Verstauen Sie das Gerät an einem sauberen, trocken Ort.
- Bei Lagerung im Freien sollte das Gerät vor Witterungseinflüssen durch eine Plane geschützt werden.

Restgefahren und Schutzmaßnahmen

1. Mechanische Restgefahren:

- **Quetschen:**
Beim Senken der Last kann es an den Gelenken des Gerätes zu Verletzungen durch Quetschen der Finger kommen. Vermeiden Sie den Kontakt mit dem Gerät im Bereich der Gelenke und tragen Sie Schutzhandschuhe.
- **Stoß:**
Beim Transport von angehobenen Lasten können diese in Schwingung geraten und den Benutzer verletzen. Bewegen Sie die Last möglichst langsam und mit gleichmäßigen Bewegungen, damit sie nicht in Schwingung geraten kann.

2. Sonstige Gefährdungen:

- **Bruch beim Betrieb:**
Überlasten Sie das Gerät nicht über die zulässige Höchstlast. Durch Bruch von überlasteten Bauteilen kann es durch herunterstürzende Lasten zu Verletzungen kommen. Vergewissern Sie sich grundsätzlich, dass das Gewicht der Last unter der zulässigen Last des Gerätes liegt.
- **Verlust der Standfestigkeit:**
Benutzen Sie das Gerät niemals an Gefällen oder Steigungen. Die Last kann sonst außer Kontrolle geraten und Personen gefährden. Das Gerät darf grundsätzlich nur auf einer ebenen und glatten Fläche betrieben werden.

Montage und Erstinbetriebnahme

Baugruppe 1: Abb. 3
Baugruppe 2: Abb. 4
Baugruppe 3: Abb. 5
Baugruppe 4: Abb. 6
Baugruppe 5: Abb. 7
Baugruppe 6: Abb. 8
Baugruppe 7: Abb. 9
Baugruppe 8: Abb. 10
Baugruppe 9: Abb. 11
Baugruppe 10: Abb. 12
Baugruppe 11: Abb. 13

Sicherheitshinweise für Erstinbetriebnahme

Achten Sie stets auf den festen Sitz der Verschraubungen und verwenden Sie ausschließlich die benannten Teile aus dem Lieferumfang.

Vorgehensweise

Führen Sie die Montage der Einzelteile in der dargestellten Reihenfolge durch. Achten Sie dabei auf die richtige Anordnung der Bauteile gemäß den Abbildungen.

Bedienung (Abb. 14 und 15)

Abb. 14

Sie können den Pumphebel (Abb. 1 - Pos. 24) an der Standsäule (Abb. 1 - Pos. 22) aufbewahren.

Der Pumphebel wird für das Heben der Last sowie zum Regulieren des Ventils genutzt.

Um eine Last zu heben, müssen Sie das Ventil mit dem Pumphebel durch Drehen im Uhrzeigersinn ganz schließen. Dann wird mittels des Pumphebels durch Auf- und Abwärtsbewegungen die Last gehoben.

Um die Last wieder abzusenken müssen Sie das Ventil mit dem Pumphebel durch langsames Drehen gegen den Uhrzeigersinn öffnen.







⚠ Durch die Öffnung des Ventils wird die Absenkgeschwindigkeit geregelt.

Abb. 15

Über die Befestigungsposition der Auslegerverlängerung wird die maximale Hubleistung des Gerätes eingestellt. In **Abb. 15** ist z.B. eine maximale Hubleistung von 500 kg eingestellt.

⚠ Belasten Sie das Gerät nicht über die eingestellte und damit maximale Hublast – dies kann zu Schäden führen siehe auch Kapitel „Sicherheitshinweise“.

Sicherheitshinweise für die Bedienung

-  Tragen Sie beim Arbeiten mit dem Werkstattkran stets einen Schutzhelm, Sicherheitsschuhe mit Stahlkappen sowie Schutzhandschuhe!
-  Weisen Sie umstehende Personen unbedingt darauf hin einen Mindestsicherheitsabstand von 3m einzuhalten!
-  Halten Sie sich niemals unter der angehobenen Last auf!
-  Achten Sie darauf, dass der Arbeitsbereich eben und nicht abschüssig ist. Sichern Sie den Werkstattkran vor Arbeitsbeginn gegen Wegrollen!
-  Lassen Sie die Last langsam und kontrolliert ab! Achten Sie darauf, dass sich keine Personen im Gefahrenbereich befinden. (Mindestabstand 3m)!
-  Sichern Sie die Last zuverlässig mit für die max. Last zugelassenen Tragegurten. Achten Sie auf den Dreh- und Schwerpunkt der Last.
- Benutzen Sie das Gerät erst nachdem Sie die Bedienungsanleitung aufmerksam gelesen haben.
- Beachten Sie alle in der Anleitung aufgeführten Sicherheitshinweise.
- Verhalten Sie sich verantwortungsvoll gegenüber anderen Personen.

Schritt-für-Schritt-Anleitung

1. Versuchen Sie das Gewicht der Last so genau wie möglich einzuschätzen und stellen Sie die Position des Auslegerarmes entsprechend der **Abb. 15** ein.
2. Fahren Sie das Gerät über die Last, so dass sich die Lastkette im abgesenkten Zustand des Auslegerarmes direkt über der Last befindet.
3. Befestigen Sie nun die Last sicher am Lasthaken.
4. Schließen Sie das Ventil des Hubzylinders (**Abb. 14**) und heben Sie die Last durch Betätigung des Pumphebels auf die gewünschte Höhe an.
5. Bewegen Sie nun die Last, durch vorsichtiges Schieben des Kranes, an die gewünschte Stelle.
6. Senken Sie die Last durch vorsichtiges Öffnen des Zylinderventils (**Abb. 14**) ab.

Störungen - Ursachen - Behebung

Störung	Ursache	Behebung
Last wird nicht gehoben	1. Zu wenig Öl im Zylinder	1. Öl nachfüllen (verwenden Sie ausschließlich Hydrauliköl)
Kran lässt sich nicht schieben	1. Rad blockiert	1. Untergrund säubern und Räder ölen bzw. Radlager fetten.

Inspektion und Wartung

Sicherheitshinweise für die Inspektion und Wartung

Nur ein regelmäßig gewartetes und gut gepflegtes Gerät kann ein zufrieden stellendes Hilfsmittel sein. Wartungs- und Pflegemängel können zu unvorhersehbaren Unfällen und Verletzungen führen.

Inspektions- und Wartungsplan

Zeitintervall	Beschreibung	Evtl. weitere Details
Vor Arbeitsbeginn	<ul style="list-style-type: none"> • Maschine auf Beschädigung prüfen. • Einwandfreie Funktion aller beweglichen Teile sicherstellen. 	
monatlich	<ul style="list-style-type: none"> • alle Gelenke mit einem Mehrzwecköl gangbar machen und gangbar halten. • Radlager gut einfetten 	Mehrzweck oder Grafitfett
alle 3 Monate	<ul style="list-style-type: none"> • Prüfen Sie das Gerät auf Anzeichen von Rost oder Korrosion und entfernen dies bei Bedarf mit einem sauberen, ölgetränkten Tuch. • Zylinder auf Ölmangel prüfen 	