

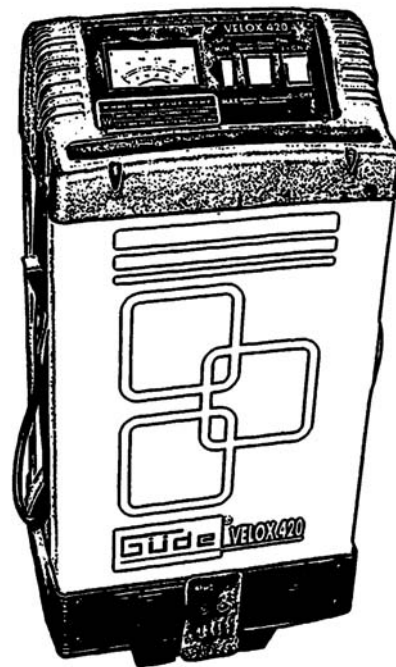

V 420



Deutsch	3
English	8
Français	12
Dansk	17
Čeština	21
Slovenčina	25
Nederlands	29
Italiano	33
Norsk	37
Magyar	41



85070



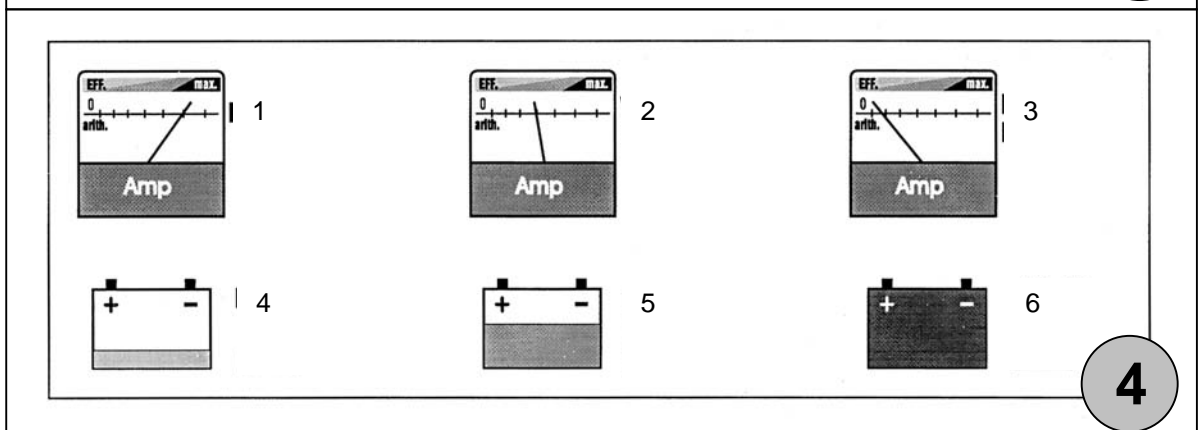
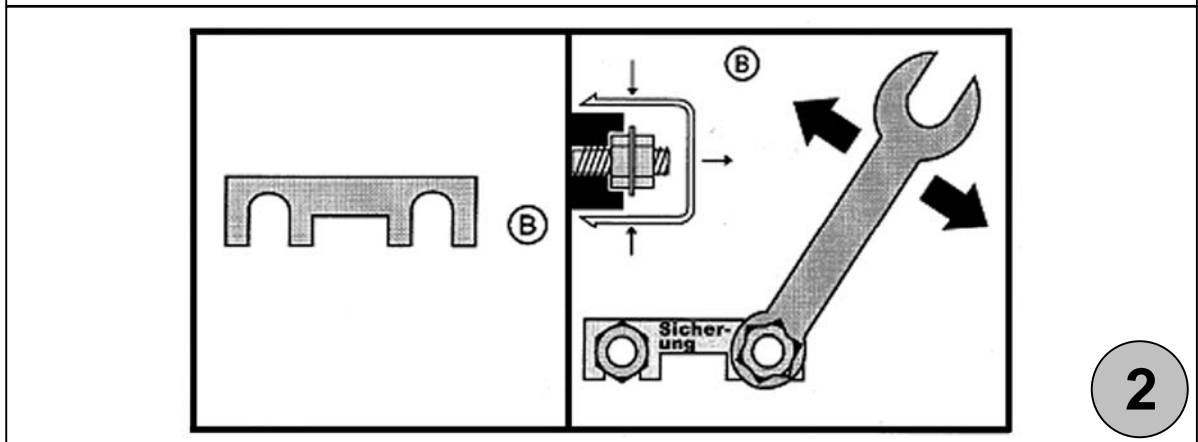
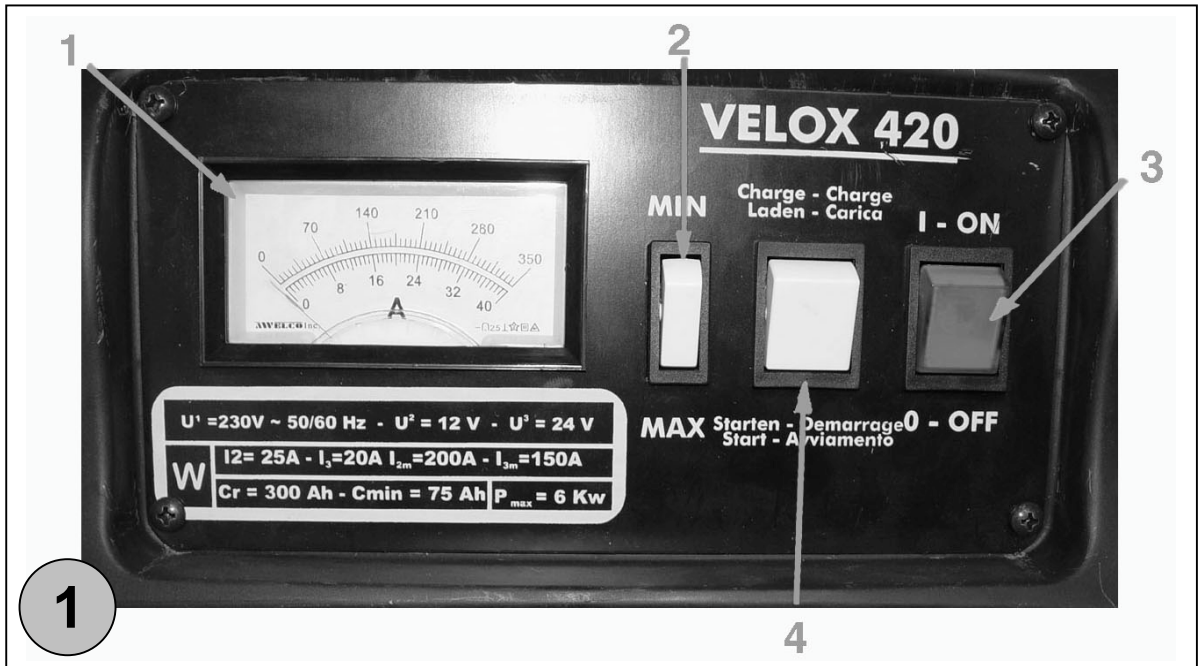



(DE)	Wir bedanken uns für den Kauf eines Güde Batterielader V 420 und das von Ihnen entgegengebrachte Vertrauen in unser Sortiment.		
	!!! Lesen Sie bitte diese Bedienungsanleitung sorgfältig durch, bevor Sie das Gerät in Betrieb nehmen !!!		
(DE)	Sie haben technische Fragen? Eine Reklamation? Benötigen Ersatzteile oder eine Bedienungsanleitung? Auf unserer Homepage www.guede.com im Bereich Service helfen wir Ihnen schnell und unbürokratisch weiter. Bitte helfen Sie uns Ihnen zu helfen. Um Ihr Gerät im Reklamationsfall identifizieren zu können benötigen wir die Seriennummer sowie Artikelnummer und Baujahr. Alle diese Daten finden Sie auf dem Typenschild. Um diese Daten stets zur Hand zu haben, tragen Sie diese bitte unten ein.		
	Seriennummer:	Artikelnummer:	Baujahr:
	Tel.: +49 (0) 79 04 / 700-360	Fax: +49 (0) 79 04 / 700-51999	E-Mail: support@ts.guede.com



A.V. 2 Nachdrucke, auch auszugsweise, bedürfen der Genehmigung. Technische Änderungen vorbehalten.

Kennzeichnung



Produktsicherheit:

	
Produkt ist mit den einschlägigen Normen der Europäischen Gemeinschaft konform	Gerät ist schutzisoliert



Verbote:

	
Verbot, allgemein (in Verbindung mit anderem Piktogramm)	Nicht bei Regen verwenden



Warnung:

	
Warnung/Achtung	Warnung vor gefährlicher elektrischer Spannung



Gebote:

	
Bedienungsanleitung lesen	Schutzhandschuhe benutzen



Umweltschutz:

	
Abfall nicht in die Umwelt sondern fachgerecht entsorgen.	Verpackungsmaterial aus Pappe kann an den dafür vorgesehen Recycling-Stellen abgegeben werden.
	
Schadhafte und/oder zu entsorgende elektrische oder elektronische Geräte müssen an den dafür vorgesehen Recycling-Stellen abgegeben werden.	

Verpackung:

	
Vor Nässe schützen	Packungsorientierung Oben

Technische Daten:

	
Netzanschluss	Gewicht

Gerät

Batterielader V 420

Professionelles Startladegerät zum Laden und Schnellladen, sowie zum Starten von Fahrzeugen. Fahrbar durch großdimensionierte Räder, Fahrgriff.

Gerätebeschreibung (Abb. 1)

1. Amperemeter
2. Ladestufenschalter
3. Ein-/Ausschalter
4. Wahlschalter (Laden/Starten)

(DE) EG-Konformitätserklärung

Hiermit erklären wir, Güde GmbH & Co. KG Birkichstraße 6, 74549 Wolpertshausen, Germany
Dass die nachfolgend bezeichneten Geräte aufgrund ihrer Konzipierung und Bauart sowie in den von uns in Verkehr gebrachten Ausführungen den einschlägigen, grundlegenden Sicherheits- und Gesundheitsanforderungen der EG-Richtlinien entsprechen.
Bei einer nicht mit uns abgestimmten Änderung der Geräte verliert diese Erklärung ihre Gültigkeit.
Bezeichnung der Geräte: **V 420** Artikel-Nr.: **85070**

Datum/Herstellerunterschrift: 23.09.2009 
Angaben zum Unterzeichner: Hr. Arnold, Geschäftsführer

Einschlägige EG-Richtlinien:

2006/95/CE
2004/108/EEC

Angewandte harmonisierte Normen:

EN 60335-1
EN 60335-2-29
EN 55014

Gewährleistung

Die Gewährleistung erstreckt sich ausschließlich auf Mängel, die auf Material- oder Herstellungsfehler zurückzuführen sind. Bei Geltendmachung eines Mangels im Sinne der Gewährleistung ist der original Kaufbeleg mit Verkaufsdatum beizufügen.

Von der Gewährleistung ausgeschlossen sind unsachgemäße Anwendungen, wie z. B. Überlastung des Gerätes, Gewaltanwendung, Beschädigungen durch Fremdeinwirkung oder durch Fremdkörper. Nichtbeachtung der Gebrauchs- und Aufbauanleitung und normaler Verschleiß sind ebenfalls von der Gewährleistung ausgeschlossen.

Allgemeine Sicherheitshinweise

Bevor Sie mit dem Gerät arbeiten, lesen Sie die nachstehenden Sicherheitsvorschriften und die Bedienungsanleitung aufmerksam durch. Falls Sie das Gerät an andere Personen übergeben sollten, händigen Sie die Bedienungsanleitung bitte mit aus. Bewahren Sie die Bedienungsanleitung immer gut auf!

Verpackung: Ihr Gerät befindet sich zum Schutz vor Transportschäden in einer Verpackung. Verpackungen sind Rohstoffe und somit wiederverwendungsfähig oder können dem Rohstoffkreislauf zurückgeführt werden.



Bitte lesen Sie die Gebrauchsanweisung sorgfältig durch und beachten Sie deren Hinweise. Machen Sie sich anhand dieser Gebrauchsanweisung mit dem Gerät, dem richtigen Gebrauch sowie den Sicherheitshinweisen vertraut. Bitte bewahren Sie die Hinweise für späteren Gebrauch sicher auf.

- Halten Sie den Arbeitsbereich sauber und aufgeräumt. Unordentliche Arbeitsplätze und Werkbänke erhöhen die Gefahr von Unfällen und Verletzungen.
- Achten Sie auf die Umgebungsbedingungen, unter denen Sie arbeiten. Verwenden Sie keine Elektrowerkzeuge und Werkzeugmaschinen in feuchter oder nasser Umgebung. Sorgen Sie für ausreichend Beleuchtung. Setzen Sie elektrische Werkzeuge nicht dem Regen oder hoher Luftfeuchtigkeit aus. Schalten Sie elektrische Werkzeuge nicht in einer Umgebung mit leicht entflammaren Flüssigkeiten oder Gasen ein.
- Lassen Sie keine Fremden an die Maschine. Besucher und Zuschauer, vor allem Kinder sowie kranke und gebrechliche Personen, sollten vom Arbeitsplatz fern gehalten werden.
- Sorgen Sie für die sichere Aufbewahrung von Werkzeugen. Werkzeuge, die nicht gebraucht werden, müssen an einem trockenen, möglichst hoch gelegenen Platz aufbewahrt oder unzugänglich verwahrt werden.
- Achten Sie auf das Stromkabel. Ziehen Sie nicht am Kabel. Fassen Sie zum Abziehen nur den Stecker. Halten Sie das Kabel fern von Wärmequellen, Öl und scharfen Kanten.
- Verhindern Sie unbeabsichtigtes Einschalten. Achten Sie immer darauf, dass das Werkzeug am Geräteschalter ausgeschaltet ist, bevor Sie den Netzstecker in die Steckdose stecken.
- Verwenden Sie im Außenbereich spezielle Verlängerungskabel. Für den Außeneinsatz benötigen Sie spezielle Verlängerungskabel, die dafür geeignet und entsprechend markiert sind.
- Bleiben sie immer aufmerksam. Achten Sie auf das, was Sie tun. Setzen Sie Ihren gesunden Menschenverstand ein. Verwenden Sie keine Elektrowerkzeuge, wenn Sie müde sind.
- Achten Sie auf beschädigte Teile. Untersuchen Sie das Werkzeug, bevor Sie es benutzen. Sind einzelne Teile beschädigt? Fragen Sie sich bei leichten Beschädigungen ernsthaft, ob das Werkzeug trotzdem einwandfrei und sicher funktionieren wird.
- Beugen Sie Stromschlägen vor. Vermeiden Sie jeden körperlichen Kontakt mit geerdeten Objekten, z.B. Wasserleitungen, Heizkörpern, Kochern und Kühlschranksgehäusen.
- Verwenden Sie nur zugelassene Teile. Verwenden Sie bei Wartung und Reparatur nur identische Ersatzteile. Wenden Sie sich für Ersatzteile an ein zugelassenes Service Center.
- Warnung! Die Verwendung von Zubehör und Anbauteilen, die nicht ausdrücklich in dieser Bedienungsanleitung empfohlen werden, kann die Gefährdung von Personen und Objekten nach sich ziehen.
- **Personen, die aufgrund ihrer physischen, sensorischen oder geistigen Fähigkeiten oder Ihrer Unerfahrenheit oder Unkenntnis nicht in der Lage sind, das Gerät zu bedienen, dürfen das Gerät nicht benutzen.**
- **Wenn das Gerät sichtbare Beschädigungen aufweist, darf das Gerät nicht in Betrieb genommen werden.**
- **Durch unsachgemäße Reparaturen können erhebliche Gefahren entstehen.**
- **Für die Zubehörteile gelten die selben Vorschriften.**

Güde GmbH & Co. KG übernimmt keine Haftung für Schäden aufgrund folgender Punkte:

- **Beschädigungen am Gerät durch mechanische Einflüsse und Überspannungen.**
- **Veränderungen am Gerät**
- **Verwendung für andere als die in der Anleitung beschriebenen Zwecke.**
- **Beachten Sie unbedingt sämtliche Sicherheitshinweise um Verletzungen und Schäden zu vermeiden.**

Sicherheitshinweise für Erstinbetriebnahme

- Ziehen Sie immer zuerst den Stecker ab, bevor Sie Einstellungen oder Wartungsarbeiten vornehmen.
-  Schließen Sie das Ladegerät erst an die Stromzufuhr an, wenn alle Einstellungen vorgenommen und die Polklemmen korrekt angeschlossen sind.
- Nach dem Entfernen der Verpackung kontrollieren, dass das Gerät und alle seine Teile in einwandfreiem Zustand sind.
- Das Netzkabel ganz abwickeln und so auslegen, dass die Polklemmen sich nicht berühren können.
- Falls erforderlich, das Netzkabel mit einem Verlängerungskabel verlängern; dabei ist darauf Acht zu geben, dass der Kabelquerschnitt dieselbe wie beim Netzkabel ist; **keine Kabel mit kleinerem Querschnitt verwenden.**
- Die Anschlusszangen, die Klemmen und die obere Fläche der Batterie müssen sauber gehalten werden; ggf. die Batterieklemmen mit einer Drahtbürste säubern; dadurch wird ein guter elektrischer Kontakt und eine bessere Wirksamkeit der Ladung ermöglicht.
- **Niemals die Polung der Anschlüsse vertauschen! (-) schwarz; (+) rot**
- Die Ladespannung des Batterieladegeräts muss gleich der an der Batterie angegebenen Nennspannung sein; sie stimmt mit der Anzahl der Batteriezellen mit zwei multipliziert überein
- Das Gerät zum Laden sicher aufstellen und sicherstellen, dass der Luftstrom durch die entsprechenden Öffnungen nicht behindert wird. Eine gute Kühlung muss gewährleistet sein.
- Nicht gleichzeitig mehrere Batterien laden.
- Die Batterieverschlüsse nur dann entfernen, nachdem die Klemmen gesäubert worden sind, damit kein Staub oder anderer Schmutz in die Wannen fallen kann, und während der Aufladedauer so beibehalten.
- Sicherstellen, dass die Elektrolytflüssigkeit die Platten mindestens 4 bis 5 mm bedeckt; ggf. mit destilliertem Wasser, das für diesen Zweck im Handel erhältlich ist, auffüllen.
- Während der Ladephase entstehen explosive Gase, vermeiden Sie deshalb Funken und offenes Feuer bzw. Rauchen in der Umgebung.
-  Laden Sie die Batterie nur in belüfteten Räumen, es ist **untersagt**, das Gerät zum Batterieladen **im Fahrzeug oder unter geschlossener Motorhaube zu verwenden.**
- Laden Sie Standardbatterien und wartungsfreie Batterien nie zusammen.
- Laden Sie niemals Einwegbatterien.
- Lassen Sie hinter dem Gerät ausreichend Platz für die Belüftung.
- Halten Sie sich an die Anleitungen des Herstellers.
- Überprüfen Sie den korrekten Säurestand der Batterie.
- Überprüfen Sie stets den einwandfreien Zustand von Netzkabel und Klemmkabel. Bei Beschädigungen des Netzkabels sofort durch Fachpersonal ersetzen lassen.
- Das Gerät darf Witterungseinflüssen wie Regen und Schnee nicht ausgesetzt werden.
- Das Gerät nicht barfußig benutzen. Das Gerät nicht mit feuchten Händen oder nassen bzw. feuchten Füßen berühren.
- Stecker nicht an der Leitung oder durch Zerren am Gerät aus der Steckdose ziehen.
- Verhindern Sie, dass das Gerät von Kindern oder Unbefugten benutzt wird.
-  **Lassen Sie das Gerät nicht unbeaufsichtigt eingeschaltet, da es zur Gefahrenquelle werden kann.**
- Werden Sicherheits- oder Schutzvorrichtungen gewartet oder repariert, müssen Sie nach Abschluss der Arbeiten unverzüglich wieder korrekt eingebaut werden.
- Es ist unbedingt erforderlich, die am jeweiligen Einsatzort geltenden Unfallverhütungsvorschriften zu kennen wie auch alle anderen, allgemein anerkannten Sicherheitsregeln.

- Bevor Sie dieses Werkzeug benutzen, müssen Sie unbedingt die Sicherheitsvorrichtungen überprüfen. Vergewissern Sie sich, dass scheinbar nur leicht beeinträchtigte Teile tatsächlich ordnungsgemäß funktionieren.
- Sofern in dieser Bedienungsanleitung nicht anders ausgeführt, müssen beschädigte Teile und Sicherheitsvorrichtungen durch ein autorisiertes Service Center repariert oder ausgetauscht werden.
- Lassen Sie beschädigte Schalter von einem autorisierten Service Center auswechseln.
- Dieses Werkzeug entspricht allen einschlägigen Sicherheitsbestimmungen. Reparaturen dürfen nur von qualifizierten Elektrofachkräften in autorisierten Service-Centern und unter Verwendung der Originalersatzteile durchgeführt werden. Bei Missachtung besteht die Gefahr von Unfällen.
-  **ACHTUNG! Batteriesäure ist stark ätzend und kann zu erheblichen Verletzungen führen. Bei Berührung mit der Flüssigkeit, reichlich mit Wasser abspülen und den Arzt befragen. Auch Kleidungsstücke können durch Säure beschädigt werden!**

 **Achtung: Nur an einem Stromnetz mit Fehlerschutzschalter (FI-Schalter) betreiben.**

Inbetriebnahme

1. Leitungsspannung auf 230 Volt
2. Das Kabel mit der roten Zange an die Klemme (+12) oder (+24) des Batterieladegeräts anschließen.
3. Die schwarze Zange an den Minuspol (-) der Batterie anschließen
4. Die rote Zange an den Pluspol (+) der Batterie anschließen.

Anmerkung: Der Minuspol ist für Batterien zu 12 bzw. zu 24 Volt.

Verhalten im Notfall

Leiten Sie die der Verletzung entsprechend notwendigen Erste Hilfe Maßnahmen ein und fordern Sie schnellst möglich qualifizierte ärztliche Hilfe an. Bewahren Sie den Verletzten vor weiteren Schädigungen und stellen Sie diesen ruhig.

Bestimmungsgemäße Verwendung

Mit dem hier beschriebenen Gerät können Bleibatterien geladen werden, die normalerweise bei Kraftfahrzeugen (mit Benzin und Diesel) zum Einsatz kommen. Dabei ist die Elektrolytart freigestellt.

- Der Betrieb geschieht mit **langsam abnehmendem Ladestrom**, und einer steigenden Ladespannung während die Batterie sich auflädt (siehe Abschnitt „Ladedauer“).
- **Nicht für Gel-Batterien geeignet!**
- Es wird stets empfohlen Acht zu geben, dass die Leistung des Batterieladegeräts der Kapazität der zu ladenden Batterien angepasst ist. Ein zu kleines Ladegerät kann zum Batterieladen zu viel Zeit beanspruchen; ein zu große Gerät hingegen kann die Batterie beschädigen.

Überlastungsschutz (Abb. 3)

Das Gerät ist mit einem Überlastungsschutz versehen (Sicherheitsvorrichtung, um das Batterieladegerät vor den Effekten durch falsche Verbindungen oder Überladung zu schützen). Der Überlastungsschutz ist eine Sicherung, die das Batterieladegerät vor Störungen und falscher Behandlung schützt. Löst die Sicherung aus, muss aufmerksam kontrolliert werden, ob alle Hinweise befolgt worden sind. Wird die Sicherung ausgewechselt, muss ein Schutz mit demselben Stromwert wieder verwendet werden.

 **Wichtig: Das Auswechseln von Sicherungen mit Widerstandswerten, die von denen der Geräteplakette abweichen, kann Sach- und Personenschäden verursachen.**

Das Auswechseln von Sicherungen darf nur bei gezogenem Netzkabel erfolgen. Andernfalls wird keine Verantwortung übernommen, auch nicht für eventuelle Reparaturen.

Restgefahren und Schutzmaßnahmen

1. Elektrische Restgefahren:

- **Direkter Elektrischer Kontakt:**
Ein defektes Kabel oder ein Stecker kann zum Stromschlag führen.
Lassen Sie defekte Kabel oder Stecker immer vom Fachmann austauschen. Verwenden Sie das Gerät nur an einem Anschluss mit Fehlerstromschutzschalter (FI).
- **Indirekter elektrischer Kontakt**
Verletzung durch spannungsführende Teile bei geöffneten elektrischen oder defekten Bauteilen
Immer bei Wartungsarbeiten den Netzstecker ziehen. Nur an FI-Schalter betreiben.
- **Unangemessene örtliche Beleuchtung**
Mangelhafte Beleuchtung stellt ein hohes Sicherheitsrisiko dar.
Sorgen Sie bei der Arbeit mit dem Gerät immer für ausreichende Beleuchtung

Entsorgung

Die Entsorgungshinweise ergeben sich aus den Piktogrammen die auf dem Gerät bzw. der Verpackung aufgebracht sind. Eine Beschreibung der einzelnen Bedeutungen finden Sie im Kapitel „Kennzeichnungen auf dem Gerät“.

Anforderungen an den Bediener

Der Bediener sollte vor Gebrauch des Gerätes aufmerksam die Bedienungsanleitung gelesen haben.

Qualifikation

Außer einer ausführlichen Einweisung durch eine sachkundige Person ist keine spezielle Qualifikation für den Gebrauch des Gerätes notwendig.

Mindestalter

Das Gerät darf nur von Personen betrieben werden, die das 16. Lebensjahr vollendet haben. Eine Ausnahme stellt die Benutzung als Jugendlicher dar, wenn die Benutzung im Zuge einer Berufsausbildung zur Erreichung der Fertigkeit unter Aufsicht eines Ausbilders erfolgt.

Schulung

Die Benutzung des Gerätes bedarf lediglich einer entsprechenden Unterweisung durch eine Sachkundige Person bzw. die Bedienungsanleitung. Eine spezielle Schulung ist nicht notwendig.

Technische Daten

Anschluss:	230 V/50-60 Hz
Lade-Startspannung:	12/24 V umsteckbar
Ladestrom effektiv:	12 V/55 Amp., 24 V/40 Amp.
Ladestrom arithm:	12 V/35 Amp., 24 V/26 Amp.
Startstrom (0 Volt):	350 Amp.
Startstrom (1,5 Volt):	200 Amp.
Max. Netzleistung:	Start: 12 V/2,8 kW, 24 V/5 kW Lade: 12 V/0,5 kW, 24 V/0,9 kW
Min. Absicherung:	16 Amp.
Nennkapazität:	36-400 Ah
Batterie-Start:	35-50 Ah ohne Vorladung 65-100 Ah mit Vorladung
Gewicht	16 kg

Transport und Lagerung

- Bei längerer Lagerung sollte die Maschine gründlich gereinigt werden.
- Verstauen Sie das Gerät an einem sauberen, trockenen Ort
- Schützen Sie das Gerät durch eine Kunststoffplane, Karton oder Ähnliches vor Witterungseinflüssen.

Bedienung (Abb. 4)



Abb. 4

1. Ladebeginn
2. Während der Ladung
3. Ende der Ladung
4. Leer
5. Halb
6. Voll



Vor allen Um- und Einstellungen des Batterieladers ist der Netzstecker zu ziehen.

Ladefunktion

- Schließen Sie das Ladegerät an die zu ladende Batterie an.
- Das schwarze Polkabel muss immer zuerst an den Minuspol angeschlossen werden, danach erst den Pluspol anklammern.
-  **Klemmen Sie die Batterie für den Ladevorgang komplett vom Fahrzeug ab.**
- Stellen Sie das Ladegerät grundsätzlich auf die niedrigste Ladestufe (min/1)
- Stecken Sie nun den Netzstecker ein und regeln Sie die Ladestufen nach oben, bis ein Ladestrom angezeigt wird, der ca. 10% der Batteriekapazität entspricht.
- Die Ladestufen können bei fallendem Ladestrom erhöht werden.
- Bitte spätestens 3-5 Stunden nach vollendeter Ladung, die Batterie abklemmen.
-  **Die Ladestromanzeige geht nach beendeter Ladung nicht ganz auf Null zurück.**

HINWEIS: Der Ladestrom sollte etwa 10 % der Batteriekapazität betragen!
(Beispiel: 88 AH Batterie → Ladestrom ca. 9 A)

Anmerkung: Der Wahlschalter MIN/MAX reguliert die Dauer des Ladevorgangs. Bei MIN, wird die Batterie langsamer aber auch schonender geladen. Bei MAX, wird die Batterie schneller aber dafür nicht so schonend geladen.

Ladedauer der Batterie

- Die Ladedauer ist immer abhängig vom Batteriezustand (fast geladen, zur Hälfte geladen oder völlig entladen)
- Zum Laden „als Auffrischung“ einer Batterie genügen 2-4 Stunden. Zur Vollauffüllung bedarf es 8-10 Stunden.
-  **Eine maximale Ladedauer von 10 Stunden, sollte nicht überstiegen werden.**

Starthilfe

- **ACHTUNG!** Beim Startvorgang können Überspannungen entstehen, die der Bordelektronik ihres Fahrzeugs beschädigen können. Bitte besprechen Sie die mit Ihrem KFZ Fachmann.
- Batterie anschließen und am Fahrzeug angeklammert lassen!
- Das Fahrzeug sollte grundsätzlich mit 2 Personen gestartet werden.
- Die erste Person betätigt den Startschalter am Ladegerät. Die zweite Person startet sofort den Zündvorgang.
- Sobald das Fahrzeug angesprungen ist, den Startvorgang sofort unterbrechen, max. 9-10 Sek.
- Nach jedem nicht geglücktem Startversuch bitte ca. 5 Minuten warten bis das Gerät abgekühlt ist.

Tipp: Wenn Sie die Batterie 10-15 Minuten vorladen, benötigt die Batterie wesentlich weniger Startstrom.



Achtung: Wird die max. Startdauer von 10 sek. überschritten, können die Sicherungen durchbrennen bzw. Schäden am Fahrzeug entstehen!



Achtung: Die Polklemmen dürfen sich nicht berühren.



Achtung: Der Batterielader verfügt über eine Überlastsicherungsicherung.

Wichtig: Das Auswechseln von Sicherungen, die nicht mit denen des Gerätes übereinstimmen, kann zu Sach- oder Personenschaden führen.

Das Auswechseln von Sicherungen darf nur bei gezogenem Netzkabel erfolgen!

Sicherheitshinweise für die Bedienung

- Alle Sicherheits- und Schutzvorrichtungen müssen ordnungsgemäß eingebaut und an ihrem Platz sein, bevor die Maschine eingeschaltet werden darf.
- Anlassversuche bei Fahrzeugen mit entladenen oder schadhaften Batterien sind untersagt, da dies zur Beschädigung des Gerätes führen würde.
- Anlassversuche der Batterie in der „Ladestellung“ statt „Starthilfe“ können das Amperemeter beschädigen und den Überlastschutz auslösen.
- Bevor Sie den Hauptschalter betätigen, vergewissern Sie sich, dass das Ladegerät richtig angeschlossen ist.
- Warnung! Wenn sie Zweifel haben. Lassen Sie sich vor dem Einsatz von einem Fachmann in einem autorisierten Service-Center helfen.
- Benutzen Sie das Gerät erst nachdem Sie die Bedienungsanleitung aufmerksam gelesen haben.
- Beachten Sie alle in der Anleitung aufgeführten Sicherheitshinweise.
- Verhalten Sie sich verantwortungsvoll gegenüber anderen Personen.

Schritt-für-Schritt-Anleitung

Laden

1. Batterielader anschliessen
2. Ladefunktion einstellen (min/1)
3. Batterielader einschalten
4. Netzkabel anschliessen
5. Batterie wird geladen (max. 10 Stunden)

Starten

1. Batterielader anschliessen
2. Startfunktion einstellen
3. Netzkabel anschliessen
4. Batterielader einschalten, sofort dann das Fahrzeug starten.
5. Sobald das Fahrzeug angesprungen ist, den Startvorgang sofort unterbrechen und den Batterielader ausschalten und abklemmen.

Störungen - Ursachen - Behebung

ACHTUNG: IMMER ZUERST DIE ÜBERLASTUNGSSICHERUNGEN ÜBERPRÜFEN !

Überlastsicherung:

1. Die rote Zange an den Pluspol und die schwarze Zange an den Minuspol schließen.
2. Den Kontakt beseitigen und die Sicherungen überprüfen.
3. Niedrigere Ladestufe wählen.
4. Ist die Leistungsaufnahme der Batterie zu hoch, wird empfohlen, die Batterie von einem Kfz-Elektriker laden zu lassen und im Anschluss unter häufigem Gebrauch des Batterieladegeräts das Ladungsniveau hoch zu halten oder sich ein leistungsfähigeres Batterieladegerät zu besorgen.

Die Batterie von einem Fachmann kontrollieren lassen.
Batterie auswechseln

Zu starker Ladestrom bei Ladebeginn.

1. Achtung: wenn der Ladestrom noch nach 15 - 20 Minuten hoch ist, kann das bedeuten, dass die Ladung nicht hält. Die Batterie von einem Fachmann kontrollieren lassen. Batterie auswechseln

Zu schwacher Ladestrom.

1. ggf. probieren, die Ladestromregulierung höher einzustellen

Amperemeterzeiger berührt den niedrigsten Skalastand.

1. Die Batterie von einem Fachmann kontrollieren lassen. Batterie auswechseln.
2. Sicherstellen, dass die Netzspannung der vorgesehenen Spannung entspricht.

Amperemeter zeigt nicht an.

1. Klemmen säubern und die Zangen wieder anbringen.
2. von einem Fachmann kontrollieren lassen. Batterie auswechseln.
3. Funktionstüchtigkeit des Batterieladegeräts an einer anderen Batterie in einwandfreiem Zustand prüfen.

Ursachen der Überlastung

1. Falscher Anschluss der Zangen an die Batterie.
2. ein versehentlicher oder indirekter Kontakt der Zangen miteinander.
3. Die Batterie ist völlig bzw. stark entladen.
4. die Batterie ist völlig entladen und hat eine höhere Kapazität als das Batterieladegerät Leistung aufbringen kann. Batterie ist schadhaft oder beschädigt (beispielsweise Kurzschluss interner Elemente)

Inspektion und Wartung

Ziehen Sie vor allen Arbeiten am Gerät den Netzstecker.

- Benutzen Sie zur Reinigung der Kunststoffteile einen feuchten Lappen. Keine Reinigungsmittel, Lösungsmittel oder spitze Gegenstände verwenden.
- Befreien Sie die Belüftungsöffnung und bewegliche Teile nach jedem Gebrauch von festsitzendem Staub mit einer weichen Bürste oder einem Pinsel.



Sicherheitshinweise für die Inspektion und Wartung

Nach jedem Gebrauch

Belüftungsöffnungen und bewegliche Teile von Staub befreien

Regelmäßig



Überprüfen Sie alle Schrauben ob diese fest angezogen sind.



 	!!! Please read carefully the Operating Instructions before putting the appliance into operation !!!	
	Do you have any questions? A claim? Do you need spare parts or the Operating Instructions? You will be helped quickly and without needless bureaucracy at our web pages www.guede.com in the Services part. Please help us be able to assist you. To be able to identify your appliance when claimed, we need to know its serial No., order No. and the year of production. All these details can be found on the type label. Enter the details below for future reference:	
Serial No.	Order No.	Year of production:
Tel.: +49 (0) 79 04 / 700-360	Fax: +49 (0) 79 04 / 700-51999	E-Mail: support@ts.guede.com



A.V. 2 Any reprints, even partial, are subject to approval. Technical changes reserved. Pictures are just for illustration



Marking:



Product safety: 	
Product corresponds to appropriate standards of the EU	



Prohibitions: 	
General prohibition mark	Using the appliance when wet prohibited!

Warning: 	
Warning/caution	Beware of hazardous voltage

Commands: 	
Read operating manual before use	Use protection gloves

Environment Protection: 	
Dispose waste professionally so as not to harm the environment.	Packing cardboard material may be delivered to collecting centres for recycling..
	
Any damaged or disposed electric or electronic devices must be delivered to appropriate collection centres.	

Package: 	
Protect against humidity	This side up

Technical data: 	
Connector	Weight

Device

Battery charger V 420
 Professional charger to recharge, fast-acting charge and start vehicles.

Appliance description (pic. 1)

1. Ammeter
2. Charging degree change-over switch
3. ON/OFF switch
4. Mode change-over switch (chargingi/starting)

 **EU Declaration of Conformity**

We, Güde GmbH & Co. KG Birkichstraße 6, 74549 Wolpertshausen, Germany, hereby declare the conception and construction of the below-mentioned appliances correspond - at the type of construction being launched - to appropriate basic safety and hygienic requirements of EC Directives. In case of any change to the appliance not discussed with us the Declaration expires. Marking of appliances: V 420 Order No. **85070**

Date/producer signature: 23.09.09 
Signed by: Mr Arnold, Managing Director

Appropriate EU Directives:
 2006/95/CE
 2004/108/EEC
Harmonised standards used:
 EN 60335-1
 EN 60335-2-29
 EN 55014

Guarantee

The guarantee solely covers inadequacies caused by material defect or manufacturing defect. Original payment voucher with the sales date needs to be submitted for any claim in the guarantee period.

The guarantee does not cover any unauthorised use such as appliance overloading, use of violence, damage as a result of any unauthorised interference or caused by foreign items. Failing to follow the operating and assembly instructions and common wear are also not included in the guarantee.

General Safety Regulations

Before you start working with the appliance please read carefully the following safety regulations and Operating Instructions. If any other person is to handle the appliance provide him/her with the Operating Instructions. Keep the Operating Instructions for future reference!

Package: The appliance has been put in a package to prevent any damage during transport. Packages are raw materials so they can be reused or recycled.

Please read carefully the Operating Instructions and follow them. Use these Operating Instructions to get acquainted with the appliance, its corresponding use and safety instructions. Keep the Instructions for future reference.

- Keep your workplace clean and tidy. Messy workplace and disorder on the table increase the risk of accident and injury.
- Mind the conditions of the environment you work in. Do not use electric tools in moist and wet surroundings. Provide for sufficient lighting. Do not expose the electric tools to the rain or high atmospheric moisture. Do not switch on in an area containing inflammable liquids or gases.

- Do not admit any strangers to the machine. Visitors and bystanders, children and the sick in particular keep at a sufficient distance from your workplace.
- Provide for safe storage of the tools. The tools that are not in current need should be stored at a dry unapproachable or an elevated place.
- Watch out for the cable. Do not pull the cable. To unplug, always grasp at the plug. Keep the cable at a safe distance from sources of heat, oil and sharp edges.
- Provide against unintentional switching. Always make sure that the tool switch is in OFF position before plugging in.
- When working outdoors, use special extension cables. To work outdoors, special extension cables are needed, mark in the appropriate way.
- Always remain concentrated. Mind what you are doing. Use common sense. Do not use electrical tools when feeling tired. .
- Watch out for damaged parts. Check out the unit before use. Are some parts damaged? If the damage is slight, reconsider whether the unit is able of perfect and safe operation.
- Prevent any electrical shock. Avoid any contact of your body with grounded articles, e.g. water piping, heating radiators, stoves and fridges.
- Use approved parts only. For maintenance and repairs, use genuine spare parts only. The spare parts may be obtained from an authorised servicing centre.
- Warning! Use of accessories and additional parts other than those recommended in the operating manual may present a threat for persons and things.
- **Persons unable to operate the appliance due to their physical, sensory or mental abilities or their inexperience or lack of knowledge must not operate it.**
- **If the appliance show any sign of visible damage the appliance must not be put into operation. Repairs of the appliance can only be executed by an electrician. There might be significant risks as a result of unauthorised repairs.**
- **The same regulations apply for accessories.**

Güde GmbH & Co. KG does not answer for damages caused by:

- **Appliance damage by mechanical influences and overloading.**
- **Any changes to the appliance.**
- **Use for any other purpose than that described in the Operating Instructions.**
- **Unconditionally follow all safety instructions to prevent accidents and damage.**

Initial Operation Safety Instructions

- Before starting set-up or maintenance of the unit, disconnect it from the source.
 - ⚠ Connect the charger until the power supply, if all the settings and the terminals are properly connected.
- Having removed the packing, make sure that the condition of the unit and any of its component is perfect.
- Unwind the power cable completely and put it so the pole terminals cannot get in touch with each other.
- If necessary, use an extension cable to extend the power cable; it must be of the same cross section as the power cable. Never use cable of smaller cross section.
- Keep the clamps, terminals and upper surface of the battery clean, if necessary, use the wire brush to clean the battery terminals. In this way, a good electrical contact will be provided and better charging efficiency secured.
- **Never mix connections poling! (-) black; (+) red)**
- The charging voltage should be same as that shown on the battery i; the value is equal to the number of cells of a storage battery multiplied by two (3 cells = 6 V; 6 cells = 12 V; 12 cells = 24 V).
- Before charging, put the unit on a stable base and make sure that nothing will prevent air flow through the

respective holes. A good cooling system must be guaranteed.

- Do not charge more batteries at a time.
- The battery closure should be removed after cleaning the terminals not to have dust and dirt falling in the tubs.
- Provide for the electrolyte covering the plates up to the height of 4-5 mm at least. If necessary, add distilled water that may be obtained at shops for this purpose.
- In the course of charging, explosive gases develop abstain from smoking and naked fire or sparks.
- ⚠ The batteries should be charged in well ventilated spaces. **The charger is prohibited for use inside a vehicle or closed car bonnet.**
- Never charge standard and maintenance-free batteries jointly.
- Never recharge disposable batteries.
- Leave sufficient ventilation space behind the unit.
- Follow the manufacturer's instructions.
- Check ion the right level of the acid Kin battery. .
- Always check whether condition of the power cable and clamping cable is perfect. If the power cable is damaged, have it replaced at a specialist's.
- The unit should not be exposed to weather effects – snow and rain.
- Do not use the unit bare footed. Do not touch the unit with wet or damp hands or feet .
- Never unplug by pulling the cable.
- Prevent unauthorised persons or children from using the unit.
- ⚠ **Do not leave the switched-on unit unattended, it could become a source of risk.**
- If you do repairs of safety or protection devices, they should be refit immediately after the job is completed.
- Injuries prevention regulations effective at a place of particular use and any other generally recognised safety rules must be known and observed.
- The safety devices should be checked on before the use of unit. Make sure that even the parts, which are slightly damaged seemingly, may work properly. .
- Unless otherwise stated in this manual, repairs and replacement of damaged components and safety devices should be done at an authorised servicing centre.
- Have any damaged switches replaced at an authorised servicing centre.
- This unit complies with any respective safety provisions. The repairs are allowed to be done by skilled electricians at authorised servicing centres only. Only genuine spare parts may be used. A risk of injury is imminent if the regulation is not observed.
- ⚠ **NOTICE! Avoid any contact with the liquid inside the battery. It is caustic. If in contact with the liquid, wash out with plenty of water and consult a doctor. The acid may impair garments**

⚠ **Notice: Do not use unless the mains connection is provided with a back up circuit breaker (FI circuit breaker).**

Commissioning

1. Check on the line voltage (230 V).
2. Connect the red-clamp cable to terminal (+12) or (+24) of the battery charger.
3. Connect the red clamp to the positive pole (+) of the battery.
4. Connect the black clamp to the negative pole (-) of the battery

Note: The negative pole for 12 V or 24 V batteries.

Emergency Action

Apply the first aid adequate to the injury and get qualified medical assistance as quickly as possible. Protect the injured person from more accidents and calm him/her down.

Assigned Use

These devices can be used to charge lead batteries typically used in motor vehicles (petrol and diesel fuel). The type of electrolyte may be selected freely

- While the battery is being charged (cf. Section "Charging Time"), the operation is carried out with **slowly falling charging current**
- **Unfit for gel batteries!**
- It is recommended to check continuously that the battery charger power is adapted to the capacity of battery to be charged. A charge too slow may demand too much time for charging a battery. On the other hand, a powerful unit may damage the battery.

Overload protection

They have overload protection (a safety provision to protect the battery charger from the effects of wrong connections or overloading).

The overload protection device is a device to protect the battery charger against failures and mishandling. It secures safety of the entire circuit. If the device is enabled, it is necessary to check to see whether all the instructions have been observed

 **Important Notice!** Replacement fuses, the resistance values of which are different from the plate values, may cause material and personal damage

The fuses replacement should not be done unless the mains cable is unplugged. We shall not be held liable, not even for the repair if the procedure is contrary to the requirement

Residual Electrical Hazards

1. Direct electrical contact

Defective cable one plug may cause an electrical shock injury.

- ⇒ Have the defective cables and plugs replaced at a specialist's. Use the unit on a connection equipped with a current protection (FI).

2. Indirect electrical contact

A risk of injury by conductive parts with open or defective parts of the unit

- ⇒ Disconnect the unit from the source of power to maintain it. Operate with a current protection only.

3. Insufficient Lighting of Workplace

Insufficient lighting always present a high safety risk.

- ⇒ Always provide for sufficient lighting when working with the unit.

Disposal

The disposal instructions are based on icons on the appliance or its package..

Handling requirements

The operating staff must carefully read the Operating Instructions before using the appliance.

Qualification

Apart from the detailed instruction by a professional no special qualification is necessary for using the appliance.

Minimum age

Only persons over 16 years of age can work with the appliance. An exception includes youngsters if they work within their professional education the purpose of which is to obtain knowledge supervised by a trainer.

Training

Using the appliance only requires corresponding training by a professional or following of the Operating Instructions. No special training is necessary.

Technical data

Connector:	230 V/50-60 Hz
Charging voltage at start:	12/24 V
Charging current:	12 V/55 Amp., 24 V/40 Amp.
Charging arithmetic current:	12 V/35 Amp., 24 V/26 Amp.
Starting current 0 V:	350 Amp.
Starting current 1,5 V:	200 Amp.
Max net power:	Start: 12 V/2,8 kW, 24 V/5 kW invite: 12 V/0,5 kW, 24 V/0,9 kW
Min. protection:	16 Amp.
Rated capacity:	36-400 AH
Battery start:	35-50 Ah without subpena 65-100 Ah with subpena
Weight:	16 kg

Transportation and Storage

- If putting the unit away for a prolonged storage, it should be cleaned thoroughly.
- Securing the device in a clean, dry place
- Protect the unit from weather effects with a tarpaulin, carton etc.



Operation (pic. 4)

pic. 4:

- 1: Beginning of charging
- 2: In the course of charging
- 3: End of Charging
- 4: Empty
- 5: Half-charged
- 6: Fully charged

 **Unplug before any adjustment and set up.**

Charging

- Connect the charger to the battery to be recharged
- Always connect the black cable first, to the negative pole. Connect the red pole cable to the positive pole.
-  **The battery should be completely disconnected from the vehicle before getting down to charging.**
- Always set the charger at the lowest charging degree (min/1)
- Now, plug in and control the charging degrees upwards until charging current equal to ca 10% of the battery capacity is displayed.
- Charging degrees may be increased by falling charging current.
- Do not disconnect the battery from terminals later than 3-5 hours after charging is finished.
-  **Notice.** The charging current indicator will not come back to zero after charging is finished.

Caution: Avoid any prolonged starting. Switch off before removing the clamp! Check the fuse on the rear side before any start and replace it if necessary!

Charging Time

- Charging time is always dependent on the battery condition (almost loaded, half loaded or fully unloaded)
- To load "as a refresher" of a battery meet 2-4 hours. To fully load requires 8-10 hours.
-  **A maximum of 10 hours charging time should not be exceeded.**



t-up Assistance

for vehicles with 35-105 AH lead-acid batteries 12V

- **CAUTION!** At the startup process can overvoltages arise, the on-board electronics could damage their vehicle. Please discuss with your automotive specialist
- battery and connect the vehicle to be clamped!
- On principle, two persons should always start up a vehicle with chargers.
- The first person shall push the Start button on the charger. The other one shall immediately start the ignition.
- As the vehicle starts up, stop starting immediately, max. 9-10 sec.
- If the attempt to start fails, wait about 5 minutes for the charger to get cooled and only then begin another attempt to start.

Caution: The V520 battery charger e has a safety device fitted to protect the instrument board electronics in the vehicle !

→ Should the starting assistance be not in operation for the first time, the battery has to be pre-charged unplugged for ca 20 minutes! (charging current of ca 20% of the battery capacity)

Tip: If you change the battery for 10-15 minutes to subpoena requires much less battery power startup.



Warning: The fuses may burn through and the vehicle damaged if the starting time is more than 10 s.



Note: The terminals may not touch.



Notice: The charger is equipped with overload protection.

IMPORTANT NOTICE! Replacement fuses, the resistance values of which are different from the plate values, may cause material and personal damage.

Operator Safety Instructions

- Any safety and protection devices must be fitted in place before switching the unit on.
- It is forbidden to attempt starting vehicles, the batteries of which are discharged or damaged as that would result in damaging the unit.
- Any attempts to start in position "charging" instead of "starting" could damage the ammeter and start the overload protection.
- Before pressing the main switch, make sure that the unit is connected correctly.
- Warning! If in doubt, consult a specialist in an authorized servicing centre.
- Do not use the unit until you have read the manual carefully.
- Observe all the safety regulation in this manual.
- Be responsible to the others.

Troubles-Causes-Troubleshooting

Notice: Always check the overload protection first!

Overload circuit-breaker:

1. Connect the red clamp to the positive pole and the black one to the negative pole.
2. Remove the contact and check the fuses.
3. Set the charger at the lowest charging degree. .
4. If the battery power input is too high, it is recommended to have the battery charging done by a skilled electrician and to keep the level of charge high by frequent charging or to get a more powerful charger. Have the battery checked by a specialist. Replace the battery.

Too heavy charging current at the beginning of charging

1. Watch out the charging current if it is high even after 15 - 20 minutes, it may mean that the charge would not hold. Have the battery checked at a specialist's. Replace the battery.

Too weak charging current .

1. Try to adjust the charging current control higher.

Ammeter pointer touches the lowest position of the scale

1. Have the battery checked at a specialist. Replace the batteries
2. Ensure that the mains voltage is equal to the desired value

Ammeter does not indicate.

1. Clean the terminals and put the clamp on again.
2. Have it checked at a specialist's . Replace the battery. Check on the charger working ability on a perfect charged battery.

Overload Causes

1. Mixing up the poles when connecting the clamp to the battery
2. The battery is heavily or completely discharged.
3. Battery is completely discharged and its capacity is higher than the charger power
4. Battery is damaged or defective (internal elements short circuit).

Inspections and Maintenance

- Unplug before any work on the unit.
- Use a wet cloth to clean the plastic parts. Do not use detergents, solvents and sharp articles.
- Use a soft brush or a paint brush to remove the settled dust from the vent and moving parts.
- Oil all the moving metal parts regularly

Inspections and Maintenance Safety Instructions

After every use

Clean the vents and moving parts from dust

Regularly

Check all the screws to see if they are tight.

FR 	!!! Avant de mettre l'appareil en marche, veuillez lire attentivement ce mode d'emploi!!!		
FR 	<p>Vous avez des questions techniques ? Une réclamation ? Vous avez besoin de pièces détachées ou d'un mode d'emploi ? Nous vous aiderons rapidement et sans bureaucratie inutile par l'intermédiaire de nos pages Web www.guede.com dans la rubrique Service. Aidez-nous pour que nous puissions vous aider. Pour identifier votre appareil en cas de réclamation, nous avons besoins du numéro de série, numéro de produit et l'année de fabrication. Toutes ces informations se trouvent sur la plaque signalétique. Pour avoir ces informations toujours à portée de main, veuillez les inscrire ici :</p> <p>Numéro de série : _____ Numéro de produit : _____ Année de fabrication : _____</p>		
	Tél.: +49 (0) 79 04 / 700-360	Fax: +49 (0) 79 04 / 700-51999	E-Mail: support@ts.guede.com



A.V. 2 Toute réimpression, même partielle, nécessite une autorisation. Modifications techniques réservées. Images d'illustration

Symboles :



Sécurité du produit :

	
Produit répond aux normes correspondantes de la CE	



Interdictions :

	
Marque d'interdiction, générale	Défense d'utiliser l'appareil sous la pluie.



Avertissement :

	
Avertissement/attention	Avertissement : tension électrique dangereuse



Consignes :

	
Lisez le mode d'emploi avant l'utilisation.	Portez des gants de sécurité



Protection de l'environnement :

	
Liquidez les déchets de manière à ne pas nuire à l'environnement.	Déposez l'emballage en carton au dépôt pour recyclage.
	
Déposez les appareils électriques ou électroniques défectueux et/ou destinés à liquidation au centre de ramassage correspondant.	

Emballage:

	
Protégez de l'humidité	Sens de pose

Caractéristiques techniques :

	
Fiche	Poids

Appareil

Chargeur de batterie V 420

Chargeur professionnel pour rechargement, rechargement rapide et démarrage de véhicules.

Description de l'appareil (fig. 1)

1. Ampèremètre
2. Inverseur de degré de charge
3. Marche/Arrêt
4. Inverseur des régimes (charge/démarrage)

FR Déclaration de conformité CE

Nous, Guede GmbH & Co. KG Birkichstraße 6, 74549 Wolpertshausen, Allemagne

Déclarons par la présente que les appareils indiqués ci-dessous répondent du point de vue de leur conception, construction ainsi que de leur réalisation mise sur le marché, aux exigences fondamentales correspondantes des directives de la CE en matière de sécurité et d'hygiène. Cette déclaration perd sa validité après une modification de l'appareil sans notre approbation préalable.

Désignation de l'appareil : V 420

N° de commande : 85070

Date/Signature du fabricant : 23.09.09 
Titre du Signataire : Monsieur Arnold, Gérant

Directives correspondantes de la CE :

2006/95/CE

2004/108/EEC

Normes harmonisées utilisées :

EN 60335-1

EN 60335-2-29

EN 55014

Garantie

La garantie concerne exclusivement les imperfections provoquées par le défaut du matériel ou le défaut de fabrication.

En cas de réclamation pendant la durée de la garantie, il est nécessaire de joindre l'original du justificatif d'achat avec la date d'achat.

La garantie n'inclut pas une utilisation incompétente telle que surcharge de l'appareil, utilisation de la force, endommagement par intervention étrangère ou objets étrangers. Le non respect du mode d'emploi et du mode de montage ainsi que l'usure normale ne sont pas non plus inclus dans la garantie.

Consignes générales de sécurité

Avant de commencer à travailler avec l'appareil, lisez attentivement les consignes de sécurité indiquées ci-dessous et le mode d'emploi. Si vous passez l'appareil à d'autres personnes, veuillez lui transmettre également le mode d'emploi. Conservez bien le mode d'emploi !

Emballage : L'appareil est emballé pour le protéger des dommages lors du transport. Les emballages sont des matières premières pouvant être recyclées, vous pouvez donc les déposer dans un centre de ramassage.

Veuillez lire attentivement ce mode d'emploi et respectez toutes les consignes y indiquées. Utilisez le mode d'emploi pour vous familiariser avec son utilisation correcte et les consignes de sécurité. Conservez le mode d'emploi pour une utilisation ultérieure.

- Maintenez votre lieu de travail en ordre. Le désordre sur le lieu de travail et l'établi augmente des risques d'accidents et de blessures.
- Prenez en considération les conditions atmosphériques. N'utilisez pas les outils et les appareils électriques dans un milieu humide ou mouillé. Assurez un éclairage suffisant. N'exposez pas les outils électriques à la pluie ou à un taux d'humidité élevé. Ne mettez pas les outils électriques en marche à proximité des liquides ou des gaz inflammables.
- Empêchez l'accès à l'appareil aux personnes étrangères. Éloignez les visiteurs, les spectateurs, en particulier les enfants, les personnes malades ou faibles, de votre lieu de travail.
- Assurez un rangement sûr des outils. Rangez les outils que vous n'utilisez pas à un endroit sec, si possible en hauteur ou fermez-les de façon à ce qu'ils soient inaccessible aux autres personnes.
- Surveillez le câble d'alimentation. Ne tirez pas sur le câble. Ne l'utilisez pas pour retirer la fiche de la prise. Éloignez-le des sources de chaleur, de l'huile et des bords tranchants.
- Évitez la mise en marche involontaire de l'appareil. Avant de brancher la fiche à la prise, vérifiez que l'interrupteur de l'appareil se trouve en position „arrêt“.
- Pour les travaux à l'extérieur, utilisez uniquement des câbles de rallongement spéciaux. Pour les travaux extérieurs, utilisez des câbles de rallongement spéciaux adéquats marqués de façon correspondante.
- Soyez attentifs. Faites attention à ce que vous faites. Utilisez le bon sens. N'utilisez pas les appareils électriques si vous êtes fatigués.
- Faites attention aux pièces endommagées. Vérifiez l'appareil avant de l'utiliser. Certaines pièces sont endommagées ? En cas d'un endommagement léger, réfléchissez si l'appareil peut fonctionner sûrement et parfaitement.
- Protégez-vous de l'électrocution. Évitez le contact physique avec les objets mis à la terre, par exemple, conduites d'eau, corps de chauffe, réchauds et réfrigérateurs.
- Utilisez uniquement les pièces détachées autorisées. Lors de l'entretien et des réparations, utilisez uniquement les pièces détachées adéquates. Pour cela, adressez-vous au service après-vente autorisé.
- Avertissement ! L'utilisation des accessoires et des pièces supplémentaires non recommandés explicitement dans cette notice peut représenter un danger pour des personnes et des objets.
- **L'utilisation de l'appareil est interdite aux personnes avec capacités sensorielles ou mentales réduites ou aux personnes ignorant le fonctionnement de l'appareil.**
- **Si l'appareil présente des dommages visibles, il est interdit de le mettre en marche.**
- **Les réparations de cet appareil doivent être confiées uniquement à un électricien qualifié. Une réparation non compétente peut engendrer des dommages conséquents.**
- **Ces consignes sont valables également pour les accessoires.**

Güde GmbH & Co. KG décline toute responsabilité en cas de dommages provoqués par :

- Endommagement de l'appareil suite aux influences mécaniques et surcharge.
- Modifications de l'appareil
- Utilisation dans un autre but que celui décrit dans le mode d'emploi.
- Pour éviter les blessures et dommages, respectez toutes les consignes de sécurité.

Consignes de sécurité relatives à la première mise en service

- Avant de procéder au réglage ou à l'entretien, retirez la fiche de la prise.



Branchez le chargeur avant de l'alimentation, si tous les paramètres et les Polklemmen sont correctement raccordés.

- Après avoir retiré l'appareil de l'emballage, vérifiez si l'appareil et toutes ces pièces sont en parfait état.
- Déroulez complètement le câble et placez-le de façon à ce que les pinces polaires ne se touchent pas.
- Si nécessaire, prolongez le câble d'alimentation avec une rallonge avec la même section, **n'utilisez pas de câbles avec section plus petite.**
- Maintenez les pinces et la surface supérieure de la batterie propre, si nécessaire, nettoyez les pinces à l'aide d'une brosse métallique, ceci permet de créer un bon contact électrique et d'augmenter l'efficacité du chargement.
- **N'inversez jamais les pôles des pinces! ((-) Noir, (+) rouge)**
- Le voltage de charge du chargeur doit être identique au voltage nominal indiqué sur la batterie ; cette valeur correspond au nombre d'élément de l'accumulateur multiplié par deux (3 éléments = 6 V; 6 éléments = 12 V; 12 éléments = 24 V).
- Posez l'appareil avant le chargement sur un support stable et veillez à ce que rien n'empêche la circulation d'air par les orifices. Une ventilation doit être assurée.
- Ne chargez pas plusieurs batteries en même temps.
- Retirez les fermetures des batteries seulement après le nettoyage des bornes, de façon à ce que la poussière ou autres impuretés ne tombent dans les bacs.
- Veillez à ce que l'électrolyte couvre les plaques jusqu'à la hauteur de 4 à 5 mm au minimum ; si nécessaire, ajoutez de l'eau distillée disponible dans les magasins.
- Des gaz explosifs se forment pendant la phase de chargement, par conséquent, évitez de fumer et de manipuler le feu ouvert ou de créer des étincelles.
- Chargez les batteries uniquement dans des endroits bien ventilés, il est interdit d'utiliser le chargeur de batterie dans le véhicule ou sous le capot fermé du véhicule.
- Ne chargez jamais en même temps une batterie standard et une batterie sans entretien.
- Ne chargez jamais les batteries à usage unique.
- Laissez un espace suffisant derrière l'appareil pour la ventilation.
- Respectez les consignes du fabricant.
- Contrôlez le niveau de l'acide dans la batterie.
- Contrôlez l'état du câble d'alimentation et du câble de contact. Si le câble d'alimentation est endommagé, faites-le remplacer dans les plus brefs délais par un spécialiste.
- L'appareil ne doit pas être exposé aux influences atmosphériques, telles que neige ou pluie.
- N'utilisez jamais l'appareil si vous êtes pieds nus. Ne touchez pas l'appareil avec les mains ou les pieds humides ou mouillés.
- Ne retirez jamais la fiche de la prise en tirant sur le câble.
- Interdisez aux enfants et aux personnes non autorisées d'utiliser l'appareil.
- **Ne laissez pas l'appareil en marche sans surveillance, il pourrait devenir une source de danger.**
- Après avoir effectué les travaux d'entretien et de réparations des dispositifs de protection et de sécurité, il est nécessaire de les remonter immédiatement.
- Il est absolument indispensable de connaître les règles de sécurité en vigueur sur le lieu de travail, ainsi que toutes les autres règles de sécurité générales.
- Avant d'utiliser l'appareil, contrôlez le dispositif de sécurité. Assurez-vous que les pièces semblant légèrement endommagées fonctionnent parfaitement.
- Si la notice ne stipule pas autrement, les pièces et les dispositifs de sécurité endommagés doivent être réparés ou remplacés par un atelier agréé.

- Faites réparer les interrupteurs endommagés dans un service après-vente agréé.
- Cet appareil est conforme à tous les règlements de sécurité correspondants. Les réparations doivent être effectuées uniquement par un électricien qualifié dans un atelier de réparations agréé en utilisant des pièces détachées d'origine. Le non respect de cette consigne peut engendrer des risques d'accidents.
-  **ATTENTION ! L'acide de la batterie est fortement caustique et peut provoquer des blessures graves. Lors d'une éclaboussure par le liquide, nettoyez les endroits atteints avec une quantité d'eau suffisante et consultez un médecin. L'acide peut également endommager les vêtements !**

 **Attention : Ne branchez qu'au réseau équipé d'un interrupteur de sécurité contre le courant de défaut (l'interrupteur FI).**

Mise en service

1. Vérifiez la tension du circuit (230 V).
2. Raccordez le câble des pinces rouges à la borne (+12) ou (+24) du chargeur de batteries.
3. Raccordez les pinces rouges au pôle positif (+) de la batterie.
4. Raccordez les pinces noires au pôle négatif (-) de la batterie.

Note : Le pôle négatif de la batterie est de 12 V, éventuellement de 24 V.

Conduite en cas d'urgence

Effectuez les premiers gestes de secours en fonction du caractère de la blessure et appelez rapidement les premiers secours.
Protégez le blessé d'autres blessures et calmez-le.

Utilisation de l'appareil en conformité avec la destination

Les appareils décrits dans ce mode d'emploi servent à la charge de batteries en plomb, utilisées pour les véhicules (essence ou diesel). On choisit librement le type d'électrolyte.

- Le fonctionnement s'effectue avec **une tension de charge baissant lentement**, pendant que la batterie charge (voir le chapitre «Durée de charge»).
- **Ne convient pas aux batteries au gel!**
- Nous vous conseillons de surveiller constamment la puissance du chargeur de batteries qui doit être adaptée à la capacité des batteries à charger. Un chargeur trop petit nécessite un temps de charge de la batterie élevé, un chargeur trop puissant peut, en l'occurrence, l'endommager.

Protection contre les surcharges

Les appareils sont équipés d'une protection contre la surcharge (un dispositif de sécurité protégeant le chargeur de batteries des effets en conséquence d'un branchement incorrect ou une surcharge).

C'est le fusible protégeant le chargeur de batteries contre les pannes et la mauvaise manipulation qui fait office de protection contre la surcharge. Si le fusible s'active, vérifiez consciencieusement le respect de toutes les consignes et lisez le chapitre «Pannes». Lors du changement du fusible, utilisez à nouveau la protection avec la même valeur de tension.

 **Important: Le remplacement des fusibles avec valeurs de résistance différentes des valeurs indiquées sur la plaque signalétique de l'appareil peut engendrer des dommages matériels ou personnels.**

Débranchez le câble de réseau avant le remplacement des fusibles. Nous déclinons toute responsabilité en cas de non respect de cette consigne, nous ne répondons pas des dommages provoqués.

Dangers résiduels et mesures de protection

1. Contact électrique direct

Câble ou fiche défectueux peut provoquer une électrocution.

⇒ Faites remplacer un câble ou une fiche endommagé par un spécialiste. Utilisez l'appareil uniquement avec un interrupteur contre le courant de défaut (FI).

2. Contact électrique indirect

Blessures provoquées par des pièces conductrices des pièces de construction ouvertes ou défectueuses.

⇒ Avant tout entretien, retirez la fiche de la prise. Utilisez l'appareil uniquement avec un interrupteur contre le courant de défaut (FI).

3. Éclairage local insuffisant

Un éclairage insuffisant représente un grand risque.

⇒ Assurez toujours un éclairage suffisant lors de la manipulation de l'appareil.

Liquidation

Les consignes de liquidation résultent des pictogrammes indiqués sur l'appareil ou sur l'emballage. La description des significations individuelles se trouve dans le chapitre « Indications sur l'appareil ».

Opérateur

L'opérateur doit lire attentivement la notice avant d'utiliser l'appareil.

Qualification

Mis à part l'instruction détaillée par un spécialiste, aucune autre qualification spécifique n'est requise.

Âge minimal

L'appareil peut être utilisé uniquement par des personnes de plus de 16 ans.
Exception faite des adolescents manipulant l'appareil dans le cadre de l'enseignement professionnel sous la surveillance du formateur.

Formation

L'utilisation de l'appareil nécessite uniquement l'instruction par un spécialiste, éventuellement par la notice. Une formation spéciale n'est pas nécessaire.

Caractéristiques techniques

Fiche:	230 V/50-60 Hz
Courant de charge lors du démarrage:	12/24 V
Courant de charge effectif:	12 V/55 Amp., 24 V/40 Amp.
Courant de charge arithmétique:	12 V/35 Amp., 24 V/26 Amp.
Courant de démarrage environ 0 V:	350 Amp.
Courant de démarrage environ 1,5 V:	200 Amp.
Maximum de performances du réseau:	Démarrer: 12 V/2,8 kW, 24 V/5 kW Inviter: 12 V/0,5 kW, 4 V/0,9 kW
Protection minimale:	16 Amp.
Capacité nominale:	36-400 Ah
Batterie de démarrage:	35-50 Ah sans convocation 65-100 Ah avec citation
Poids:	16 kg

Transport et stockage

- Lors du stockage prolongé, nettoyez soigneusement l'appareil.
- Placez l'appareil dans un endroit propre et sec, terrain.
- Protégez l'appareil des influences atmosphériques en la couvrant avec une bâche plastique, un carton, etc.

Manipulation (fig. 1+4)



Fig. 4:

- 1: Début de charge
- 2: Pendant la charge
- 3: Fin de charge
- 4: Vide
- 5: Chargée à moitié
- 6: Complètement chargée



Avant toute intervention sur l'appareil, retirez la fiche de la prise

Fonction chargement

- Raccordez le chargeur à la batterie à charger.
- Raccordez d'abord le câble polaire noir au pôle négatif, seulement après raccordez le pôle positif.
-  **Pour charger la batterie, débranchez la complètement du véhicule.**
- Réglez le chargeur au plus petit degré de chargement (min/1)
- Maintenant, branchez la fiche à la prise et augmentez le degré de charge jusqu'à ce qu'apparaisse le voltage de charge correspondant à environ 10% de la capacité de la batterie.
- Lorsque le voltage de charge baisse, il est possible d'augmenter les degrés de charge
- Débranchez la batterie des pinces au plus tard 3-5 heures après le chargement.
-  **Le témoin de voltage de charge n'indique pas complètement zéro à la fin du chargement.**

Conseil : La tension de charge optimale ne doit pas être supérieure à 10 % de la capacité de la batterie.

Exemple: batterie 88 AH -> tension de charge maximale d'environ 9 A

Note : L'inverseur des régimes MIN/MAX règle la durée de processus de charge. En position MIN est la charge des batteries plus lente mais plus économique. En position MAX est la charge des batteries plus rapide, mais pas aussi économique.

Durée de charge de la batterie

- La durée de charge dépend de l'état de la batterie (presque déchargée, chargé à moitié ou complètement déchargée).
- 2 à 4 heures suffisent pour régénérer la batterie. Pour un chargement complet, il faut compter 8-10 heures.



Il est déconseillé de dépasser la durée maximale de charge de 10 heures

Aide au démarrage



Pour véhicules avec batteries en plomb 35-105 AH 12V

- **ATTENTION!** Au démarrage, pour les surtensions de l'électronique à bord de leur véhicule peuvent endommager. Veuillez discuter avec votre véhicule professionnel
- batterie et le véhicule angeklemmt faire!
- Le démarrage à l'aide du chargeur devrait toujours être effectué à deux.
- La première personne enclenche l'interrupteur de démarrage sur le chargeur. L'autre personne lance immédiatement le processus d'allumage.

- Dès que la voiture démarre, stoppez le démarrage, max. 9-10 sec
- Si l'essai de démarrage échoue, attendez 5 minutes que l'appareil refroidisse.

Astuce: si la batterie de 10-15 minutes interprète sera, la batterie a besoin de beaucoup moins de courant de démarrage.



Attention : Le dépassement de la durée de démarrage de 10 secondes peut griller les fusibles ou endommager le véhicule !



Attention: Le pôle bornes ne doivent pas se toucher.



Attention : Le chargeur est équipé d'un fusible contre la surcharge.

Important: L'utilisation de fusibles différents des fusibles d'origine peut engendrer des dommages matériels ou blessures des personnes.

Remplacez les fusibles uniquement si le chargeur est débranché de la source de tension électrique !

Consignes de sécurité relatives à la manipulation

- Avant la mise en marche de l'appareil, tous les dispositifs de sécurité et de protection doivent être correctement montés et à leur place.
- Il est interdit d'essayer de démarrer le véhicule avec une batterie déchargée ou endommagée, ceci pourrait endommager l'appareil.
- Les essais de démarrage dans la position „charge“ à la place de „démarrage“ pourraient endommager l'ampèremètre et enclencher la protection contre la surcharge.
- Avant d'appuyer sur l'interrupteur principal, assurez-vous que l'appareil est correctement branché.
- Avertissement ! Si vous avez un doute en ce qui concerne le montage de cette scie circulaire sur table, faites appel à un spécialiste d'un atelier de réparations agréé.
- Avant d'utiliser l'appareil, lisez attentivement la notice.
- Respectez toutes les consignes de sécurité contenues dans la notice.
- Comportez vous de façon responsable envers tierces personnes.

Pannes - causes - suppression

ATTENTION : CONTRÔLEZ D'ABORD LES FUSIBLES DE SURCHAUFFE !

Fusible de protection contre la surcharge :

1. Raccordez la pince rouge au pôle positif et la pince noir au pôle négatif.
2. Retirez le contact et contrôlez les fusibles.
3. Sélectionnez le degré de chargement inférieur.
4. Si le courant d'entrée de la batterie est trop élevé, nous recommandons de confier le chargement de la batterie à un électricien qualifié et de maintenir ensuite la batterie en la chargeant fréquemment avec un degré de charge élevé ou de se procurer un chargeur plus performant. Faites contrôler la batterie par un spécialiste. Remplacez la batterie.

Un voltage de charge au début du chargement trop élevé.

1. Attention : si le voltage de charge est élevé après 15 - 20 minutes, cela peut signifier que le chargement ne tient pas. Faites contrôler la batterie par un spécialiste. Remplacez la batterie.

Voltage de charge trop faible.

1. Essayer de régler le voltage de charge à la valeur supérieure.

L'indicateur de l'ampèremètre touche le point le plus bas de l'échelle.

1. Faites contrôler la batterie par un spécialiste. Remplacez la batterie.
2. Veillez à ce que la tension de réseau corresponde à la tension convenant au chargeur.

Ampèremètre n'affiche pas.

1. Nettoyez les bornes et remplacez les pinces.
2. Faites contrôler la batterie par un spécialiste. Remplacez la batterie.

Vérifiez le fonctionnement du chargeur sur une batterie chargée, en parfait état.

Causes de la surcharge

1. Raccordement incorrect de la pince à la batterie.
2. Contact involontaire ou indirect des pinces entre elles.
3. Batterie fortement ou complètement déchargée.
4. Batterie complètement déchargée et sa capacité est supérieure à la puissance du chargeur.

Batterie endommagée ou défectueuse (par exemple, court-circuit des éléments internes).

Révisions et entretien

- Avant toute intervention, retirez la fiche de la prise.
- Pour nettoyer les pièces en plastique, utilisez un chiffon humide. N'utilisez ni produits de nettoyage, ni dissolvants, ni objets pointus.
- Après chaque utilisation, débarrassez l'orifice de ventilation et les pièces mobiles de la poussière déposée à l'aide d'une brosse douce ou d'un pinceau.
- Graissez régulièrement toutes les pièces mobiles métalliques.



Consignes relatives aux révisions et à l'entretien

Après chaque utilisation

Débarrassez les orifices de ventilation de la poussière.

Régulièrement



Contrôlez le serrage correct de toutes les vis.



	!!! Læs venligst denne betjeningsvejledning før De begynder at bruge maskinen. !!!		
	Reklamationer og bestillinger af reservedele ekspederes hurtigt og med høj fleksibilitet ved benyttelse af tilsvarende serviceskema på http://www.guede.com/support Du kan også få skemaet ved henvendelse til.		
	Tel.: +49 (0) 79 04 / 700-0	Fax: +49 (0) 79 04 / 700-250	E-Mail: info@guede.com



A.V. 2 Modifications techniques réservées. Eftertryk, også delvist, kræver tilladelse. Forbehold for tekniske ændringer.



Symbol forklaring



Produkts sikkerhed:	
	
Produkt svarer til de relevante EU normer	



Forbud:	
	
Forbud, almen (i forbindelse med en anden piktogram)	Må ikke bruges i regn

Advarsel:	
	
Advarsel/pas på	Advarsel for farlig elektrisk strøm/spænding

Henvisning:	
	
Læs betjeningsvejledning inden brug	Brug beskyttelseshandsker

Miljøbeskyttelse:	
	
Affald skal faglig likvideres.	Emballagematerialer fra karton kan afleveres i opsamlingscentre.
	
Beskadigede og/eller fraserterede elektriske og elektroniske apparater skal afleveres til likvidering i opsamlingscentre.	

Emballage:	
	
Beskyttes mod våd	Emballage orientering: retning opad

Tekniske angivelser:	
	
Nettilslutning	Vægt

Instrument

Batterilader V 420
Professionel opladermaskine til opladning, hurtigopladning samt vognopstart.

Apparats beskrivelse (bld. 1)

1. Amperemeter
2. Omskifter til opladningsgrad
3. Afbryder
4. Funktionsomskifter (opladning/start)

DK Erklæring om EU overensstemmelse

Hermed erklærer vi, Güde GmbH & Co. KG Birkichstraße 6, 74549 Wolpertshausen, Germany at design, type og konstruktion af følgende maskine, af os bragt i omløb, svarer til grundkrav vedrørende sikkerhed og sundhed formuleret i EU direktiver. I tilfælde af, at denne maskine ændres eller modificeres på en måde ikke accepteret af os, mister denne erklæring sin gyldighed. Aparatets betegnelse: V 420 Bestillingsnummer: 85070

Dato/producentens underskrift: 23.09.09

Stilling: Hr. Arnold, fuldmægtig

Relevante EF-direktiver:

2006/95/CE
2004/108/EEC

Anvendt harmoniserede standarder:

EN 60335-1
EN 60335-2-29
EN 55014

Garanti

Garantikrav se vedlagte garantibevis.

Almen sikkerhedsregel

Før du arbejder med din enhed, kan du læse følgende sikkerhedsregler og anvisningerne nøje. Hvis du tilslutter enheden til andre personer skal afleveres, aflevere den manuelle venligst med. Hold manual altid god til!

Emballeringsforskrifter: Enheden er at beskytte mod transport skade i en emballage. Råvarer og emballage er således genbruges eller kan være råstoffet cyklus.

Læs venligst instruktionerne grundigt og følg deres anvisninger. Sæt dig ved hjælp af denne håndbog med enheden, korrekt anvendelse og sikkerhedsinstruktioner truster. Vær vejledningen til senere brug sikkert.



- Arbejdsplads skal holdes ren og oprydnet. Uorden på arbejdsplads og arbejdsbord øger uheldsfare og beskadigelse.
- Vær varsom overfor miljøbetingelser hvor der arbejdes. Elektrisk værktøj må ikke bruges i fugtig eller våd miljø. Sørg for tilstrækkelig belysning. Elektrisk værktøj må ikke udsættes for regn og heller ej en høj luftfugtighed. Må ikke tændes i miljø med brandfarlige væske eller gas.
- Ingen fremmede må komme til apparatet. Besøgende og tilskuer især børn og syge og handicappede personer skal holdes i en tilstrækkelig afstand fra arbejdspladsen.
- Sørg for en sikker opbevaring af apparater. Apparater som ikke skal bruges skal opbevares på et tør utilgængelig eller høj placeret sted.
- Giv agt for kabel. Træk ikke med kabel. Ved udtrækning fra stikkontakt tag fat om stikket. Kabel skal holdes i sikkerhedsmæssig afstand fra varmekilde, olie og skarpe kanter.
- Gør hindring for ubevidst tænding. Inden stikkontakt sættes i stikdåse sørg altid for at apparatsafbryder er i stilling „slukket“.
- Under udearbejde benyt specielle forlængelseskabel. For udearbejde skal bruges specielle forlængelseskabel som egner sig for udebrug og er tilsvarende markeret.
- Hold altid koncentration. Vær agtpågivende overfor hvad der foretages. Brug sund fornuft. Elektrisk værktøj skal ikke bruges ved træthed.
- Vær opmærksom på beskadigede dele. Undersøg apparat inden brug. Er nogle dele beskadiget? I tilfældet



- af lete beskadigelser, tænk alvorlig over om apparat alligevel kommer til at fungere fejlfrit og sikkert.
- Ungå elektrisk strømslag. Vig om enhver kropskontakt med jordfaste genstande som f.eks. vandrør, varmeapparater, komfur og kølerskaber.
 - Brug kun de godkendte dele. Under vedligeholdelse og reparationer brug kun identiske reservedele. Reservedele fås i et autoriseret servicecenter.
 - Advarsel! Brug af tilbehør og tillægsdele som ikke var udtrykkeligt anbefalet i denne betjeningsvejledning kan betyde trussel for personer og ting.
 - **mennesker, der på grund af deres fysiske, sensoriske eller mentale evner eller din manglende erfaring eller uvidenhed ikke er i stand til at passe, at enheden fungerer, kan enheden ikke bruge den.**
 - **Hvis enheden er synlige skader, kan enheden ikke sættes i drift.**
 - **Følg af ukorrekt reparation kan forårsage betydelige farer.**
 - **For det tilbehør, de samme regler.**

Güde GmbH & Co KG påtager sig intet ansvar for skader, der bygger på følgende punkter:

- **skader på enheden ved hjælp af mekaniske påvirkninger og overspændinger.**
- **ændringer i enhedens**
- **brug for andre end dem, der er anført i vejledningen formål.**
- **Bemærk alle sikkerhedsforanstaltninger til personskader og skader.**

Sikkerhedsanvisninger for den første igangsætning

- Inden apparat begynder at justere eller udføre vedligeholdelse skal dette altid først frakobles den elektrisk strøm.
-  Slut opladeren til strømforsyningen, hvis alle de indstillinger og terminalerne er tilsluttet korrekt.
- Efter emballage aftagning tag kontrol over at apparatet samt dets samtlige dele er i fejlfrit stand.
- Netkabel vikles helt ud og læges således at polklemmer ikke kan røre ved hinanden.
- I tilfældet af brug anvendes til netkabel forlængelse en forlængelseskabel; derved skal overholdes samme diameter som ved netkabel; **brug ikke kabel med mindre diameter.**
- Tilslutningstang, klemmer og den øverste batteriflade skal holdes ren; i tilfælde af brug rens batteriklemmer med stålborste; derved skabes en god elektrisk kontakt og sikres en bedre opladningsvirkning.
- **Skift aldrig poltilslutning! ((-) sort, (+) rød)**
- Apparats opladningsspænding skal være identisk med navngiven spænding af pågældende batteri; denne værdi svarer til antal af celler i akumulator multipliceret med to (3 celler = 6 V; 6 celler = 12 V; 12 celler = 24 V).
- Apparat skal inden opladning stiles på et stabil underlag og sikres at intet forhindrer for luftstrømning til de tilsvarende åbninger. Et godt kølesystem skal sikres.
- Foretag opladning af flere batteri på engang.
- Batterikapsel fjernes først efter rensning af klemmer for at der ikke kunne falde støv og andre urenheder i karet.
- Sørg for at batterivæske dækker plader op til min. 4 til 5 mm højde i tilfældet af brug efterfyldes med destileret vand som kan til dette formål anskafes i forretning
- Under opladningsfase opstår der eksplosionsgase, derfor unladt venligst rygning samt manipulation med åben ild evt. gnist.
- Batteri skal oplades kun i gode udluftede rum, opladningsapparat til batteri er forbudt at bruge i vogne eller under tillukket motorhjelme.
-  Foretag aldrig opladning af standarddagtge og uvedligeholdte batteri sammen.
- Engangsbatteri må aldrig oplades.
- Bag apparatet skal være en god plads til luftning.
- Følg producents anvisninger.

- Kontroller den rigtig syrestand i batteri.
- Tjek altid den fejlfri stand af netkabel og spændekabel. I skadetilfældet lad netkabel straks udskifte af fagmand.
- Apparat må ikke udsættes for vejrlig påvirkninger som sne og regn.
- Brug ikke apparat uden fodtøj. Rør ikke ved apparat med våde eller fugtige hænder og føder.
- Træk aldrig stikkontakt ud fra stikdåsen ved trækning eller rivning for kabel.
- Der skal forhindres at apparat bruges af uegnede personer eller børn.
-  **Lad ikke apparat være tændt uden opsyn, det kunne blive farekilde.**
- Såfremt der foretages reparation af sikkerheds eller beskyttelsessystemer må disse umiddelbar efter arbejdsafslutning igen korrekt samles.
- Det er nødvendig at vide og overholde uhelds preventions anvisninger gældende på det konkrete sted hvor apparat bruges samt alle andre almen godkendte sikkerhedsregler.
- Inden apparats brug er det nødvendig at kontrollere sikkerhedssystem. Tag sikkerhed for at selv de dele der har synlig kun en let beskadigelse kommer til at fungere rigtig.
- Såfremt der i denne betjeningsvejledning er ikke anført andet skal reparationer og udskiftning af de beskadigede dele samt sikkerhedssystem udføres af et autoriseret servicecenter.
- Lad udskifte de beskadigede afbryder i et autoriseret servicecenter.
- Dette apparat svarer til alle relevante sikkerheds bestemmelser. Reparationer må udføres kun af kvalificeret elektriker i de autoriserede servicecentre med anvendelse af originale reservedele. I tilfældet af mangel på overholdelse af denne bestemmelse truer der uheldsfare.
-  **ADVARSEL! Syre fra batteriet er stærkt aggressivt og kan forårsage alvorlige kvæstelser. Steder ramt af syren skal vaskes med en tilstrækkelig mængde af vand og lægen skal konsulteres. Syren kan ligeledes beskadige tøj og dets dele!**

 **Advarsel: Brug kun i et net med sikkerhedsrelæ (afbryder FI).**

Kommissorier

1. Kontroller forsyningsspænding (230 V)
2. Kabel med rødt tang kobles til batteriopladerens klemme (+12) eller (+24).
3. Sort tang kobles til batteriets minuspol (-).
4. Rødt tang kobles til batteriets pluspol (+).

Bemærkning: Minuspol er for 12 respektive 24 V batterier.

Holdning i nødstilfælde

Uheldskaraktet afhængig skal der ydes den nødvendig første hjælp og tilkaldes hurtigst muligt en kvalificeret lægehjælp. Tilskadekommande skal beskyttes overfor videre trusler og anbringes til ro.

Apparatsanvendelse i overensstemmelse med dets bestemmelse

Med den her beskrevet apparat kan oplades blybatterier, normalt brugt i motorkøretøjer (benzin- og dieseldrevne). Elektrolyt kan vælges frit.

- Driften foregår med **langsomt faldende ladespænding**, mens batteriet lades op (se afsnit "Opladningstid").
- **Er uegnet til gel - batterier!**

Overload beskyttelse

Apparater er forsynet med beskyttelse mod overbelastning (sikkerhedsanordning for at beskytte batterioplader mod konsekvenser af forkert tilslutning eller overbelastning).

⚠️ Vigtigt: Udskiftning af sikringer med modstandsværdi, forskellig fra værdier anført på apparatets skilt, kan forårsage skader på ting og personer.

Udskiftning af sikringer kan kun udføres når netledningen er trukket ud. I modsat fald bærer vi ingen ansvar og hellere ikke ansvar for eventuelle reparationer.

Restelektricitets fare

1. Direkte kontakt med elektricitet

Fejlagtig kabel eller fejl stikdåse kan være uheldsårsag med elektrisk strøm.

⇒ Lad altid udskifte fejlagtige kabel og stikdåser af fagmand. Brug apparat kun med tilslutning udstyret med strømbeskytter (FI).

2. Indirekte kontakt med elektricitet

Fare for beskadigelse med de ledende dele ved åbnede eller fejlagtige apparatsdele.

⇒ Under vedligeholdelse skal maskine altid frakobles el.net. Skal udøves kun med strømbeskytter.

3. Utlivsarende arbejdspladsbelysning

Utilstrækkelig belysning præsenterer altid stor sikkerheds risiko.

⇒ Sørg altid for tilstrækkelig belysning under arbejde med apparatet.

Betjeningskrav

Betjeningen skal grundig læse denne betjeningsvejledning inden apparatsbrug.

Kvalifikation

Udover detaljeret opskoling af en person med faglig viden behøvers der ikke noget specielt kvalifikation til brug af apparatet.

Minimal ælder

Kun personer fyldt 16 år må driver apparat. Undtagelse er apparatsbrug af ungdom under forberedelse til stilling med formål at opnå en bestemt færdighed under opsyn af en instruktør.

Likvidering

Anvisninger vedr. likvidering erfares fra skiltning placeret på apparatet eller emballage. Beskrivelse af de enkelte betydninger findes i kapitel „Anmærkning på apparat“.

Opskoling

Til apparats benyttelse kræves kun tilsvarende instruktion. Speciel opskoling er ikke nødvendi.

Tekniske angivelser

Tilslutning:	230 V/50-60 Hz
Loading Startup Spænding:	12/24 V
Opladning effektiv:	12 V/55 Amp., 24 V/40 Amp.
Opladning arithm:	12 V/35 Amp., 24 V/26 Amp.
Startstrøm 0 V:	350 Amp.
Startstrøm 1,5 V:	200 Amp.
Max strømforsyningskabel:	Start: 12 V/2,8 kW, 24 V/5 kW Indbyde: 12 V/0,5 kW, 24 V/0,9 kW
Max beskyttelse:	16 Amp.
Nominel kapacitet:	36-400 AH
Batteri-Start:	35-50 Ah uden vidneindkaldelse 65-100 Ah med vidneindkaldelse
Vægt:	16 kg

Transport og opbevaring

- I tilfældet af længere tids opbevaring burde være maskine grundig rensed.
- At sikre enheden i et rent, tørt sted
- Beskyt maskine med overtræk, karton o.l. overfor vejrlig påvirkning.

Betjening (bl. 4)

bl. 4

- 1: Opladning start
- 2: Under opladning
- 3: Opladning slut
- 4: Tømt
- 5: Halv ladet op
- 6: Fuldt opladet

⚠️ Inden enhver justering og indstilling af opladningsapparat skal trækkes stikkontakt ud af net.

Opladningsfunktion

- Tilslut opladningsapparat det opladede batteri.
- Sort polkabel skal altid først tilslutes minus pol, derefter tilslutes med klemmer plus pol.
- **⚠️ På baggrund batteriopladning frakobles vogn helt.**
- Indstil opladningsapparat principielt på den laveste opladningsgrad (min/1)
- Sæt nu stikkontakt i stikdåse og opladningsgrader reguler i retning opad indtil det viser sig opladningsstrøm som svarer ca 10% af batterikapacitet.
- Opladningsgrader kan øges ved faldende opladningsstrøm.
- Senest 3-5 timer efter endt batteriopladning frakobles klemmer.
- **⚠️ Indikation af opladningsstrøm viser ikke efter endt opladning helt nul.**

Tip: Optimal opladningsstrøm må ikke overskride 10% af batteriets kapacitet. Eksempel: batteri 88 AH -> opladningsstrøm max. ca. 9 A

Bemærkning: Funktionsomskifter MIN/MAX regulerer opladningstid. Ved MIN lades batteriet langsommere op, men også hensynsfuldt. Ved MAX lades batteriet hurtigere, men knap så hensynsfuldt.

Tid for batteriopladning

- Opladningstid er altid afhængig på batteristand (næsten opladt, halvvejs opladt eller helt tom)
- Ved opladning „for regeneration“ af batteri er nok 2-4 timer. Til fuld opladning skal der bruges 8-10 timer.
- **⚠️ Helst skulle ikke overskrides maksimal opladningstid 10 timer.**

Hjælpemiddel til start

⚠️ Start med blybatterier 35-105 AH 12V

- **ADVARSEL!** På startprocessen kan overspændinger opstå, den indbyggede elektronik kan beskadige deres køretøj. Venligst drøfte med din bil-specialist.
- batteriet, og tilslut det køretøj, der skal fastspændt!
- Start ved hjælp af opladningsapparat skulle principielt foretages af to personer.
- Den første person tænder for startkontakt på opladningsapparat (**bl.3/9**). Anden person sætter straks i gang tændingsprocedur.
- Såsnart går vogn i gang, hold op straks med at starte, max. 9-10 sek.
- Efter et mislykkede startforsøg vent ca 5 minutter indtil apparat bliver kold.

Tip: Hvis du skifter batteri i 10-15 minutter til vidneindkaldelse kræver langt mindre batteristøm start.

 **Giv agt:** Hvis der overskrides den maksimale starttid 10 sekunder, kan sikringer udbrænde med vognbeskadigelse som følge!

 **Bemærk:** De terminaler kan ikke touch.

 **Giv agt:** Opladningsapparat er udstyret med en sikring mod overbelastning.

Vigtig: Sikrings anvendelse der ikke stemmer overens med sikringer der blev oprindelig brugt i apparat kan have til følge tingskader eller personbeskadigelse. Sikringudskiftning skal foretages kun når opladningsapparat er frakoblet el.net!

Sikkerhedsanvisninger til betjening

- Før der tændes for apparat skal være samtlige sikkerheds- og beskyttelsessystemer korrekt påmonteret og på sin plads.
- Det er forbudt at forsøge start ved vogne med tom eller beskadigede batteri fordi det kunne føre til apparats beskadigelse.
- Startforsøg i stilling „opladning“ i stedet for „start“ kunne medføre amperemeter beskadigelse og igangsætte overbelastnings beskyttelse.
- Inden der tændes for hovedafbryder, tag sikkerhed for at apparat er rigtig tilsluttet.
- Advarsel! Er I i tvivl, tag rådgivning hos fagmanden i et autoriseret servicecenter inden apparat tages i brug.
- Brug apparat først derefter I har grundig gennemlæst betjeningsvejledning.
- Overhold samtlige sikkerhedsanvisninger anført i vejledning.
- Tag ansvarsfuld holdning overfor andre personer.

Fejl-årsag-udbedring

GIV AGT: TAG ALTID FØRST KONTROL AF SIKRINGER OVERFOR OVERBELASTNING!

Beskyttelsessikring mod overbelastning:

1. Tilslut den rød tang til plus pol og sort tang til minus pol.
2. Fjern kontakt og tag kontrol over sikringer.
3. Vælg den mindre opladningsgrad.
4. Hvis batteristrømforbrug er for høj anbefales at lade batteri oplade af en kvalificeret elektriker og dernæst holder batteri med ofte tilopladning på høj grad af opladning eller anskaffe et opladningsapparat med større ydelse.
Lad batteri set efter af en fagmand. Skift batteri.

For stærk opladningsstrøm i opladningsstart.

1. Giv agt: hvis opladningsstrøm er efter 15 - 20 minutter høj, kan det betyde at den ikke holder ud opladning.
Lad batteri set efter af fagmand. Skift batteri.

For svag opladningsstrøm.

1. Prøv evt. at indstille regulering af opladningsstrøm til højere værdi.

Amperemeters viser rører ved den laveste punkt af skala.

1. Lad batteri set efter af en fagmand. Skift batteri.
2. Sørg for at netstrøm/spænding svarer til spænding der egner sig for opladningsapparat.

Amperemeter viser ikke.

1. Rens klemmer og spænd tang på igen.
 2. Lad den set efter af en fagmand. Skift batteri.
- Efterprøv funktionsdygtighed af opladningsapparat på et opladt batteri som er i fejlfrit stand.

Overbelastnings årsager

1. Fejlagtig tilslutning af tang til batteri.
2. Uønsket eller indirekte kontakt af tang mellem hinanden.
3. Batteri er næsten eller total tom.
4. Batteri er total tom og har større kapacitet end opladningsapparats ydelse.

Batteri er fejlagtig eller beskadiget (f.eks. med kortslutning af indre enheder)

Eftersyn og vedligeholdelse.

Før enhver arbejde med apparatet træk stikkontakt ud af stikdåse.

- Til rensning af plastdele skal bruges våd klud. Brug ikke rensmiddel, opløsningsmiddel og heller ej skarpe genstande.
- Fjern støv efter enhver brug med en blød børste eller pengsel fra udluftningsåbning og de bevægelige dele.
- Alle bevægelige stål dele skal regelmæssig smøres i olje.



Sikkerhedsanvisninger for eftersyn og vedligeholdelse

Efter enhver brug

Rens udluftningsåbninger og de bevægelige dele fra støv

Regelmæssig



Kontroller alle skruer om de er fastspændte.



 	!!! Dříve než uvedete přístroj do provozu, pročtete si prosím pečlivě tento návod k obsluze !!!
	Máte technické otázky? Reklamací? Potřebujete náhradní díly nebo návod k obsluze? Na naší domovské stránce www.guede.com Vám v oddílu Servis pomůžeme rychle a nebyrokraticky. Prosím pomozte nám pomocí Vám. Aby bylo možné Váš přístroj v případě reklamacie identifikovat, potřebujeme sériové číslo, objednávací číslo a rok výroby. Všechny tyto údaje najdete na typovém štítku. Abyste měli tyto údaje vždy po ruce, запиšte si je prosím dole. Sériové číslo: _____ Objednávací číslo: _____ Rok výroby: _____ Tel.: +49 (0) 79 04 / 700-360 Fax: +49 (0) 79 04 / 700-51999 E-Mail: support@ts.guede.com



A.V. 2 Dotisky, a to i částečné, vyžadují schválení. Technické změny vyhrazeny. Ilustrační obrázky



Označení:



Bezpečnost produktu:	
	
Produkt odpovídá příslušným normám EU	



Zákazy:	
	
Zákazová značka, všeobecná	Zákaz používání přístroje za deště!

Výstraha:	
	
Výstraha/pozor	Výstraha před nebezpečným elektrickým napětím

Příkazy:	
	
Přečtete si návod k obsluze!	Noste bezpečnostní rukavice!

Ochrana životního prostředí:	
	
Odpad zlikvidujte odborně tak, abyste neškodili životnímu prostředí.	Obalový materiál z lepenky lze odevzdat za účelem recyklace do sběrný.
	
Vadné a/nebo likvidované elektrické či elektronické přístroje musí být odevzdány do příslušných sběrů.	

Obal:	
	
Chraňte před vlhkem	Obal musí směřovat nahoru

Technické údaje:	
	
Přípojka	Hmotnost

Přístroj

Nabíječka baterií V 420

Profesionální nabíječka pro nabíjení, rychlonabíjení a startování vozidel.

Popis přístroje (obr. 1)

1. Ampérmetr
2. Přepínač stupňů nabíjení
3. Zapínač/vypínač
4. Přepínač režimů (nabíjení/startování)

Prohlášení o shodě EU

Tímto prohlašujeme my, Güde GmbH & Co. KG Birkichstraße 6, 74549 Wolpertshausen, Germany že koncepce a konstrukce níže uvedených přístrojů v provedeních, která uvádíme do oběhu, odpovídá příslušným základním požadavkům směrnic EU na bezpečnost a hygienu.
V případě změny přístroje, která s námi nebyla konzultována, ztrácí toto prohlášení svou platnost.
Označení přístrojů: V 420 Obj. č.: 85070

Datum/podpis výrobce: 23.09.09 
Údaje o podepsaném: pan Arnold, jednatel

Příslušné směrnice EU:

2006/95/CE
2004/108/EEC

Použité harmonizované normy:

EN 60335-1
EN 60335-2-29
EN 55014

Záruka

Záruka se vztahuje výhradně na nedostatky způsobené vadou materiálu nebo výrobní vadou.
Při reklamaci v záruční době je třeba přiložit originální doklad o koupi s datem prodeje.

Do záruky nespadá neodborné použití jako např. přetížení přístroje, použití násilí, poškození cizím zásahem nebo cizími předměty. Nedodržení návodu k použití a montáži a normální opotřebení rovněž nespadá do záruky.

Všeobecné bezpečnostní předpisy

Než začnete pracovat s přístrojem, přečtete si pozorně následující bezpečnostní pokyny a tento návod k obsluze. Pokud máte přístroj předat jiným osobám, předejte jim prosím i návod k obsluze. Návod k obsluze vždy dobře uschovejte!

Obal: Váš přístroj se kvůli ochraně před poškozením při přepravě nachází v obalu. Obaly jsou suroviny a proto mohou být znovu použity nebo je lze recyklovat.

Přečtete si prosím pečlivě návod k použití a dodržujte v něm obsažené pokyny. Pomocí tohoto návodu k použití se seznámte s přístrojem, jeho správným použitím a bezpečnostními pokyny. Tyto pokyny si prosím bezpečně uschovejte pro pozdější použití.

- Pracoviště udržujte v čistotě a uklizené. Nepořádek na pracovišti a pracovním stole zvyšuje nebezpečí úrazu a poranění.
- Dávejte pozor na podmínky prostředí, ve kterých pracujete. Elektrické nářadí nepoužívejte ve vlhkém nebo mokřém prostředí. Zajistěte dostatečné osvětlení. Elektrické nářadí nevystavujte dešti ani vysoké vzdušné vlhkosti. Nezapínejte je v prostředí s hořlavými kapalinami nebo plyny.

- Nepouštějte ke stroji nikoho cizího. Návštěvníci a diváci, především děti a nemocní a nezuřiví osoby udržujte v dostatečné vzdálenosti od svého pracoviště.
- Zajistěte bezpečné uložení nástrojů. Nástroje, které nepotřebujete, ukládejte na suchém nepřístupném nebo vysoko položeném místě.
- Dávejte pozor na kabel. Za kabel netahejte. Při vytahování ze zásuvky jej vždy uchopte za zástrčku. Kabel udržujte v bezpečné vzdálenosti od zdrojů tepla, oleje a ostrých hran.
- Zabraňte neúmyslnému zapnutí. Než zapojíte zástrčku do zásuvky, vždy dbejte na to, aby byl spínač přístroje v poloze „vypnuto“.
- Při práci venku používejte speciální prodlužovací kabely. Pro práci venku potřebujete speciální prodlužovací kabely, které jsou pro venkovní použití vhodné a jsou příslušným způsobem označeny.
- Vždy si udržte soustředěnost. Dávejte pozor na to, co děláte. Používejte zdravý rozum. Elektrické nářadí nepoužívejte, jste-li unaveni.
- Dávejte pozor na poškozené díly. Před použitím přístroj prohleďte. Jsou některé díly poškozené? V případě lehkých poškození se vážně zamyslete nad tím, zda přístroj přesto bude fungovat bezvadně a bezpečně.
- Předcházejte úderům elektrickým proudem. Vyhněte se každému kontaktu svého těla s uzemněnými předměty, např. s vodovodním potrubím, topnými tělesy, sporáky a chladnicemi.
- Používejte pouze schválené díly. Při údržbě a opravách používejte pouze identické náhradní díly. Náhradní díly dostanete v autorizovaném servisním středisku.
- Výstraha! Používání příslušenství a přídatných dílů, které nebyly výslovně doporučeny v tomto návodu k obsluze, může znamenat ohrožení osob a předmětů.
- **Osoby, které díky svým fyzickým, smyslovým či duševním schopnostem nebo své nezkušenosti či neznalosti nejsou schopny přístroj obsluhovat, nesmí přístroj používat.**
- **Pokud přístroj přístroj nesmí být uveden do provozu.**
- **opravy na tomto přístroji smí provádět jen elektrikář. V důsledku neodborných oprav mohou vznikat značná rizika.**
- **Pro příslušenství platí tytéž předpisy.**





Güde GmbH & Co. KG neručí za škody způsobené:

- **poškozením přístroje v důsledku mechanických vlivů a přetížení.**
- **změnami přístroje**
- **použitím k jiným účelům, než jaké jsou popsány v návodu.**
- **Dodržujte bezpodmínečně všechny bezpečnostní pokyny, abyste zabránili úrazům a škodám.**

Bezpečnostní pokyny pro první uvedení do chodu

- Než začnete přístroj seřizovat nebo na něm provádět údržbu, vždy jej nejprve odpojte od zdroje elektrického napětí.
-  Připojte nabíječku do napájecí zdroj, je-li všechna nastavení a terminály jsou správně připojeny.
- Po odstranění obalu zkontrolujte, že přístroj a všechny jeho součásti jsou v bezvadném stavu.
- Síťový kabel zcela odviňte a položte jej tak, aby se pólové svorky nemohly dotýkat.
- V případě potřeby použijte k prodloužení síťového kabelu prodlužovací kabel; při tom je třeba dodržet stejný průřez jako u síťového kabelu; **nepoužívejte kabely o menším průřezu.**
- Připojné kleště, svorky a horní plochu baterie udržujte v čistotě; v případě potřeby svorky baterie očistěte drátěným kartáčem; tím vytvoříte dobrý elektrický kontakt a zajistíte lepší účinnost nabíjení.
- **Nikdy nezaměňujte pólování přípojek! ((-) černá, (+) červená)**
- Nabíjecí napětí nabíječky musí být stejné jako jmenovité napětí uvedené na baterii; tato hodnota odpovídá počtu

článků akumulátoru vynásobené dvěma (3 články = 6 V; 6 článků = 12 V; 12 článků = 24 V).

- Přístroj před nabíjením postavte na stabilní podklad a zajistěte, aby nic nebránilo proudění vzduchu příslušnými otvory. A dobrý chladič systém musí být zaručen.
- Nenabíjejte současně více baterií.
- Uzávěry baterie odstraňte až po očištění svorek, aby do van nenapadal prach nebo jiné nečistoty.
- Zajistěte, aby elektrolyt pokrýval desky do výše min. 4 až 5 mm; v případě potřeby dolijte destilovanou vodu, která je pro tyto účely k dostání v obchodě.
- Během fáze nabíjení vznikají výbušné plyny, proto se vyhněte kouření a manipulaci s otevřeným ohněm resp. jiskrami.
-  Baterie nabíjejte pouze v dobře větraných prostorách, přístroj pro nabíjení baterií je zakázáno používat ve vozidle nebo pod zavřenou kapotou motoru.
- Nikdy nenabíjejte standardní a bezúdržbové baterie společně.
- Nikdy nenabíjejte jednorázové baterie.
- Za přístrojem ponechte dostatek místa pro větrání.
- Řiďte se pokyny výrobce.
- Kontrolujte správný stav kyseliny v baterii.
- Vždy zkontrolujte bezvadný stav síťového kabelu a upínacího kabelu. V případě poškození síťového kabelu jej nechte ihned vyměnit u odborníka.
- Přístroj se nesmí vystavovat povětrnostním vlivům, jako je sníh a déšť.
- Přístroj nepoužívejte, když jste bosí. Nedotýkejte se přístroje vlhkými nebo mokřými rukama či nohama.
- Nikdy nevytahujte zástrčku ze zásuvky taháním nebo trháním za kabel.
- Zabraňte tomu, aby přístroj používaly nepovolané osoby nebo děti.
-  **Nenechávejte přístroj zapnutý bez dozoru, mohl by se stát zdrojem nebezpečí.**
- Pokud provádíte opravu bezpečnostních nebo ochranných zařízení, musíte je neprodleně po ukončení prací opět řádně namontovat.
- Je nutno znát a dodržovat předpisy pro prevenci úrazů platné v konkrétním místě používání přístroje i všechna ostatní všeobecně uznávaná pravidla bezpečnosti.
- Před použitím přístroje je nutné zkontrolovat bezpečnostní zařízení. Ujistěte se, že i součásti, které mají zdánlivě jen lehké poškození, budou řádně fungovat.
- Není-li v tomto návodu k obsluze uvedeno něco jiného, musí opravy a výměnu poškozených součástí a bezpečnostního zařízení provádět autorizované servisní středisko.
- Poškozené spínače nechte vyměnit v autorizovaném servisním středisku.
- Tento nástroj odpovídá všem příslušným bezpečnostním ustanovením. Opravy smí provádět pouze kvalifikovaní elektrikáři v autorizovaných servisních střediscích s použitím originálních náhradních dílů. V případě nedodržení tohoto předpisu hrozí nebezpečí úrazů.
-  **POZOR! Kyselina z baterie je silně leptavá a může způsobit závažná poranění. Při potřísnění kapalinou opláchněte zasažená místa dostatečným množstvím vody a konzultujte s lékařem. Kyselina může poškodit i části oděvu!**
-  **Pozor: Používejte jen v síti s ochranným vypínačem proti chybnému proudu (vypínač FI).**

SPOUŠTĚNÍ

1. Zkontrolujte napětí vedení (230 V).
2. Kabel s červenými kleštěmi připojte ke svorce (+12) nebo (+24) nabíječky baterií.
3. Červené kleště připojte ke kladnému pólu (+) baterie.
4. Černé kleště připojte k zápornému pólu (-) baterie

Poznámka: Záporný pól je pro baterie 12 resp. 24 V.

Chování v případě nouze

V závislosti na charakteru poranění poskytněte potřebnou první pomoc a co nejdříve přivolejte kvalifikovanou lékařskou pomoc.
Poraněného chraňte před dalším ublížením a uložte jej v klidu.

Používání přístroje v souladu s jeho určením

Se zde popsanými přístroji lze nabíjet olovené baterie, které se normálně používají u motorových vozidel (benzínových a diesellových). Přitom se druh elektrolytu svobodně zvolí.

- Provoz se uskutečňuje s **pomalou klesajícím nabíjecím proudem**, zatímco se baterie nabíjí (viz oddíl "Doba nabíjení").
- **Není vhodné pro gelové baterie!**
- Neustále se doporučuje dávat pozor na to, aby byl výkon nabíječky baterií přizpůsoben kapacitě nabíjených baterií. Příliš malá nabíječka může k nabití baterie vyžadovat příliš mnoho času; výkonný přístroj může naopak baterii poškodit.

Přetížitelnost ochrany

Přístroje jsou opatřeny ochranou proti přetížení (bezpečnostní zařízení, aby byla nabíječka baterií chráněna před efekty v důsledku špatných spojení či přetížení).

Ochrana proti přetížení je pojistka, která chrání nabíječku baterií před poruchami a špatnou manipulací. Pokud se pojistka aktivuje, musíte pozorně zkontrolovat, zda byly všechny pokyny dodrženy, a přečíst oddíl "Poruchy". Při výměně pojistky se musí znovu použít ochrana se stejnou hodnotou proudu.

⚠ Výměna pojistek s hodnotami odporu, které se liší od hodnot na plakétě přístroje, může způsobit věcné a personální škody.

Výměna pojistek se smí provádět jen při vytaženém síťovém kabelu. V opačném případě neneseme odpovědnost, a to ani za případné opravy.

Zbytková elektrická nebezpečí

1. Přímý kontakt s elektřinou

Vadný kabel nebo vadná zástrčka mohou být příčinou úrazu elektrickým proudem.

⇒ Vadné kabely a zástrčky nechte vždy vyměnit u odborníka. Přístroj používejte pouze s přípojkou vybavenou proudovým chráničem (FI).

2. Nepřímý kontakt s elektřinou

Nebezpečí poranění vodivými částmi při otevřených nebo vadných dílech přístroje.

⇒ Při údržbě stroj vždy odpojte od zdroje napětí. Provozujte pouze s proudovým chráničem.

3. Nepřiměřené osvětlení pracoviště

Nedostatečné osvětlení představuje vždy vysoké bezpečnostní riziko.

⇒ Při práci s přístrojem zajistěte vždy dostatečné osvětlení.

Likvidace

Pokyny pro likvidaci vyplývají z piktogramů umístěných na přístroji resp. obalu.

Požadavky na obsluhu

Obsluha si musí před použitím přístroje pozorně přečíst návod k obsluze.

Kvalifikace

Kromě podrobného poučení odborníkem není pro používání přístroje nutná žádná speciální kvalifikace.

Minimální věk

Na přístroji smí pracovat jen osoby, jež dosáhly 16 let.

Výjimku představuje využití mladistvých, pokud se toto děje během profesního vzdělávání za účelem dosažení dovednosti pod dohledem školitele.

Školení

Používání přístroje vyžaduje pouze odpovídající poučení odborníkem resp. návodem k obsluze. Speciální školení není nutné.

Technické údaje

Přípojka:	230 V/50-60 Hz
Nabíjecí napětí při startu:	12/24 V
Nabíjecí proud efektivní:	12 V/55 Amp., 24 V/40 Amp.
Nabíjecí proud aritmetický:	12 V/35 Amp., 24 V/26 Amp.
Spouštěcí proud 0 V:	350 Amp.
Spouštěcí proud 1,5:	200 Amp.
Max. příkon:	Oběd: 12 V/2,8 kW, 24 V/5 kW pozvat: 12 V/0,5 kW 24 V/0,9 kW
Min. jističní:	16 Amp.
Jmenovitá kapacita:	36-400 AH
Baterie Začíná:	35-50 Ah bez předvolání 65-100 Ah s obsílkou
Váha:	16 kg

Přeprava a uložení

- V případě uložení na delší dobu byste měli stroj důkladně vyčistit.
- Zajištění zařízení v čistém, suchém místě
- Chraňte přístroj plachtou, kartonem apod. před povětrnostními vlivy.

Obsluha (obr. 4)

Obr. 4

- 1: Začátek nabíjení
- 2: Během nabíjení
- 3: Konec nabíjení
- 4: Prázdňá
- 5: Z poloviny nabitá
- 6: Zcela nabitá

⚠ Před jakýmkoliv seřizováním a nastavováním nabíječky je nutno vytáhnout zástrčku ze sítě.

Funkce nabíjení

- Nabíječku připojte k nabíjené baterii.
- Černý pólový kabel je nutno vždy nejprve připojit k zápornému pólu, pak teprve připojte svorkami kladný pól.
- **⚠ Za účelem nabíjení baterii zcela odpojte od vozidla.**
- Nabíječku zásadně nastavte na nejnižší stupeň nabíjení (min/1)
- Nyní zapojte zástrčku do zásuvky a nabíjecí stupně regulujte směrem nahoru, až se ukáže nabíjecí proud, který odpovídá cca 10% kapacity baterie.
- Nabíjecí stupně lze při klesajícím nabíjecím proudu zvýšit.
- Nejpozději 3-5 hodin po dokončeném nabíjení baterii odpojte od svorek.
- **⚠ Indikace nabíjecího proudu neukazuje po ukončení nabíjení úplnou nulu.**

Tip: Optimální nabíjecí proud nesmí být větší než 10% kapacity baterie. Příklad: baterie 88 AH
-> nabíjecí proud max. cca 9 A

Poznámka: Přepínač režimů MIN/MAX reguluje dobu procesu nabíjení. Při MIN se baterie nabíjí pomaleji, ale rovněž i šetrněji. Při MAX se baterie nabíjí rychleji, ale ne již tak šetrně.

Doba nabíjení baterie

- Doba nabíjení je vždy závislá na stavu baterie (téměř nabitá, z poloviny nabitá nebo zcela vybitá)
- Při nabíjení „pro regeneraci“ baterie stačí 2-4 hodiny. K plnému nabití je třeba 8-10 hodin.
-  **Neměla by být překročena maximální doba nabíjení 10 hodin.**

Pomůcka pro startování



Pro vozidla s olověnými bateriemi 35-105 AH 12V

- **POZOR!** Při spuštění procesu může vzniknout přepětí, on-palubě elektroniky by mohly poškodit jejich vozidla. Prosím diskutovat se svými automobilovými specialista.
- baterii a vozidlo může angeklemmt!
- Startování pomocí nabíječky by se mělo zásadně provádět ve dvou.
- První osoba zapne startovací spínač na nabíječce. Druhá osoba ihned spustí proces zapalování.
- Jakmile vozidlo naskočí, ihned přestaňte startovat, max. 9-10 sec.
- Po nepodařeném startovacím pokusu vyčkejte cca 5 minut, než přístroj vychladne.

Tip: Pokud budete měnit baterii po dobu 10-15 minut na předvolání vyžaduje mnohem méně energie baterie startu.



Pozor: Překročíte-li maximální dobu startování 10 sekund, může dojít k propálení pojistek resp. k poškození vozidla!



Pozor: Svorky nesmí dotknout.



Pozor: Nabíječka je vybavena pojistkou proti přetížení.

Důležité: Použití pojistek, které nesouhlasí s pojistkami použitými původně v přístroji, může mít za následek věcné škody nebo poranění osob.

Výměnu pojistek provádějte pouze, je-li nabíječka odpojena od zdroje elektrického napětí!

Bezpečnostní pokyny pro obsluhu

- Před zapnutím přístroje musí být veškerá bezpečnostní a ochranná zařízení řádně namontována a na svém místě.
- Je zakázáno se pokoušet o nastartování u vozidel s vybitou nebo poškozenou baterií, neboť by to vedlo k poškození přístroje.
- Pokusy o nastartování v pozici „nabíjení“ místo „startování“ by mohly poškodit ampérmetr a spustit ochranu proti přetížení.
- Než stisknete hlavní spínač, ujistěte se, že je přístroj správně zapojen.
- Výstraha! Máte-li pochyby, nechte si před použitím přístroje poradit od odborníka v autorizovaném servisním středisku.
- Přístroj používejte teprve poté, co jste si pozorně přečetli návod k obsluze.
- Dodržujte všechny bezpečnostní předpisy uvedené v návodu.
- Vůči jiným osobám se chovejte zodpovědně.

Poruchy-příčiny-odstranění

POZOR: VŽDY NEJPRVE ZKONTROLUJTE POJISTKY PROTI PŘETÍŽENÍ!

Ochranný jistič proti přetížení:

1. Červené kleště připojte ke kladnému pólu a černé kleště k zápornému.
2. Odstraňte kontakt a zkontrolujte pojistky.
3. Zvolte nižší stupeň nabíjení.

4. Je-li příkon baterie příliš vysoký, doporučujeme pověřit nabitím baterie kvalifikovaného elektrikáře a následně udržovat baterii častým dobíjením na vysokém stupni nabití, nebo si pořídit vykonnější nabíječku. Baterii nechte zkontrolovat u odborníka. Baterii vyměňte.

Příliš silný nabíjecí proud na začátku nabíjení.

1. Pozor: je-li nabíjecí proud po 15 - 20 minutách vysoký, může to znamenat, že nabití nevydrží. Baterii nechte zkontrolovat u odborníka. Baterii vyměňte.

Příliš slabý nabíjecí proud.

1. Případně zkuste nastavit regulaci nabíjecího proudu na vyšší hodnotu.

Ukazatel ampérmetru se dotýká nejnižšího bodu stupnice.

1. Nechte baterii zkontrolovat u odborníka. Baterii vyměňte.
2. Zajistěte, aby síťové napětí odpovídalo napětí vhodnému pro nabíječku.

Ampérmetr neukazuje.

1. Očistěte svorky a opět nasadte kleště.
 2. Nechte zkontrolovat u odborníka. Baterii vyměňte.
- Prověřte funkčnost nabíječky na nabité baterii, která je v bezvadném stavu.

Příčiny přetížení

1. Chybné připojení kleští k baterii.
2. Nechtěný nebo nepřímý kontakt kleští mezi sebou.
3. Baterie je silně nebo zcela vybitá.
4. Baterie je zcela vybitá a má vyšší kapacitu, než je výkon nabíječky. Baterie je vadná či poškozená (například zkratem vnitřních prvků)

Prohlídky a údržba

- Před každou prací na přístroji vytáhněte zástrčku ze zásuvky.
- K čištění plastových dílů používejte vlhký hadřík. Nepoužívejte čisticí prostředky, rozpouštědla ani ostré předměty.
- Po každém použití odstraňte měkkým kartáčkem nebo štětcem z větracího otvoru a pohyblivých součástí usazený prach.
- Všechny pohyblivé kovové součásti pravidelně mažte olejem.



Bezpečnostní pokyny pro prohlídky a údržbu

Po každém použití

Větrací otvory a pohyblivé díly očistěte od prachu

Pravidelně



Kontrolujte všechny šrouby, zda jsou dotažené.



 	!!! Skôr ako uvediete prístroj do prevádzky, prečítajte si, prosím, starostlivo tento návod na obsluhu !!!	
	Máte technické otázky? Reklamáciu? Potrebujete náhradné diely alebo návod na obsluhu? Na našej domovskej stránke www.guede.com vám v oddiele Servis pomôžeme rýchlo a nebyrokraticky. Pomôžte nám, prosím, aby sme mohli pomôcť vám. Aby bolo možné váš prístroj v prípade reklamácie identifikovať, potrebujeme sériové číslo, objednávacie číslo a rok výroby. Všetky tieto údaje nájdete na typovom štítku. Aby ste mali tieto údaje vždy poruke, zapíšte si ich, prosím, dole.	
Sériové číslo:	Objednávacie číslo:	Rok výroby:
Tel.: +49 (0) 79 04 / 700-360	Fax: +49 (0) 79 04 / 700-51999	E-mail: support@ts.guede.com



A.V. 2 Dotlače, a to i čiastočné, vyžadujú schválenie. Technické zmeny vyhradené. Ilustračné obrázky



Označenia:



Bezpečnosť produktu: 	
Produkt zodpovedá príslušným normám EÚ	



Zákazy:	
	
Zákazová značka, všeobecná	Zákaz používania prístroja za dažďa!

Výstraha:	
	
Výstraha/pozor	Výstraha pred nebezpečným elektrickým napätím

Príkazy:	
	
Prečítajte si návod na obsluhu!	Noste bezpečnostné rukavice!

Ochrana životného prostredia:	
	
Odpad zlikvidujte odborné tak, aby ste neškodili životnému prostrediu.	Obalový materiál z lepenky je možné odovzdať s cieľom recyklácie do zberne.
	
Chybné a/alebo likvidované elektrické či elektronické prístroje musia byť odovzdané do príslušných zberní.	

Obal:	
	
Chráňte pred vlhkom	Obal musí smerovať hore

Technické údaje:	
	
Prípojka	Hmotnosť

Prístroj

Nabíjacia batéria V 420
Profesionálna nabíjacia na nabíjanie, rýchlonabíjanie a štartovanie vozidiel.

Popis prístroja (obr. 1)

1. Ampérmeter
2. Prepínač stupňov nabíjania
3. Zapínač / vypínač
4. Prepínač režimov (nabíjanie/štartovanie)

Vyhlasenie o zhode EÚ

Týmto vyhlasujeme my, Güde GmbH & Co. KG Birkichstraße 6, 74549 Wolpertshausen, Germany, že koncepcia a konštrukcia nižšie uvedených prístrojov vo vyhotoveniach, ktoré uvádzame do obehu, zodpovedá príslušným základným požiadavkám smernice EÚ na bezpečnosť a hygienu. V prípade zmeny prístroja, ktorá s nami nebola konzultovaná, stráca toto vyhlásenie svoju platnosť. Označenie prístrojov: V 420 Obj. č.: 85070

Dátum/podpis výrobcu: 23.09.09 
Údaje o podpísanom: pán Arnold, konateľ

Príslušné smernice EÚ:

2006/95/CE

2004/108/EEC

Použité harmonizované normy:

EN 60335-1

EN 60335-2-29

EN 55014

Záruka

Záruka sa vzťahuje výhradne na nedostatky spôsobené chybou materiálu alebo výrobnou chybou. Pri reklamácií v záručnej lehote je potrebné priložiť originálny doklad o kúpe s dátumom predaja.

Do záruky nespadá neodborné použitie, ako napr. preťaženie prístroja, použitie násilia, poškodenie cudzím zásahom alebo cudzími predmetmi. Nedodržanie návodu na použitie a montáž a normálne opotrebenie tiež nespadá do záruky.

Všeobecné bezpečnostné predpisy

Skôr ako začnete pracovať s prístrojom, prečítajte si pozorne nasledujúce bezpečnostné pokyny a tento návod na obsluhu. Ak máte prístroj odovzdať iným osobám, odovzdajte im, prosím, aj návod na obsluhu. Návod na obsluhu vždy dobre uschovajte!

Obal: Váš prístroj sa kvôli ochrane pred poškodením pri preprave nachádza v obale. Obaly sú suroviny a preto môžu byť znovu použité alebo je možné ich recyklovať.

Prečítajte si, prosím, starostlivo návod na použitie a dodržujte v ňom obsiahnuté pokyny. Pomocou tohto návodu na použitie sa oboznámte s prístrojom, jeho správnym použitím a bezpečnostnými pokynmi. Tieto pokyny si, prosím, bezpečne uschovajte na neskoršie použitie.

- Pracovisko udržiavajte v čistote a upratané. Neporiadok na pracovisku a pracovnom stole zvyšuje nebezpečenstvo úrazu a poranenia.
- Dávajte pozor na podmienky prostredia, v ktorých pracujete. Elektrické náradie nepoužívajte vo vlhkom alebo mokrom prostredí. Zaisťte dostatočné osvetlenie. Elektrické náradie nevystavujte dažďu ani vysokej vzdušnej vlhkosti. Nezapínajte ho v prostredí s horľavými kvapalinami alebo plynmi.

- Nepúšťajte ku stroju nikoho cudzieho. Návštevníci a diváci, predovšetkým deti a choré a nezužité osoby udržiavajte v dostatočnej vzdialenosti od svojho pracoviska.
- Zaisťte bezpečné uloženie nástrojov. Nástroje, ktoré nepotrebujete, ukladajte na suchom neprístupnom alebo vysoko položenom mieste.
- Dávajte pozor na kábel. Za kábel neťahajte. Pri vyťahovaní zo zásuvky ho vždy uchopte za zástrčku. Kábel udržiavajte v bezpečnej vzdialenosti od zdrojov tepla, oleja a ostrých hrán.
- Zabráňte neúmyselnému zapnutiu. Než zapojíte zástrčku do zásuvky, vždy dbajte na to, aby bol spínač prístroja v polohe „vypnuté“.
- Pri práci vonku používajte špeciálne predlžovacie káble. Pre prácu vonku potrebujete špeciálne predlžovacie káble, ktoré sú pre vonkajšie použitie vhodné a sú príslušným spôsobom označené.
- Vždy si udržte sústredenosť. Dávajte pozor na to, čo robíte. Používajte zdravý rozum. Elektrické náradie nepoužívajte, ak ste unavení.
- Dávajte pozor na poškodené diely. Pred použitím prístroj prezrite. Sú niektoré diely poškodené? V prípade ľahkých poškodení sa vážne zamyslite nad tým, či prístroj napriek tomu bude fungovať bezpečne.
- Predchádzajte úderom elektrickým prúdom. Vyhňte sa každému kontaktu svojho tela s uzemnenými predmetmi, napr. s vodovodným potrubím, výhrevnými telesami, sporákmi a chladničkami.
- Používajte iba schválené diely. Pri údržbe a opravách používajte iba identické náhradné diely. Náhradné diely dostanete v autorizovanom servisnom stredisku.
- Výstraha! Používanie príslušenstva a prídavných dielov, ktoré neboli výslovne odporúčané v tomto návode na obsluhu, môže znamenať ohrozenie osôb a predmetov.
- **Osoby, ktoré vďaka svojim fyzickým, zmyslovým či duševným schopnostiam alebo svojej neskúsenosti či neznalosti nie sú schopné prístroj obsluhovať, nesmú prístroj používať.**
- **Ak prístroj lano vykazuje viditeľné poškodenie, prístroj nesmie byť uvedený do prevádzky.**
- **Opravy na tomto prístroji smie vykonávať iba elektrikár. V dôsledku neodborných opráv môžu vznikáť značné riziká.**
- **Pre príslušenstvo platia tie isté predpisy.**

Güde GmbH & Co. KG neručí za škody spôsobené:

- poškodením prístroja v dôsledku mechanických vplyvov a preťaženia.
- zmenami prístroja
- použitím na iné účely, než aké sú popísané v návode.
- Dodržte bezpodmienečne všetky bezpečnostné pokyny, aby ste zabránili úrazom a škodám.

Bezpečnostné pokyny pre prvé uvedenie do chodu

- Než začnete prístroj nastavovať alebo na ňom vykonávať údržbu, vždy ho najprv odpojte od zdroja elektrického napätia.
-  Pripojte nabíjačku do napájacieho zdroja, je-li všetky nastavenia a terminály sú správne pripojené.
- Po odstránení obalu skontrolujte, či prístroj a všetky jeho súčasti sú v stave.
- Sieťový kábel celkom odviňte a položte ho tak, aby sa pólkové svorky nemohli dotýkať.
- V prípade potreby použite na predĺženie sieťového kábla predlžovací kábel; pri tom je potrebné dodržať rovnaký prierez ako pri sieťovom kábli; **nepoužívajte káble s menším prierezom.**
- Pripojné kliešte, svorky a hornú plochu batérie udržiavajte v čistote; v prípade potreby svorky batérie očistite drôtenou kefou; tým vytvoríte dobrý elektrický kontakt a zaisťte lepšiu účinnosť nabíjania.
- **Nikdy nezamieňajte polaritu pripojok! ((-)čierna; (+) červená)**
- Nabíjacie napätie nabíjačky musí byť rovnaké ako menovité napätie uvedené na batérii; táto hodnota zodpovedá počtu článkov akumulátora vynásobené

dvoma (3 články = 6 V; 6 článkov = 12 V; 12 článkov = 24 V).

- Prístroj pred nabíjaním postavte na stabilný podklad a zaisťte, aby nič nebránilo prúdeniu vzduchu príslušnými otvormi. A dobrý chladiaci systém musí byť zaručená
- Nenabíjajte súčasne viac batérií.
- Uzávery batérie odstráňte až po očistení svoriek, aby do vaničiek nenapadal prach alebo iné nečistoty.
- Zaisťte, aby elektrolyt pokrýval dosky do výšky min. 4 až 5 mm; v prípade potreby dolejte destilovanú vodu, ktorú je pre tieto účely možné dostať v obchode.
- Počas fázy nabíjania vznikajú výbušné plyny, preto sa vyhňte fajčeniu a manipulácii s otvoreným ohňom resp. iskrami.
-  Batérie nabíjajte iba v dobre vetraných priestoroch, prístroj pre nabíjanie batérií je zakázané používať vo vozidle alebo pod zatvorenou kapotou motora.
- Nikdy nenabíjajte štandardné a bezúdržbové batérie spoločne.
- Nikdy nenabíjajte jednorazové batérie.
- Za prístrojom ponechajte dostatok miesta pre vetranie.
- Riadte sa pokynmi výrobcu.
- Kontrolujte správny stav kyseliny v batérii.
- Vždy skontrolujte bezchybný stav sieťového kábla a upínacieho kábla. V prípade poškodenia sieťového kábla ho nechajte ihneď vymeniť u odborníka.
- Prístroj sa nesmie vystavovať poveternostným vplyvom, ako je sneh a dážď.
- Prístroj nepoužívajte, keď ste bosí. Nedotýkajte sa prístroja vlhkými alebo mokrymi rukami či nohami.
- Nikdy nevyťahujte zástrčku zo zásuvky ťahaním alebo trhaním za kábel.
- Zabráňte tomu, aby prístroj používali nepovolane osoby alebo deti.

Nenechávajte prístroj zapnutý bez dozoru, mohol by sa stať zdrojom nebezpečenstva.

- Ak vykonávate opravu bezpečnostných alebo ochranných zariadení, musíte ich bezodkladne po ukončení prác opäť riadne namontovať.
- Je nutné poznať a dodržiavať predpisy pre prevenciu úrazov platné v konkrétnom mieste používania prístroja aj všetky ostatné všeobecne uznávané pravidlá bezpečnosti.
- Pred použitím prístroja je nutné skontrolovať bezpečnostné zariadenia. Uistite sa, že aj súčasti, ktoré majú zdanlivo len ľahké poškodenie, budú riadne fungovať.
- Ak nie je v tomto návode na obsluhu uvedené niečo iného, musí opravy a výmenu poškodených súčastí a bezpečnostného zariadenia vykonávať autorizované servisné stredisko.
- Poškodené spínače nechajte vymeniť v autorizovanom servisnom stredisku.
- Tento nástroj zodpovedá všetkým príslušným bezpečnostným ustanoveniam. Opravy smú vykonávať iba kvalifikovaní elektrikári v autorizovaných servisných strediskách s použitím originálnych náhradných dielov. V prípade nedodržania tohto predpisu hrozí nebezpečenstvo úrazov.
-  **POZOR! Kyselina z batérie je silne leptavá a môže spôsobiť závažné poranenia. Pri zasiahnutí kvapalinou opláchnite zasiahnuté miesta dostatočným množstvom vody a konzultujte s lekárom. Kyselina môže poškodiť aj časti odevu!**

Pozor: Používajte len v sieti s ochranným vypínačom proti chybovému prúdu (vypínač FI).

Commissioning

1. Skontrolujte napätie vedenia (230 V)
2. Kábel s červenými kliešťami pripojte k svorke (+12) alebo (+24) nabíjačky batérií.
3. Čierne kliešte pripojte k zápornému pólu (-) batérie
4. Červené kliešte pripojte ku kladnému pólu (+) batérie.

Poznámka: Záporný pól je pre batérie 12 resp. 24 V.

Správanie v prípade núdze

V závislosti na charaktere poranení, poskytnite potrebnú prvú pomoc a čo najrýchlejšie privolajte kvalifikovanú lekársku pomoc.
Poraneného chráňte pred ďalším ublížením a uložte ho v pokoji.

Správne používanie

S tu popísanými prístrojmi je možné nabíjať olovené batérie, ktoré sa normálne používajú pri motorových vozidlách (benzínových a dieselových). Pritom sa druh elektrolytu slobodne zvolí.

- Prevádzka sa uskutočňuje s **pomaly klesajúcim nabíjacím prúdom**, zatiaľ čo sa batéria nabíja (viď oddiel "Dĺžka nabíjania").
- **Nie je vhodné pre gélové batérie!**
- Neustále sa odporúča dávať pozor na to, aby bol výkon nabíjačky batérií prispôsobený kapacite nabíjaných batérií. Príliš malá nabíjačka môže na nabitie batérie vyžadovať príliš mnoho času; výkonný prístroj môže naopak batériu poškodiť.

Ochranné zariadenia proti preťaženiu

Prístroje sú opatrené ochranou proti preťaženiu (bezpečnostné zariadenie, aby bola nabíjačka batérií chránená pred efektmi v dôsledku zlých spojení či preťažení).

Ochrana proti preťaženiu je poisťka, ktorá chráni nabíjačku batérií pred poruchami a zlou manipuláciou. Ak sa poisťka aktivuje, musíte pozorne skontrolovať, či boli všetky pokyny dodržané, a prečítať oddiel "Poruchy". Pri výmene poisťky sa musí znovu použiť ochrana s rovnakou hodnotou prúdu.

 **Dôležité: Výmena poisťiek s hodnotami odporu, ktoré sa líšia od hodnôt na štítku prístroja, môže spôsobiť vecné a personálne škody.**

Výmena poisťiek sa smie vykonávať len pri vytiahnutom sieťovom kábli. V opačnom prípade nenesieme zodpovednosť, a to ani za prípadné opravy.

Zvyškové elektrické nebezpečenstvá

1. Priamy kontakt s elektrinou

Chybný kábel alebo chybná zástrčka môžu byť príčinou úrazu elektrickým prúdom.

⇒ Chybné káble a zástrčky nechajte vždy vymeniť u odborníka. Prístroj používajte iba s prípojkou vybavenou prúdovým chráničom (FI).

2. Nepriamy kontakt s elektrinou

Nebezpečenstvo poranenia vodivými časťami pri otvorených alebo chybných dieloch prístroja.

⇒ Pri údržbe stroj vždy odpojte od zdroja napätia. Prevádzkujte iba s prúdovým chráničom.

1. Neprimerané osvetlenie pracoviska

Nedostatočné osvetlenie predstavuje vždy vysoké bezpečnostné riziko.

⇒ Pri práci s prístrojom zaistite vždy dostatočné osvetlenie.

Požiadavky na obsluhu

Obsluha si musí pred použitím prístroja pozorne prečítať návod na obsluhu.

Kvalifikácia

Okrem podrobného poučenia odborníkom nie je na používanie prístroja nutná žiadna špeciálna kvalifikácia.

Minimálny vek

Na prístroji smú pracovať len osoby, ktoré dosiahli 16 rokov. Výnimku predstavuje využitie mladistvých, ak sa to deje počas profesionálneho vzdelávania s cieľom dosiahnutia zručnosti pod dohľadom školiteľa.

Školenie

Používanie prístroja vyžaduje iba zodpovedajúce poučenie odborníkom, resp. návodom na obsluhu. Špeciálne školenie nie je nutné.

Technické údaje

Prípojka:	230 V/50-60 Hz
Nabíjacie napätie pri štarte:	12/24 V
Nabíjací prúd efektívny:	12 V/55 Amp., 24 V/40 Amp.
Nabíjací prúd aritmetický:	12 V/35 Amp., 24 V/26 Amp.
Spúšťač prúd 0 V:	350 Amp.
Spúšťač prúd 1,5 V:	200 Amp.
Max. príkon:	Obed: 12 V/2,8 kW, 24 V/5 kW pozvať: 12 V/0,5 kW, 24 V/0,9 kW
Min. istenie:	16 Amp.
Menovitá kapacita:	36-400 AH
Batérie Štart:	35-50 Ah bez predvolania 65-100 Ah s list
Váha:	16 kg

Preprava a uloženie

- V prípade uloženia na dlhší čas by ste mali stroj dôkladne vyčistiť..
- Zabezpečenie zariadení v čistom, suchom mieste
- Chráňte prístroj plachtou, kartónom a pod. pred poveternostnými vplyvmi.



Obsluha (obr. 4)

Obr. 4

- 1: Začiatok nabíjania
- 2: Počas nabíjania
- 3: Koniec nabíjania
- 4: Prázdna
- 5: Z polovice nabitá
- 6: Úplne nabitá

 **Pred akýmkoľvek nastavením nabíjačky je nutné vytiahnuť zástrčku zo siete.**

Funkcia nabíjania

- Nabíjačku pripojte k nabíjanej batérii.
- Čierny pólový kábel je nutné vždy najprv pripojiť k zápornému pólu, potom až pripojte svorkami kladný pól.
-  **Za účelom nabíjania batériu celkom odpojte od vozidla.**
- Nabíjačku zásadne nastavte na najnižší stupeň nabíjania (min/1)
- Teraz zapojte zástrčku do zásuvky a nabíjacie stupne regulujte smerom nahor, až sa ukáže nabíjací prúd, ktorý zodpovedá cca 10% kapacity batérie.
- Nabíjacie stupne je možné pri klesajúcom nabíjacom prúde zvýšiť.
- Najneskôr 3-5 hodín po dokončení nabíjania batériu odpojte od svoriek.
-  **Indikácia nabíjacieho prúdu neukazuje po ukončení nabíjania úplnú nulu.**

Tip: Optimálny nabíjací prúd nesmie byť väčší než 10% kapacity batérie.

Príklad: batéria 88 AH -> nabíjací prúd max. cca 9 A

Poznámka: Prepínač režimov MIN/MAX reguluje čas procesu nabíjania. Pri MIN sa batéria nabíja pomalšie, ale taktiež aj šetrnejšie. Pri MAX sa batéria nabíja rýchlejšie, ale nie už tak šetrne.

Čas nabíjania batérie

- Čas nabíjania je vždy závislý na stave batérie (takmer nabitá, spolovice nabitá alebo celkom vybitá).
- Pri nabíjaní „pre regeneráciu“ batérie stačí 2-4 hodiny. Na plné nabitie je potrebné 8-10 hodín.
-  **Nemal by byť prekročený maximálny čas nabíjania 10 hodín.**

Pomôcka pre štartovanie



Pre vozidlá s olovenými batériami 35-105 AH 12V

- **POZOR!** Pri spustení procesu môže vzniknúť prepätie, on-palube elektroniky by mohli poškodiť ich vozidla. Prosím diskutovať so svojimi automobilovými špecialistami.
- batérie a pripojenie vozidla, ktoré majú byť zovretiu!
- Štartovanie pomocou nabíjačky by sa malo zásadne vykonávať vo dvoch.
- Prvá osoba zapne štartovací spínač na nabíjačke (**obr. 3/9**). Druhá osoba ihneď spustí proces zapaľovania.
- Hneď ako vozidlo naskočí, ihneď prestaňte štartovať max. 9-10 sec.
- Po nepodarenom štartovacom pokuse vyčkajte cca 5 minút, než prístroj vychladne.

Tip: Ak budete meniť batériu po dobu 10-15 minút na predvolanie vyžaduje oveľa menej energie batérie štarte.



Pozor: Ak prekročíte maximálny čas štartovania 10 sekúnd, môže dôjsť k prepáleniu poistiek resp. k poškodeniu vozidla!



Poznámka: Svorky nesmie dotknúť.



Pozor: Nabíjačka je vybavená poistkou proti preťaženiu.

Dôležité: Použitie poistiek, ktoré nesúhlasia s poistkami použitými pôvodne v prístroji, môže mať za následok vecné škody alebo poranenie osôb.

Výmenu poistiek vykonávajte iba, ak je nabíjačka odpojená od zdroja elektrického napätia!

Bezpečnostné pokyny pre obsluhu

- Pred zapnutím prístroja musia byť všetky bezpečnostné a ochranné zariadenia riadne namontované a na svojom mieste.
- Je zakázané sa pokúšať o naštartovanie pri vozidlách s vybitou alebo poškodenou batériou, pretože by to viedlo k poškodeniu prístroja.
- Pokusy o naštartovanie v pozícii „nabíjanie“ miesto „štartovanie“ by mohli poškodiť ampérmetra a spustiť ochranu proti preťaženiu.
- Než stlačíte hlavný spínač, uistite sa, že je prístroj správne zapojený.
- Výstraha! Ak máte pochyby, nechajte si pred použitím prístroja poradiť od odborníka v autorizovanom servisnom stredisku.
- Prístroj používajte až potom, čo ste si pozorne prečítali návod na obsluhu.
- Dodržujte všetky bezpečnostné predpisy uvedené v návode.
- Voči iným osobám sa správajte zodpovedne.

Poruchy - príčiny - odstránenie

POZOR: VŽDY NAJPRV SKONTROLUJTE POISTKY PROTI PREŤAŽENIU!

Ochranný istič proti preťaženiu:

1. Červené kliešte pripojte ku kladnému pólu a čierne kliešte k zápornému.
2. Odstráňte kontakt a skontrolujte poistky.
3. Zvoľte nižší stupeň nabíjania.
4. Ak je príkon batérie príliš vysoký, odporúčame poveriť nabitím batérie kvalifikovaného elektrikára a následne udržiavať batériu častým dobíjaním na vysokom stupni nabitia, alebo si obstarat' výkonnejšiu nabíjačku. Batériu nechajte skontrolovať u odborníka. Batériu vymeňte.

Príliš silný nabíjací prúd na začiatku nabíjania.

1. Pozor: ak je nabíjací prúd po 15 - 20 minútach vysoký, môže to znamenať, že nabitie nevydrží. Batériu nechajte skontrolovať u odborníka. Batériu vymeňte.

Príliš slabý nabíjací prúd.

1. Prípadne skúste nastaviť reguláciu nabíjacieho prúdu na vyššiu hodnotu.

Ukazovateľ ampérmetra sa dotýka najnižšieho bodu stupnice.

1. Nechajte batériu skontrolovať u odborníka. Batériu vymeňte.
2. Zaisťte, aby sieťové napätie zodpovedalo napätiu vhodnému pre nabíjačku.

Ampérmetra neukazuje.

1. Očistite svorky a opäť nasadte kliešte.
2. Nechajte skontrolovať u odborníka. Batériu vymeňte.
3. Preverte funkčnosť nabíjačky na nabíjatej batérii, ktorá je v bezchybnom stave.

Príčiny preťaženia

1. Chybné pripojenie klieští k batérii.
2. Nechcený alebo nepriamy kontakt klieští medzi sebou.
3. Batéria je silne alebo celkom vybitá.
4. Batéria je celkom vybitá a má vyššiu kapacitu, než je výkon nabíjačky.

Batéria je chybná či poškodená (napríklad skratom vnútorných prvkov)

Prehliadky a údržba

Pred každou prácou na prístroji vytriahnite zástrčku zo zásuvky.

- Na čistenie plastových dielov používajte vlhkú handričku. Nepoužívajte čistiace prostriedky, rozpúšťadlá ani ostré predmety.
- Po každom použití odstráňte mäkkou kefkou alebo štetcom z vetracieho otvoru a pohyblivých súčastí usadený prach.
- Všetky pohyblivé kovové súčasti pravidelne mažte olejom.

Bezpečnostné pokyny pre prehliadky a údržbu

Po každom použití

Vetracie otvory a pohyblivé diely očistite od prachu.

Pravidelne



Kontrolujte všetky skrutky, či sú dotiahnuté.



	!!! Vóór ingebruikneming van het apparaat deze gebruiksaanwijzing aandachtig doorlezen !!!		
	Hebt u technische vragen? Een reclamatie? Hebt u reserveonderdelen of een gebruiksaanwijzing nodig? Op onze website www.guede.com in Service helpen wij u snel en niet-bureaucratisch verder. Help ons om u te helpen, a.u.b. Om uw apparaat in geval van reclamatie te kunnen identificeren hebben wij het serienummer evenals artikelnummer en productiejaar nodig. Deze gegevens vindt u op het typeplaatje. Vul deze gegevens hieronder in om deze altijd bij de hand te hebben.		
	Serienummer:	Artikelnummer:	Productiejaar:
	Tel.: +49 (0) 79 04 / 700-360	Fax: +49 (0) 79 04 / 700-51999	E-mail: support@ts.guede.com



A.V. 2 Voor nadruk en uittreksels is toestemming vereist. Technische wijzigingen voorbehouden. Afbeeldingen zijn bedoeld als voorbeelden.

Aanduiding:



Productveiligheid:	
	
Het product is conform de desbetreffende normen van de Europese Gemeenschap	



Verboden:	
	
Verbodteken, algemeen	Verbod tot gebruik van het apparaat bij regen!

Waarschuwing:	
	
Waarschuwing/Let op	Waarschuwing voor gevaarlijke elektrische spanning

Aanwijzingen:	
	
Gebruiksaanwijzing lezen!	Veiligheidshandschoenen dragen!

Milieubescherming:	
	
Afval niet in het milieu, maar vakkundig verwijderen	Verpakkingsmateriaal van karton bij de daarvoor bestemde recyclingplaatsen afleveren
	
Beschadigde en/of verwijderde elektrische of elektronische apparaten bij de daarvoor bestemde recyclingplaatsen afleveren	

Verpakking:	
	
Tegen vocht beschermen	Verpakkingsoriëntering - boven

Technische gegevens:	
	
Aansluiting	Gewicht

Apparaat

Accu lader type V 420
 Professioneel oplaadapparaat voor het laden en snelladen, evenals voor het starten van voertuigen.

Beschrijving van het apparaat (afb. 1)

1. Ampèremeter
2. Trapschakelaar voor laden
3. Aan/uit-schakelaar
4. Keuzeschakelaar (Laden/Starten)

 EG-Conformiteitverklaring

Hiermede verklaren wij, Güde GmbH & Co. KG Birkichstraße 6, 74549 Wolpertshausen, Germany dat het navolgend genoemde apparaat, op grond van zijn ontwerp en bouwwijze, evenals de door ons in omloop gebrachte uitvoeringen, aan de desbetreffende fundamentele veiligheids- en gezondheidverordeningen van de EG-richtlijnen voldoen.
Bij een niet met ons overeengekomen wijziging aan het apparaat verliest deze verklaring haar geldigheid.
 Benaming van het apparaat: **V 420**
 Artikel nr.: **85070**

Datum/Handtekening fabrikant: 23.09.09 
Gegevens betr. ondertekende: Dhr. Arnold, bedrijfsleider

Desbetreffende EG-Richtlijnen:
 2006/95/CE
 2004/108/EEC
Gebruikte harmoniserende normen:
 EN 60335-1
 EN 60335-2-29
 EN 55014

Garantie

De garantie heeft uitsluitend betrekking op onvolkomenheden die op materiaal- of productiefouten betrekking hebben. Bij een claim van een onvolkomenheid, in de zin van garantie, dient de originele aankoopfactuur met de aankoopdatum bijgesloten te worden.

Van garantie uitgesloten zijn verkeerd gebruik, zoals bijv. overbelasting van het apparaat, gebruik van geweld, beschadigingen door vreemde invloeden of door vreemde voorwerpen. De niet-naleving van gebruiks- en montageaanwijzingen en normale slijtage zijn eveneens van garanties uitgesloten.

Algemene veiligheidsinstructies

Voordat met het apparaat gewerkt wordt dienen de navolgende veiligheidsvoorschriften en de gebruiksaanwijzing zorgvuldige gelezen te worden. Indien u het apparaat aan andere personen wilt uitlenen, overhandig dan ook de gebruiksaanwijzing. Bewaar de gebruiksaanwijzing altijd goed!

Verpakking: Uw apparaat bevindt zich in een verpakking om transportschade te voorkomen. Verpakkingen zijn grondstoffen en daardoor weer te gebruiken of kunnen gerecycleerd worden.

Gelieve de gebruiksaanwijzing zorgvuldig door te lezen en de instructies daarvan op te volgen. Maakt u zich, aan de hand van deze gebruiksaanwijzing, met het juiste gebruik ervan, evenals met de veiligheidsinstructies, vertrouwd. Bewaar deze aanwijzingen goed voor later gebruik.

- Houd de werkomgeving schoon en opgeruimd. Wanordelijke werkruimtes en werkbanken verhogen het gevaar van ongevallen en letsels.



- Let op de omgevingscondities waaronder gewerkt wordt. Gebruik geen elektrische werktuigen en apparaten in een vochtige of natte omgeving. Zorg voor een goede verlichting. Stel elektrische apparaten niet aan regen of een hoge luchtvochtigheid bloot. Schakel elektrische apparaten niet in een omgeving met licht ontvlambare vloeistoffen of gassen in.
- Laat geen vreemde personen met het apparaat werken. Bezoekers en toeschouwers, vooral kinderen evenals zieke en moeilijk ter been zijnde personen moeten van de werkplek weg gehouden worden.
- Zorg voor veilig opbergen van het apparaat. Apparaten, die niet worden gebruikt, moeten op een droge, mogelijk hoog gelegen plaats bewaard of, indien mogelijk, ontoegankelijk opgesloten worden
- Let op de stroomkabel. Trek niet aan de kabel. Pak voor het uitnemen enkel aan de stekker. Houd de kabel op afstand van warmtebronnen, olie en scherpe kanten
- Vermijd ongewenst inschakelen. Let er altijd op dat het apparaat met de apparaatschakelaar uitgeschakeld is voordat u de netstekker uit het stopcontact neemt.
- Gebruik buiten een speciale verlengkabel. Gebruik voor buitengebruik speciale geschikte verlengkabels die overeenstemmend zijn gemerkt.
- Blijf altijd attent. Let op wat u doet. Gebruik uw gezonde verstand. Gebruik geen elektrische apparaten in geval van vermoeidheid.
- Let op beschadigde delen. Onderzoek het apparaat voordat u het apparaat gaat gebruiken. Zijn afzonderlijke delen beschadigd? Als afzonderlijke delen beschadigd zijn vraagt u zich dan bij kleine beschadigingen serieus af of het apparaat toch nog perfect kan functioneren.
- Voorkom stroomschokken. Vermijd ieder lichamenlijk contact met geaarde objecten, bijv. waterleidingen, verwarmingselementen, haarden en behuizingen van koelkasten.
- Gebruik uitsluitend goedgekeurde onderdelen. Gebruik bij onderhoud en reparaties identieke reserveonderdelen. Wendt u zich voor onderdelen tot een officieel servicecentrum.
- Waarschuwing! Het gebruik van andere onderdelen of aanbouwdelen, die in deze gebruiksaanwijzing niet uitgesproken aanbevolen zijn, kan bedreiging van personen en objecten tot gevolg hebben.
- **Personen, die op grond van hun fysieke, sensorische of geestelijke bekwaamheden of hun onbedrevenheid of onkunde niet in staat zijn het apparaat te bedienen, mogen het apparaat niet gebruiken.**
- **Indien het apparaat zichtbare beschadigingen vertoont, mag het apparaat niet in gebruik genomen worden.**
- **Reparaties aan dit apparaat mogen enkel door een elektrovakman uitgevoerd worden. Door onvakkundige reparaties kunnen aanzienlijke gevaren ontstaan.**
- **Voor de accessoireonderdelen gelden dezelfde voorschriften.**

Güde GmbH & Co. KG neemt geen garantie over voor schade op grond van de volgende punten:

- **Beschadigingen aan het apparaat door mechanische invloeden en te hoge spanningen.**
- **Wijzigingen aan het apparaat.**
- **Gebruik voor andere dan die in de gebruiksaanwijzing beschreven doeleinden.**
- **Volg beslist alle veiligheidsinstructies op om letsels en schade te vermijden.**

Veiligheidsinstructies voor de éérste ingebruikneming

- Neem altijd de netstekker uit voordat met het instellen of onderhoudswerk wordt begonnen.
-  Sluit de lader totdat de stroomvoorziening, als alle instellingen en de terminals zijn aangesloten.
- Na het verwijderen van de verpakking controleren of het apparaat en alle onderdelen in een onberispelijke staat zijn.
- De netkabel geheel afwikkelen en zodanig neerleggen dat de poolklemmen elkaar niet raken.

- Indien vereist, de netkabel met een verlengkabel verlengen; daarbij moet er op gelet worden dat de kabeldoorsnede dezelfde is als van de netkabel; geen kabel met een kleinere doorsnede gebruiken.
- De aansluitingen, de klemmen en de bovenste oppervlakte van de accu moeten schoon gehouden worden; zo nodig de accuklemmen met een draadborstel schoonborstelen; daardoor wordt een goed elektrisch contact en een maximale oplading bereikt.
- **Nooit de polen van de aansluitingen verwisselen. (-) zwart; (+) rood)**
- De laadspanning van het laadapparaat moet gelijk zijn aan de op de accu aangegeven nominale spanning; zij komt met het aantal van de accucellen, verveelvoudigd met twee, overeen.
- Het apparaat voor het laden veilig opstellen en zich ervan overtuigen dat de luchtstroom door de overeenkomstige openingen niet wordt belemmerd. Een goede koeling systeem moet worden gewaarborgd.
- Niet tegelijk meerdere accu's laden.
- De accusluitdoppen slechts dan verwijderen, nadat de klemmen zijn schoongemaakt zodat geen stof en dergelijk in de accubak kan komen. Tijdens de laadtijd zo houden.
- Controleren of de elektrolytvloeistof minimaal 4 á 5 mm boven de platen staat; eventueel met gedestilleerd water, dat voor dit doel in de handel verkrijgbaar is, aanvullen.
- Tijdens de laadfase ontstaan explosieve gassen; vermijd daarom vonken en open vuur, resp. roken in de omgeving.
-  Opladen van accu's mag slechts in geventileerde ruimtes plaatsvinden; het is **streng verboden** het laadapparaat **in het voertuig of onder de gesloten motorkap te gebruiken.**
- Laad standaardaccu's en onderhoudsvrije accu's nooit tegelijk op.
- Laad nooit wegwerpaccu's op.
- Laat achter het apparaat altijd voldoende plaats voor ventilatie.
- Volg de aanwijzingen van de fabrikant op.
- Controleer de correcte staat van het zuur in de accu.
- Controleer steeds de vlekkeloze staat van netkabel en kabelklem. Bij beschadigingen van de netkabel onmiddellijk het vakpersoneel op de hoogte stellen.
- Het apparaat mag niet aan weersinvloeden, regen en sneeuw, blootgesteld worden.
- Het apparaat niet blootsvoets gebruiken. Het apparaat niet met vochtige handen of natte, resp. vochtige voeten aanraken.
- Stekker niet aan de kabel of door rukken aan het apparaat uit het stopcontact nemen.
- Verhinder dat het apparaat door kinderen of onbevoegden wordt gebruikt.
-  **Laat het apparaat niet zonder toezicht of nutteloos ingeschakeld aanstaan omdat het een gevaarbron kan zijn.**

- Indien beveiligings- of bescherminrichtingen worden onderhouden of gerepareerd, moeten deze na het beëindigen van de werkzaamheden opnieuw correct ingebouwd worden.
- Het is absoluut noodzakelijk de aan de betreffende gebruiksplaats geldige voorschriften ter voorkoming van ongevallen te kennen evenals andere, algemeen erkende veiligheidsregels.
- Voordat u dit apparaat gaat gebruiken moet u beslist de veiligheidsinrichtingen controleren. Overtuigt u zich dat ook schijnbaar slechts licht beschadigde onderdelen daadwerkelijk naar behoren functioneren.
- Voor zover in deze gebruiksaanwijzing niet anders aangegeven, moeten beschadigde onderdelen veiligheidsinrichtingen door een geautoriseerd servicecentrum gerepareerd of vervangen worden.
- Laat een beschadigde schakelaar door een geautoriseerd servicecentrum repareren of vervangen.
- Dit apparaat voldoet aan alle desbetreffende veiligheidsbepalingen. Reparaties mogen slechts door een gekwalificeerde elektricien in een geautoriseerd

servicecentrum en met gebruik van originele reserveonderdelen uitgevoerd worden. Bij niet respecteren van deze regels bestaat gevaar van ongevallen.

-  **LET OP! Het accu is sterk etsend en kan aanzienlijke letsels veroorzaken. Na aanraking met de vloeistof rijkelijk met water afspoelen en een arts raadplegen. Ook kledingstukken kunnen door het zuur beschadigd worden.**

 **Let op: Slechts aan een stroomnet met schakelaar voor foutstroom (FI) aansluiten.**

Inbedrijfstelling

1. Controle van de leidingsspanning van 230 volt
2. De kabel met de rode tang aan de klem (+12) of (+24) van de acculader aansluiten.
3. De rode tang aan de pluspool (+) van de accu aansluiten.
4. De zwarte tang aan de minpool (-) van de accu aansluiten.

Opmerking: De minpool is voor accu's van 12 en 24 volt.

Handelswijze in noodgeval

Tref de noodzakelijke maatregelen om éérste hulp te verlenen, die met het letsel overeenkomt en vraag zo snel mogelijk gekwalificeerde medische hulp aan. Bescherm gewonde personen voor overig letsel en stel ze gerust.

Gebruik volgens bepalingen

Met de hier beschreven apparaten kunnen loodaccu's geladen worden die normaal bij motorvoertuigen (met benzine- en dieselmotoren) gebruikt worden. Daarbij is de keuze van de elektrolytsoort vrij gelaten.

- Het laden vindt met **langzaam afnemende laadstroom** plaats, terwijl de accu geladen wordt (zie hoofdstuk "Laadtijd").
- **Niet geschikt voor gel-accu's!**
- Het wordt altijd aanbevolen er op te letten dat het vermogen van de acculader met de capaciteit van de te laden accu in overeenstemming is. Een te klein laadapparaat kan voor het laden te veel tijd in beslag nemen, een apparaat met te veel vermogen kan de accu beschadigen.

Overbelasting

De apparaten zijn van beveiliging tegen overbelasting voorzien (veiligheidsinrichting om de acculader voor de effecten van foute verbindingen of overladen te beschermen).

De overlastbeveiliging is een zekering die de acculader voor storingen en onjuiste behandeling beschermt. Slaat de zekering uit, dan moet aandachtig gecontroleerd worden of alle aanwijzingen zijn opgevolgd.

 **Belangrijk:**

Het vervangen van zekeringen met weerstandwaarden die niet overeenkomstig zijn met de waarden, vermeld op het typeplaatje, kan materiaal- en persoonsschaden veroorzaken.

Het vervangen van zekeringen mag slechts bij uitgenomen netkabel plaatsvinden. In ander geval wordt geen garantie overgenomen, ook niet voor eventuele reparaties.

Elektrische gevaren

1. Direct elektrisch contact

Een defecte kabel of stekker kan tot een elektrische schok leiden.

⇒ Laat defecte kabels of stekkers altijd door een vakman vervangen. Gebruik het apparaat slechts met een aansluiting aan een veiligheidsschakelaar voor foutstroom (FI).

2. Indirect elektrisch contact

Letfels door spanninggeleidende onderdelen bij geopende elektrische of defecten bouwdeelen.

⇒ Tijdens onderhoudswerkzaamheden de netstekker uittrekken. Slechts met FI-schakelaar aansluiten.

3. Onjuiste plaatselijke verlichting

Gebrekkige verlichting stelt een hoog risico voor.

⇒ Zorg bij het werken met het apparaat voor voldoende verlichting.

Verwijdering

De verwijdering instructies zijn met pictogrammen aangegeven die op het apparaat, resp. op de verpakking, te vinden zijn.

Eisen aan de bedienende persoon

De bedienende persoon moet, voor het gebruik van het apparaat, de gebruiksaanwijzing goed gelezen hebben.

Kwalificatie

Behalve een uitvoerige instructie door vakkundig verkooppersoneel is er geen speciale kwalificatie voor het gebruik van het apparaat nodig.

Minimale leeftijd

Het apparaat mag slechts door personen gebruikt worden van 16 jaar of ouder.

Uitzondering hierop is het gebruik door jeugdige personen bij een beroepsopleiding ter verkrijging van vaardigheid en indien dit onder toezicht van een opleider plaats vindt.

Scholing

Om het apparaat te kunnen gebruiken is enig passend onderricht, door een vakman, resp. de bedieningsaanwijzing, voldoende. Een speciale scholing is niet noodzakelijk.

Technische gegevens

Aansluiting:	230 V/50-60 Hz
Startspanning laden:	12/24 V
Laadstroom effectief:	12 V/55 Amp., 24 V/40 Amp.
Laadstroom rekenk.:	12 V/35 Amp., 24 V/26 Amp.
Startstroom 0 V:	350 Amp.
Startstroom 1,5 V:	200 Amp.
Max. netvermogen:	Start: 12 V/2,8 kW, 24 V/5 kW Nodigen: 12 V/0,5 kW, 24 V/0,9 kW
Min. beveiliging:	16 Amp.
Nominale capaciteit:	36-400 AH
Batterij Start:	35-50 Ah zonder dagvaarding 65-100 Ah met dagvaarding
Gewicht:	16 kg

Transport en opslag

- Bij een langdurige opslag moet het apparaat vooraf grondig gereinigd worden.
- Zorgen voor de inrichting in een schone, droge plaats
- Bescherm de zaag door een kunststofplaat, karton of iets dergelijks tegen weersinvloeden.

Laadfunctie (afb. 4)

afb. 4

- 1: Aanvang van het laden
- 2: Tijdens het laden
- 3: Einde van het laden
- 4: Leeg
- 5: Halfvol
- 6: Vol



Bij alle om- en instellingen van de acculader altijd de netstekker uittrekken.

Laadfunctie

- Sluit het laadapparaat aan de te laden accu aan.
- De zwarte poolkabel moet altijd als éérste aangesloten worden aan de minpool, daarna de pluspool aanklemmen.
-  **Klem de accu van het voertuig, voor het laden, geheel af.**

- Stel het laadapparaat altijd in op de laagste laadspanning (min/1).
- Steek nu de netstekker in het stopcontact en regel de laadspanning naar `boven tot een laadstroom aangegeven wordt die ca. 10% van de accucapaciteit is.
- De laadspanningen kunnen bij verlaagde laadstroom verhoogd worden.
- Uiterlijk 3-5 uren, na de afgeronde lading, de accu afklemmen.
-  **De laadstroomindicatie gaat, na de afgeronde lading, niet helemaal naar nul terug.**

Tip: De optimale laadstroom mag de 10% van de accucapaciteit niet overschrijden.

Voorbeeld: Accu 88 AH → laadstroom maximaal ca. 9 ampère

Opmerking: De keuzeschakelaar MIN/MAX reguleert de duur van het laadproces. Bij MIN wordt de accu langzamer, maar ook behoedzamer geladen. Bij MAX wordt de accu sneller, maar daarom niet behoedzaam geladen.

Laadtijd van de accu

- De laadtijd is altijd afhankelijk van de staat van de accu (volledig geladen, tot de helft geladen of volledig ontladen).
-  Voor het laden „als oprissing“ van een accu is 2 - 4 uur nodig. Voor een volledige lading is 8 - 10 uur nodig.
- **Een maximale laadtijd van 10 uur niet overschrijden.**

Starthulp

 **voor voertuigen met 35-105 AH loodaccu 12 V**

- **LET OP!** Tijdens het opstartproces kunnen overspanningen ontstaan, de on-board elektronica kunnen beschadigen hun voertuig. Bespreek met uw auto-specialist.
- batterij en sluit het voertuig te worden geklemd
- Het laadapparaat moet principieel met 2 personen gestart worden.
- De eerste persoon bedient de startschakelaar van het laadapparaat. De tweede persoon start onmiddellijk daarna het voertuig..
- Zodra het voertuig is aangelopen, het startproces onmiddellijk onderbreken, max. 9-10 sec.
- Na een niet gelukte startpoging gelieve ca. 5 minuten te wachten, tot het apparaat afgekoeld is.

Tip: als u de batterij gedurende 10-15 minuten tot dagvaarding vereist veel minder batterijcapaciteit opstarten.

 **Let op: Wordt de max. startduur van 10 sec. overschreden, dan kunnen de zekeringen doorbranden, resp. schaden aan voertuig ontstaan!**

 **Let op: De klemmen mogen niet aanraken.**

 **Let op: De acculader beschikt over een zekering voor overbelasting.**

Belangrijk: Het vervangen van zekeringen, die niet met de waarden van het apparaat overeenstemmen, kan materiaal- en persoonlijke schaden veroorzaken.

Veiligheidsinstructies voor de bediening

- Alle veiligheids- en beschermingsinrichtingen moeten behoorlijk aangebouwd en op hun plaats zijn voordat het apparaat ingeschakeld mag worden.
- Startpogingen van voertuigen met lege of defecte accu's zijn verboden omdat het tot beschadiging van het apparaat kan leiden.
- Het starten met de accu in de positie "Laden" i.p.v. "Starthulp" kan de ampèremeter beschadigen en de overlastbeveiliging in werking zetten.
- Voordat de hoofdschakelaar wordt ingeschakeld, dient u zich er van te overtuigen dat het juist is aangesloten.

- Waarschuwing! Indien u twijfels hebt: Laat u zich bij het gebruik door een vakman in een geautoriseerd servicecentrum voorlichten.
- Gebruik het apparaat pas nadat u de gebruiksaanwijzing aandachtig hebt gelezen.
- Let op alle, in de gebruiksaanwijzing aangegeven, veiligheidsinstructies.
- Gedraagt u zich verantwoord tegenover andere personen.

Storingen – Oorzaken - Oplossingen

LET OP: ALTIJD EERST DE OVERLASTBEVEILIGINGEN CONTROLEREN!

Veiligheidsschakelaar:

1. De rode tang aan de pluspool en de zwarte tang aan de minpool aansluiten.
2. Het contact verwijderen en de zekeringen controleren.
3. Lagere laadspanning kiezen.
4. Is de vermogensopname van de accu te hoog, dan wordt aanbevolen de accu door een auto-elektromonteur te laten laden en in de aansluiting, onder veel voorkomend gebruik van de acculader, het laadniveau hoog te houden of een krachtiger laadapparaat aan te schaffen. De accu door een vakman laten controleren. Accu vervangen.

Te sterke laadstroom bij laadbegin

1. Let op: Indien de laadstroom na 15 - 20 minuten nog te hoog is, kan het betekenen dat de lading niet blijft. De accu door een vakman laten controleren. Accu vervangen.

Te zwakke laadstroom

1. Eventueel proberen de laadstroomregulering hoger in te stellen.

Ampèremeter wijst de laagste stand aan

1. De accu door een vakman laten controleren. Accu vervangen.
2. Controleren of de netspanning in overeenkomst met de voorgeschreven spanning is.

Ampèremeter wijst niet aan

1. De tangen schoonmaken en opnieuw aanbrengen.
2. De accu door een vakman laten controleren. Accu vervangen.
3. Functiebekwaamheid van de acculader met een andere accu, die in perfecte staat is, uitproberen.

Oorzaken van de overbelasting

1. Onjuiste aansluiting van de aansluitingen aan de accu.
2. Een vergeten of indirect contact van de aansluitingen met elkaar.
3. De accu is volledig, resp. sterk ontladen.
4. De accu is volledig ontladen en heeft een hogere capaciteit dan de acculader aan vermogen kan opbrengen.

De accu is defect of beschadigd (bijvoorbeeld kortsluiting van de interne elementen).

Inspectie en onderhoud

Neem voor alle werkzaamheden aan het apparaat de netstekker uit.

- Gebruik voor het schoonmaken van de kunststofdelen een vochtige doek. Geen schoonmaakmiddelen, oplosmiddelen of puntachtige voorwerpen gebruiken.
- Verwijder uit de ventilatieopening en van de beweegbare onderdelen, na ieder gebruik, vastzittend stof met een zachte borstel of penseel.
- Smeer alle beweegbare metaalonderdelen regelmatig met olie in.



Veiligheidsinstructies voor inspectie en onderhoud

Na ieder gebruik

Ventilatieopeningen en beweegbare onderdelen van stof ontdoen.

Regelmatig



Controleer of alle schroeven goed zijn vastgedraaid.



IT 	!!! Prima di mettere in funzione l'apparecchio, leggere attentamente, per favore, questo Manuale d'uso!!!
IT 	Avete le domande tecniche? Contestazioni? Avete bisogno dei ricambi oppure del Manuale d'Uso? Sul nostro sito http://www.guede.com/support , nel settore Servizio, Vi aiuteremo velocemente ed in via non burocratica. Ci darete la mano, per favore, per poter aiutar Vi? Per poter identificare il Vostro apparecchio nel caso di contestazione abbiamo bisogno del numero di serie, cod. ord. e l'anno di produzione. Tutte queste indicazioni troverete sulla targhetta dell'apparecchio. Per avere questi dati sempre disponibili, indicarli qui sotto, per favore:
	N° serie: _____ Cod. ord.: _____ Anno di produzione: _____
	Tel.: +49 (0) 79 04 / 700-360 Fax: +49 (0) 79 04 / 700-51999 E-Mail: support@ts.guede.com



A.V. 2 Le stampe supplementari, anche parziali, richiedono l'autorizzazione. Sono riservate le modifiche tecniche. Figure d'illustrazione



Spiegazione dei simboli



Sicurezza del prodotto:	
	
Prodotto è conforme alle relative norme CE	



Divieti:	
	
Divieto generale (unito con altro pittogramma)	Non utilizzare in pioggia

Avviso:	
	
Avviso/attenzione	Avviso alla tensione elettrica pericolosa

Direttive:	
	
Prima dell'uso leggere il Manuale d'Uso	Usare i guanti di protezione

Tutela dell'ambiente:	
	
Smaltire i rifiuti in modo professionale, che non sia inquinato l'ambiente.	Il materiale d'imballo di cartone può essere consegnato al Centro di raccolta allo scopo di riciclo.
	
Gli apparecchi elettrici/elettronici difettosi e/o da smaltire devono essere consegnati ai centri autorizzati.	

Imballo:	
	
Proteggere all'umidità	L'imballo deve essere rivolto verso alto

Dati tecnici:	
	
Allacciamento	Peso

Apparecchio

Professional Home caricabatterie per la ricarica e la carica veloce, e l'avvio dei veicoli. Mobile grazie alle grandi ruote, maniglia di trasporto.

Descrizione dell'apparecchio (fig. 1 e)

1. Amperometro
2. Commutatore livelli di carico
3. Interruttore
4. Invertitore dei regimi (carico/start)

IT Dichiarazione di conformità CE

Dichiariamo con il presente noi, Güde GmbH & Co. KG Birkichstraße 6, 74549 Wolpertshausen, Germany, che la concezione e costruzione degli apparecchi sotto elencati, nelle realizzazioni che stiamo introducendo alla vendita, sono conformi ai requisiti principali delle direttive CE sulla sicurezza ed igiene. Nel caso della modifica dell'apparecchio da noi non autorizzata, la presente dichiarazione perde la propria validità. Identificazione degli apparecchi: V 420 Cod. ord.: 85070

Data/firma del costruttore: 23.09.09 

Dati sul sottoscritto: sig. Arnold, Amministratore delegato

Direttive CE applicabili:

2006/95/CE
2004/108/EEC

Applicate norme armonizzate:

EN 60335-1
EN 60335-2-29
EN 55014

Garanzia

La garanzia include esclusivamente gli inconvenienti dovuti dal difetto del materiale oppure dal difetto dalla produzione. Per la contestazione in garanzia occorre allegare l'originale del documento d'acquisto riportante della data di vendita.

La garanzia non include l'uso profano, es. sovraccarico della macchina, manomissione, danni dall'intervento estero oppure dagli oggetti. La garanzia non include anche l'inosservanza del Manuale d'Uso, del montaggio e l'usura normale.

Prescrizioni di sicurezza generali

Prima di lavorare con la macchina leggere attentamente le prescrizioni di sicurezza sotto indicate e le istruzioni dell'uso. Nel caso di consegna dell'apparecchio alle altre persone consegnarli, per favore, anche il Manuale d'Uso. Conservare sempre bene il Manuale d'Uso!

Imballo: Per essere protetto ai danni durante il trasporto, l'apparecchio è chiuso nell'imballo. Gli imballi sono le materie prime, quindi possono essere recuperati oppure riciclati.

Leggere attentamente il Manuale d'Uso e rispettare le istruzioni contenute. Mediante il Manuale si prende in conoscenza sia l'apparecchio sia l'uso corretto e le istruzioni di sicurezza. Conservare le istruzioni nel luogo sicuro per le consultazioni ulteriori.

- Mantenere la zona di lavoro pulita ed ordinata.
- La zona di lavoro e banco da lavoro disordinati aumentano il pericolo degli incidenti ed infortuni.
- Porre attenzione alle condizioni ambientali nelle quali state lavorando. Non utilizzare gli attrezzi elettrici nell'ambiente bagnato, né umido. Assicurare la buona illuminazione. Non sottoporre gli attrezzi elettrici alla

pioggia, né all'alta umidità dell'ambiente. Non accenderli nell'ambiente con i liquidi oppure gas infiammabili.

- Impedire avvicinarsi alle persone non adatte Le visite ed assistenti, soprattutto i bambini e le persone malate e/o fisicamente incapaci, tenere in distanza sicura dalla Vs. zona di lavoro.
- Provvedere alla sicura conservazione degli utensili. Gli attrezzi inutili porre al luogo asciutto, inaccessibile oppure in alto.
- Porre attenzione al cavo. Non tirare il cavo. Volendo sconnetterlo dalla presa, reggerlo sempre sulla spina. Tenere il cavo d'alimentazione in distanza sufficiente dalle fonti del calore, olio ed angoli vivi.
- Evitare l'accensione involontaria Prima di collegare la spina alla presa, badare sempre a che l'interruttore sia in posizione "spento".
- Per il lavoro all'aperto utilizzare i cavi di prolunga speciali. Per il lavoro all'aperto sono necessari cavi di prolunga speciali, adatti per i lavori esterni, che sono indicati in modo relativo.
- Mantenersi sempre la concentrazione. Porre attenzione a ciò, che state facendo. Utilizzare la razionalità. Non utilizzare gli attrezzi elettrici, quando siete stanchi.
- Porre attenzione alle parti danneggiate. Prima di utilizzarlo, ispezionare l'apparecchio. Sono danneggiate alcune parti? Nel caso del danneggiamento leggero considerare, se la macchina funzionerà ancora con sicurezza e perfettamente.
- Precedere alle scosse elettriche. Evitare ogni contatto del corpo con gli oggetti messi a terra, ad es. acquedotti, corpi di riscaldamento, stufe e frigoriferi.
- Utilizzare solo le parti approvate. Per manutenzione e riparazioni utilizzare solamente i ricambi originali. I ricambi sono disponibili solo presso il Centro d'Assistenza autorizzato.
- Avviso! L'applicazione degli accessori e delle parti aggiuntive, non consigliate univocamente nel presente Manuale d'Uso, può condurre ai danni delle persone e cose.
- **Non devono manovrare l'apparecchio le persone incapaci per le proprie capacità mentali, fisiche, uditorie, oppure senza le esperienze e conoscenze.**
- **Nel caso in cui l'apparecchio d'acciaio presentino i danni visibili,**
- **Le riparazioni su questo apparecchio possono essere svolte solo dall'elettricista. Per causa delle riparazioni profane possono verificarsi gravi pericoli.**
- **Le stesse regole valgono per gli accessori dell'apparecchio!**



Güde GmbH & Co. KG non è responsabile dei danni dovuti:

- dall'effetto meccanico e sovraccarico;
- dalle modifiche sull'apparecchio;
- dall'uso per lo scopo diverso da quello indicato nel Manuale.
- Rispettare severamente tutte le istruzioni di sicurezza per evitare le ferite e danni.

Istruzioni di sicurezza per prima messa in funzione

- Estrarre la spina è sempre al primo posto, prima di impostazioni o di lavori di manutenzione.
-  Collegare il caricabatterie fino a quando l'alimentazione, se tutte le impostazioni ei terminali sono collegati correttamente.
- Dopo aver tolto l'imballo, controllare che l'apparecchio e tutte sue parti sono in perfette condizioni.
- Svolgere totalmente il cavo d'alimentazione ed appoggiarlo in modo che le pinze non possano entrare in contatto.
- Se bisogna, utilizzare il cavo di prolunga; è necessario mantenere la sezione identica con cavo d'alimentazione; **non utilizzare i cavi di sezione inferiore.**
- Le pinze, morsetti e la superficie superiore della batteria mantenere sempre puliti; nel caso di necessità pulirne con la spazzola metallica; sarà così garantito buon contatto elettrico e la migliore effettività del caricamento.

Mai cambiare la polarità degli allacciamenti! ((- Nero (+) di colore rosso)

- La tensione di caricamento deve essere uguale di quella nominale indicata sulla batteria; tal valore corrisponde al numero degli elementi dell'accumulatore moltiplicati per due (3 elementi = 6V; 6 elementi = 12V; 12 elementi = 24V).
- Appoggiare l'apparecchio sul suolo stabile ed assicurare che niente impedisca la circolazione dell'aria attraverso i relativi fori. Un buon sistema di raffreddamento deve essere garantita.
- Non caricare più batterie insieme.
- Togliere i coperchi delle batterie dopo di ché i morsetti saranno puliti per evitare la caduta dello sporco nei vani.
- Assicurare che il livello dell'elettrolito sia sopra le piastre fino a 4 – 5 mm; se bisogna, aggiungere l'acqua distillata, disponibile per tali scopi nei negozi.
- Durante la fase di caricamento si formano i gas esplosivi; evitare perciò il fumare e la manipolazione con la fiamma viva/scintille.
-  Caricare le batterie solo nei locali ben ventilati; è vietato utilizzare il caricabatteria all'interno del veicolo oppure sotto il cofano del motore chiuso.
- Mai caricare insieme le batterie standard e senza manutenzione.
- Mai caricare le batterie di uso unico.
- Dietro l'apparecchio lasciare lo spazio sufficiente per la ventilazione.
- Rispettare le istruzioni del produttore.
- Controllare la giusta concentrazione dell'acido contenuto nella batteria.
- Controllare sempre le perfette condizioni del cavo d'alimentazione e del caricamento. Nel caso di danneggiamento farli sostituire immediatamente dal professionista
- L'apparecchio non deve subire gli influssi ambientali, di cui la neve e pioggia.
- Non utilizzare l'apparecchio non avendo le scarpe. Non mettersi in contatto all'apparecchio con le mani e/o piedi umidi oppure bagnati.
- Mai sconnettere la spina dalla presa tirando il cavo.
- Evitare che l'apparecchio sia utilizzato dai bambini oppure dalle persone non adatte.
-  **Non lasciare l'apparecchio in marcia senza sorveglianza perché può costituire la fonte del pericolo.**
- Fatta la riparazione dei dispositivi di sicurezza e di protezione, tali devono essere rimessi al suo posto immediatamente dopo la terminazione dei lavori.
- E' necessario conoscere e rispettare le prescrizioni di prevenzione agli infortuni, vigenti nel luogo di utilizzo dell'apparecchio, idem tutte altre regole generalmente applicate.
- Prima di usare la macchina è indispensabile controllare i dispositivi di sicurezza. Assicurarsi che anche le parti, che sembrano danneggiate solo leggermente funzionano bene.
- Se non descritto diversamente nel presente Manuale, le riparazioni e sostituzioni delle parti difettose devono essere svolte presso i Centri d'Assistenza autorizzati.
- Far sostituire gli interruttori presso l'officina autorizzata.
- Questo apparecchio è conforme a tutte relative istituzioni di sicurezza. Le riparazioni devono essere svolte solo dagli elettricisti specializzati presso le officine autorizzate, che utilizzeranno i ricambi originali. Nel caso di trascuratezza di tal istituzione c'è pericolo dell'infortunio.
-  **ATTENZIONE! L'acido della batteria è fortemente corrosivo e può causare le gravi ferite. Nel caso del contatto con liquido, sciacquare accuratamente i punti colpiti di quantità dell'acqua abbondante e consultare il medico. L'acido può danneggiare anche le parti dell'abbigliamento.**

 **Nota: Solo su una griglia di protezione con interruttore di guasto (FI-switch) operare.**

Commissioning

1. Controllare la tensione della rete (230V).
2. Collegare il cavo con la pinza rossa al morsetto (+12) oppure (+24) della caricabatteria.
3. Collegare la pinza rossa al polo positivo (+) della batteria.
4. Collegare la pinza nera al polo negativo (-) della batteria.

NOTA: polo negativo è per le batterie da 12, rispet. 24 V.

Comportamento nel caso d'emergenza

In corrispondenza al carattere dell'infortunio procurare il pronto soccorso necessario e rivolgersi rapidamente al medico qualificato.
Proteggere il ferito al altro far si male ed assicurarli l'ambiente tranquillo.

Uso in conformità alla destinazione

E' possibile, con gli apparecchi descritti, caricare le batterie a piombo che sono normalmente applicate nei veicoli (benzina e gasolio). Il tipo dell'elettrolito viene scelto a libera volontà.

- L'esercizio avviene per **la corrente di carico decrescente**, mentre la batteria si sta caricando (vede capitolo „Tempo di carico“).
- **Non è adatto per le batterie a gel!**
- Si consiglia porre sempre attenzione che la capacità della caricabatteria sia corrispondente a quella delle batterie. La caricabatteria troppo sottodimensionata potrebbe richiedere tanto tempo per la prestazione; una molto potente può danneggiare la batteria.

Protezione da sovraccarico

Gli apparecchi sono dotati della protezione a sovraccarico (dispositivo di sicurezza, perché la caricabatteria sia protetta agli effetti in conseguenza alle connessioni errate e/o sovraccarico).

La protezione a sovraccarico è un fusibile che protegge la caricabatteria ai guasti ed alla manipolazione scorretta. Nel caso che il fusibile fosse intervenuto, è necessario controllare accuratamente che siano mantenute tutte le istruzioni e leggere il capitolo „Guasti“. Nel caso di sostituzione dello stesso, deve essere applicata la protezione con la corrente del valore identico.

Importante:

La sostituzione dei fusibili con i valori della resistenza diversi da quelli sulla targhetta dell'apparecchio può provocare i danni delle cose e persone.

La sostituzione dei fusibili può essere fatta solo sull'apparecchio scollegato. Nel caso contrario non assumiamo qualsiasi responsabilità, né delle eventuali riparazioni.

Pericoli residuali elettrici

1. Contatto diretto

Il cavo oppure la presa difettosi possono costituire la causa dell'infortunio elettrico.

⇒ Il cavo e/o spina difettosi fa r sostituire sempre da specialista. L'apparecchio può essere usato solamente con dispositivo di protezione alla corrente falsa (FI).

2. Contatto indiretto

Pericolo dell'incidente dalle parti dell'apparecchio conducenti aperte e/o difettose.

⇒ Prima di fare la manutenzione scollegare sempre la fonte di tensione dall'apparecchio. Utilizzare solo con la protezione alla corrente falsa.

3. Illuminazione insufficiente

Illuminazione insufficiente della zona di lavoro costituisce un notevole rischio per la sicurezza.

⇒ Lavorando con apparecchio, assicurare sempre l'illuminazione sufficiente.

Smaltimento

Le istruzioni per lo smaltimento derivano dai pittogrammi applicati sull'apparecchio e/o sull'imballo.

Requisiti all'operatore

L'operatore è obbligato, prima di usare la macchina, leggere attentamente il Manuale d'Uso.

Qualifica

Oltre le istruzioni dettagliate del professionista, per uso della macchina non è necessaria alcuna qualifica speciale.

Età minima

Con la macchina possono lavorare solo le persone che hanno raggiunto 16 anni.

L'eccezione rappresenta lo sfruttamento dei minorenni per lo scopo dell'addestramento professionale per raggiungere la pratica sotto controllo dell'istruttore.

Istruzioni

Utilizzo della macchina richiede solo le istruzioni adeguate del professionista rispettivamente leggere il Manuale d'Uso. Non sono necessarie le istruzioni speciali.

Dati tecnici

Allacciamento:	230 V/50-60 Hz
Tensione di carico in avviamento:	12/24 V
Corrente di carico effettiva:	12 V/55 Amp., 24 V/40 Amp.
Corrente di carico aritmetica:	12 V/35 Amp., 24 V/26 Amp.
Corrente d'avviamento 0 V:	350 Amp.
Corrente d'avviamento 1,5 V:	200 Amp.
Max di alimentazione:	Inizio: 12 V/2,8 kW, 24 V/5 kW Invita: 12 V/0,5 kW, 24 V/0,9 kW
Sicurezza Min.:	16 Amp.
Capacità nominale:	36-400 AH
Batteria di inizio:	35-50 Ah senza citazione 65-100 Ah con citazione
Peso:	16 kg

Trasporto e stoccaggio

- Nel caso di stoccaggio per tempo più lungo, la macchina dovrebbe essere perfettamente pulita.
- Proteggere il dispositivo in un ambiente pulito, asciutto
- Proteggere l'apparecchio agli impatti ambientali coprendola del telone, cartone etc..

Manovra (fig. 4)

fig. 4

- 1: Inizio del carico
- 2: Durante lo carico
- 3: Carico finito
- 4: Vuota
- 5: Caricata a metà
- 6: Totalmente caricata

 **Prima di qualsiasi regolazione oppure impostazione del caricabatteria occorre sconnettere la spina dalla presa.**

Funzione caricamento

- Collegare il caricabatteria alla batteria da caricare.
- Il cavo nero polare deve essere collegato prima al polo negativo e poi con i morsetti al polo positivo.
-  **Durante il caricamento scollegare la batteria dal veicolo.**
- Il caricabatteria deve essere impostato sempre al grado di caricamento minimo (min/1).
- Collegare la spina alla presa e regolare i gradi di caricamento verso alto, finché appare la corrente di caricamento corrispondente a 10% di capacità della batteria.
- In decrescenza della corrente di caricamento è possibile aumentare i gradi.
- Non più tardi a 3-5 ore dalla terminazione del caricamento scollegare la batteria dai morsetti.

-  L'indicatore della corrente di caricamento, dopo la terminazione del caricamento, non indica lo zero assoluto.

CONSIGLIO: La corrente di carico ottimale non deve superare 10% di capacità della batteria.
Esempio: batteria 88 AH -> corrente di carico max. cca 9 A

NOTA: L'invertitore dei regimi MIN/MAX regola il tempo del processo di carico. In MIN, la batteria viene caricata piano, però con cura. In MAX la batteria viene caricata più veloce, però con meno cura.

Tempo di caricamento della batteria

- Il tempo di caricamento dipende sempre di stato della batteria (quasi caricata, metà caricata oppure totalmente scaricata).
- Per il caricamento "rigenerante" della batteria bastano 2-4 ore. Per il caricamento pieno sono necessarie 8-10 ore.
-  **Non dovrebbe essere superato il tempo massimo di caricamento 10 ore.**

Accessorio per avviamento

 Per i veicoli dotati delle batterie a piombo 35-105 AH 12V

- **ATTENZIONE!** Al processo di avvio possono verificarsi sovratensioni, dispositivi elettronici di bordo potrebbero danneggiare il loro veicolo. Si prega di discutere con il proprio specialista automobilistico.
- batteria e collegare il veicolo deve essere fissata!
- L'avviamento tramite il caricabatteria dovrebbero svolgere esclusivamente due persone.
- Prima persona chiude il contattore d'avviamento sul caricabatteria. La seconda avvia immediatamente il processo d'accensione.
- Non appena parte il veicolo, interrompere immediatamente la funzione dello START, max. 9-10 sec.
- Con il successo mancato attendere cca 5 minuti, finché l'apparecchio non si raffredda.

Suggerimento: Se si cambia la batteria per 10-15 minuti a citazione, richiede molta meno energia della batteria di avvio.

 **Attenzione:** Superando il tempo dello start massimo 10 secondi potrebbe avvenire la bruciatura dei fusibili oppure il danneggiamento del veicolo.

 **Attenzione:** I terminali non possono toccare.

 **Attenzione:** Il caricabatteria è dotato della sicurezza al sovraccarico.

Importante: L'utilizzo di fusibili che non corrispondono a quelli utilizzati precedentemente nell'apparecchio, può provocare i danni sulle cose e/o le ferite delle persone. Sostituire i fusibili solamente con il caricabatteria sconsigliato dalla fonte di tensione elettrica!

Istruzioni di sicurezza per la manovra

- Prima di accendere l'apparecchio, tutti dispositivi di protezione e di sicurezza devono essere correttamente montati al suo posto.
- E' vietato provare l'avviamento dei veicoli con la batteria scaricata oppure difettosa perché questo potrebbe condurre al danneggiamento dell'apparecchio
- Le prove dello start in posizione "caricamento", invece "avviamento" potrebbero danneggiare l'amperometro ed attivare la protezione al sovraccarico
- Prima di premere l'interruttore principale, accertarsi che l'apparecchio sia correttamente collegato.
- Avviso! Nel caso dei dubbi, prima di utilizzare l'apparecchio rivolgersi al professionista presso il Centro d'Assistenza autorizzato.

- Utilizzare l'apparecchio solo dopo aver letto attentamente il Manuale d'Uso.
- Rispettare tutte le prescrizioni di sicurezza riportate nel Manuale d'Uso.
- Comportarsi con la responsabilità verso le altre persone.

Guasti – cause - rimozione

ATTENZIONE: CONTROLLARE SEMPRE PRIMA I TERMICI!

Interruttore di protezione al sovraccarico:

1. Collegare la pinza rossa al polo positivo e la nera al negativo.
2. Togliere il contatto e controllare i fusibili.
3. Scegliere il grado inferiore del caricamento.
4. S'è l'assorbimento della batteria troppo alto, consigliamo affidare il caricamento della batteria all'elettricista qualificato e poi mantenere la batteria in grado di carica alto caricandola spesso, oppure comprare il caricabatteria più potente.
Far controllare la batteria dal professionista. Sostituire la batteria.

La corrente di caricamenti all'inizio di caricamento è troppo forte.

1. Attenzione: Nel caso della corrente di caricamento alta dopo 15 – 20 minuti, potrebbe significare che la carica non durerà tanto.
Far controllare la batteria dal professionista. Sostituire la batteria.

La corrente di caricamento troppo bassa.

1. Provare impostare la regolazione della corrente di caricamento al valore superiore.

L'indicatore dell'amperometro tocca il punto più basso della scala.

1. Far controllare la batteria dal professionista. Sostituire la batteria.
2. Assicurare che la tensione della rete sia corrispondente alla tensione adatta per il caricabatteria.

Amperometro non indica.

1. Pulire i morsetti e rimettere le pinze.
2. Far controllare dal professionista. Sostituire la batteria.
3. Verificare la funzione del caricabatteria con la batteria caricata e nelle perfette condizioni.

Cause del sovraccarico

1. Errato collegamento delle pinze alla batteria.
2. Involontario contatto indiretto tra le pinze.
3. La batteria è molto oppure assolutamente scaricata.
4. La batteria è totalmente scaricata e ha la capacità superiore alla potenza del caricabatteria.

La batteria è difettosa oppure danneggiata (ad es. cortocircuito dei particolari interni).

Ispezioni e manutenzione

- Prima di qualsiasi lavoro sull'apparecchio scollegare la spina dalla presa.
- Per la pulizia delle parti di plastica utilizzare il panno umido. Non utilizzare i detergenti, solventi, né gli oggetti appuntiti.
- Dopo ogni uso eliminare dal foro di ventilazione e dalle parti mobili la polvere attaccata con la spazzola e/o pennello morbidi.
- Tutte le parti mobili lubrificare periodicamente con olio.



Istruzioni di sicurezza per ispezioni e manutenzione

Dopo ogni uso

Pulire dalla polvere i fori di ventilazione e le parti mobili.

Periodicamente

Controllare tutte viti, se ben serrate.

 	!!! Vennligst les nøye igjennom denne bruksanvisningen før du benytter deg av apparatet !!!		
	Reklamasjoner og reservedelsbestillinger blir behandlet raskt og ubyråkratisk ved å benytte service-formularet under: http://www.quede.com/support Dette formularet kan også anskaffes ved å kontakte oss på.		
	Tel.: +49 (0) 79 04 / 700-0	Fax: +49 (0) 79 04 / 700-250	E-Mail: info@quede.com



A.V. 2 Ettertrykk, også utdrag, trenger godkjennelse. Forbeholdt tekniske endringer.

Forklaring på symbolene



Produktsikkerhet:

	
Produktet er konformt med gjeldende normer i den Europeiske Union	



Forbud:

	
Allmenne forbud (i forbindelse med andre piktogram)	Skal ikke benyttes ved regn



Advarsler:

	
Advarsel / fare	Advarsel mot farlig elektrisk spenning



Påbud:

	
Les igjennom bruksanvisningen før bruk	Benytt beskyttelseshansker



Miljøvern:

	
Avfall skal ikke bortfraktes i naturen men til anviste avfallssteder.	Emballasjemateriale av papp kan bortfraktes til dertil anviste avfallssteder for resirkulering.
	
Skadete og/eller utbrukte elektriske eller elektroniske apparater som skal bortfraktes må fraktes til dertil anviste avfallssteder for spesialavfall.	

Innpakning:

	
Beskytt mot væske	Hold pakken retning opp

Tekniske data:

	
Stømnnetttilkopling	Vekt

Innretning

Batterilader V 420
Profesjonelt ladeapparat for lading og hurtiglading, såvel som til oppstart av kjøretøy.

Apparatbeskrivelse (Fig. 1)

1. Amperemeter
2. Ladenivåbryter
3. På-/avbryter
4. Kontrollbryter (Lade/starte)

 **EU-Samsvarserklæring**

Vi erklærer herved, Güde GmbH & Co. KG Birkichstraße 6, 74549 Wolpertshausen, Germany at de nedenfor angitte apparater, basert på deres design og type og i den utføring det er blitt satt av oss i omlop, tilsvarer de relevante grunnleggende sikkerhets- og helsefordringer til EU-direktiver. Skjer det en endring på apparatet som vi ikke er blitt konsultert om, vil denne erklæringen miste sin gyldighet.
Beskrivelse av apparatet: V 420 Artikkelnnummer: 85070

Dato/produzentens underskrift: 23.09.09 
Hr. Arnold, Forretningsfører

Relevante EU-direktiver:

2006/95/CE
2004/108/EEC

Anvendte harmoniserte standarder:

EN 60335-1
EN 60335-2-29
EN 55014

Garanti

For garantikrav, se vedlagt garantikort.

Allmenne sikkerhetsanvisninger

Før du arbeider med enheten, kan du lese følgende sikkerhetsregler og instruksjonene nøye. Hvis du kobler enheten til andre personer skal overleveres, overlate manuelt ta med. Oppbevar manualen alltid godt å!

Pakning: Enheten er å beskytte mot transport skade i en emballasje. Råvarer og emballasje dermed re-brukbare eller kan råvaren syklus.

Vennligst les instruksjonene nøye og følge deres anvisninger. Kjent bruker denne håndboken med enheten, riktig bruk og sikkerhetsinformasjon klarert. Ta vare på for senere bruk trygt

- Hold arbeidsområdet rent og ryddig. Rotete arbeidsplasser og arbeidsbenker øker faren for ulykker og skader.
- Vær oppmerksom på betingelsene gitt fra omgivelsene i ditt arbeid med apparatet. Ikke benytt elektroverktøyer og verktøymaskiner i fuktige eller våte omgivelser. Sørg for tilstrekkelig belysning. Ikke utsett det elektriske verktøyer for regn eller høy luftfuktighet. Ikke slå på elektriske verktøyer i omgivelser hvor det befinner seg lett antenkelige gasser eller væsker.
- Hold andre personer i avstand fra maskinen. Besøkende, tilskuere og fremfor alt barn og ukyndige skal holde seg i avstand fra arbeidsplassen.
- Sørg for å oppbevare verktøy på en sikkerhetsmessig god måte. Verktøy som ikke benyttes må oppbevares tørt og på en så sikker måte som mulig. De bør aller helst låses inn utilgjengelig for andre.
- Pass på strømkabelen. Ikke trekk ut støpselet etter kabelen. Ta da kun tak i selve støpselet. Hold kabelen i avstand fra varmekilder, olje og skarpe kanter.
- Forsøk å forhindre utilsiktet oppstart. Pass på at apparatets bryter er slått av før du stikker støpselet inn i stikkontakten.
- Benytt spesielt tilpasset skjøteledning for utendørs bruk. For betjening utendørs skal dertil egnet og riktig dimensjonert skjøteledning benyttes.
- Vær alltid oppmerksom. Pass på hva du gjør. Benytt menneskelig sunn fornuft. Ikke benytt motorverktøyer når du er trøtt.

- Vær oppmerksom på beskadigede deler. Undersøk apparatet før det benyttes. Er noen enkeltdele skadet? Spør deg selv alvorlig, selv ved lettere skader, om maskinen virkelig er feilfri og om den vil fungere som den skal.
- Forbygg elektriske strømslag. Unngå enhver kroppslig kontakt med jodede objekter som for eksempel vannledninger, ovner, kokeapparater og kjøleskap.
- Benytt kun tillatte deler. Ved vedlikehold og reparasjoner skal det kun benyttes identiske reservedeler. For anskaffelse av reservedeler, vend deg til et autorisert service-senter.
- Advarsel! Hvis det benyttes tilbehør og tilbyggs-elementer som ikke uttrykkelig er beskrevet i denne bruksanvisningen, vil det kunne oppstå både personskader og materielle skader.
- **Folk som, på grunn av sin fysiske, sensoriske eller mentale evner eller inexperience eller uvitenhet er ikke i stand til å tilpasse enheten til å fungere, kan det hende at enheten ikke bruker den.**
- **Hvis enheten er synlig skadet, kan det hende at enheten ikke er satt i drift.**
- **grunn av feilaktig reparasjon kan forårsake betydelige farer.**
- **For tilbehør, de samme reglene.**

Güde GmbH & Co KG påtar seg ikke ansvar for skader basert på følgende punkter:

- **skade på enheten ved mekaniske påvirkninger og overspenninger.**
- **endringer i enheten**
- **bruke for andre enn de som er oppført i håndboken formål.**
- **Vær oppmerksom all sikkerhet forholdsregler for å skade og skade.**

Sikkerhetsanvisninger for førstegangsbruk

- Trekk alltid ut støpselet før ethvert innstillings- eller vedlikeholdsarbeid foretas.
-  Koble laderen til strømforsyningen, hvis alle innstillingene og terminaler er riktig tilkoblet.
- Etter at du har fjernet emballasjen, så må du kontrollere at apparatet, samt alle dets komponenter befinner seg i skadefri tilstand.
- Fold ut kablet og legg den slik ut at polklemmene ikke kan komme i berøring med hverandre.
- Hvis nødvendig, forleng kablet med en skjoteledning. Da må det passes på at strømkapasiteten er den samme som på nettkablet og **det skal ikke benyttes kabel med mindre tverrsnitt.**
- Tilkoplingstangen, klemmene og den øvre flaten av batteriet må holdes ren; hvis nødvendig skal batteriklemmene rengjøres med en stålborste. På denne måten oppnås en god elektrisk kontakt og bedre gjennomføring av ladningen.
- **Forveksle aldri polene ved tilkoplingen! ((-) svart, (+) rød)**
- Batteriladeapparatets ladespenning må være den samme som batteriets oppgitte nominelle spenning. Denne stemmer overens med antall battericeller multiplisert med to (3 celler = 6 V; 6 celler = 12 V; 12 celler = 24 V).
- Forbered apparatet til lading på en sikker måte, samt slå sikkert fast at luftstrømmen som går gjennom ventilasjonsåpningene ikke forhindres. Et godt kjølesystem må garanteres.
- Ikke lad flere batterier samtidig.
- Fjern batteritilkoplingene først etter at klemmene er rengjort (slik at ikke støv eller skitt kan komme inn i klemmene) og behold det slik under oppladingsperioden.
- Slå sikkert fast at elektrolyttvæsken dekker platen med inntil 4 til 5 mm, hvis nødvendig fyll opp med destillert vann som er beregnet til dette formålet. Dette kan anskaffes i utsalgsbutikker.
- Under ladeprosessen frembringes eksplosive gasser. Unngå derfor at det oppstår gnister og åpen ild eller at det røykes i nærheten.

-  Lad batterier bare i godt utluftede rom. Det er **strengt forbudt** å benytte apparatet i **kjøretøy eller under lukkede motorpanser.**
- Ikke lad standardbatterier og vedlikeholdsfrie batterier sammen.
- Lad aldri engangsbatterier.
- Sørg for tilstrekkelig med plass for lufting bak apparatet.
- Hold deg til produsentens anvisninger.
- Kontroller batteriet for korrekt syrestand.
- Kontroller nettkablet og klemkablet regelmessig for skader. Ved skader på nettkablet skal fagpersonale straks underrettes og la den erstattes med en ny.
- Apparatet skal ikke utsettes for atmosfæriske innvirkninger, som regn og snø.
- Ikke benytt apparatet barfott. Apparatet skal ikke berøres med fuktige hender eller våte/fuktige føtter.
- Stikkkontakten skal ikke trekkes ut ved å dra i ledningen eller ved å røske i apparatet.
- Forhindre at apparatet brukes av barn eller ukyndige.

 **Ikke la apparatet stå ubenyttet og tilkople uten oppsikt, da dette kan utgjøre en sikkerhetsrisiko.**

- Hvis sikkerhets- eller beskyttelses-innretninger vedlikeholdes eller repareres, så er det strengt nødvendig at disse påmonteres igjen på en korrekt måte etter at vedlikeholdsarbeidet er ferdig.
- Det er strengt nødvendig at man kjenner til ulykkespreventive forskrifter som gjelder for hvert enkelt brukersted, og dette gjelder også for alle andre allment anerkjente sikkerhetsregler.
- Før du benytter dette apparatet er det nødvendig at du kontrollerer sikkerhetsinnretningene. Forviss deg om at også tilsynelatende lett skadede elementer faktisk fungerer som de skal.
- Såfremt ikke annet er oppgitt i denne bruksanvisningen, så må skadede deler og sikkerhetsinnretninger repareres eller byttes ut av et autorisert service-senter.
- Du må la skadede brytere byttes ut av et autorisert service-senter.
- Dette apparatet er i overensstemmelse med alle gjeldende sikkerhetsbestemmelser. Reparasjoner skal kun gjennomføres av kvalifiserte elektro-fagpersoner ved autoriserte verksteder og ved bruk av originale reservedeler. Dersom dette ikke etterfølges, er det en fare for at det kan oppstå ulykker.
-  **ADVARSEL! Batterisyrer er sterkt etsende og kan forårsake alvorlige skader. Ved berøring av væsken, spyl med rikelig med vann og ta kontakt med lege. Også klær kan ta skade av syren!**

 **Advarsel: Skal bare tilkoples strømnnett med feilstrømbryter (FI-bryter).**

Igangkjøring

1. Test linjespenningen på 230 volt
2. Kople til den røde tangen på batteriladerens klemme (+12) eller (+24).
3. Kople til den røde tangen på batteriets plusspol (+).
4. Kople til den svarte tangen på batteriets minuspol (-).

Anmerking: Minuspolen er for 12 eller 24 volts batterier.

Opptreden i nødtilfeller

Gi personen som er skadet nødvendig førstehjelp i overensstemmelse med skadeomfanget, og rekvirer kvalifisert legehjelp så snart som overhodet mulig. Beskytt den skadede slik at ikke nye skader oppstår og hold personen rolig.

Bestemmelsesmessig betjening

Med dette beskrevne apparatet kan du lade opp blybatteri som vanligvis brukes i motor kjøretøyer (med bensin og diesel). Her er elektrolyttypen fritatt.

- Bruken skjer med **langsom avtakende ladestrøm** mens batteriet lades. (Se avsnittet om ladetid).

- **Ikke egnet for gelebatterier!**
- Det anbefales at man til enhver tid er aktsom på at batteriladerens ledning er tilpasset de ladede batterienes kapasitet. Et for lite ladeapparat kan føre til at batteriladingen tar for lang tid. Et for sterkt ladeapparat på den andre siden kan føre til skader på batteriet.

Overbelastning beskyttelse

Apparatet er forsynt med overbelastningsbeskyttelse. (Sikkerhetsanretning som beskytter batteriladeren mot effekter av dårlige forbindelser eller overlading).

Overbelastningsbeskyttelsen er en sikring som beskytter batteriladeren mot defekter og feil behandling. Hvis sikringen utløses må det kontrolleres nøye om alle anvisninger er blitt fulgt og avsnittet om defekter bør leses. Byttes sikringen ut, må en beskyttelse med samme strømverdi tas i bruk igjen.

⚠ Viktig: Bytte av sikringer med motstandsverdier som avviker fra apparatbeskrivelsen kan forårsake materielle og fysiske skader.

Bytte av sikringer skal bare utføres når kabelen er frakoplet. Hvis denne anvisningen ikke følges vil ikke produsenten påta seg ansvar, heller ikke for eventuelle reparasjoner.

Elektriske restfarer

1. Direkte elektrisk kontakt

En defekt kabel eller støpsel kan forårsake strømslag.

⇒ La defekte kabler eller støpsler byttes ut av en fagperson. Benytt kun apparatet på en tilkoping med feilstrømbryter (FI).

2. Indirekte elektrisk kontakt

Skader gjennom spenningsførende deler kan oppstå ved å åpne elektriske eller defekte byggelementer.

⇒ Det skal kun gjennomføres vedlikeholdsarbeider når støpselet er koplet fra strømkilden. Betjen apparatet kun med en FI-bryter.

3. Utilstrekkelig lokal belysning

Mangelfull belysning utgjør en høy sikkerhetsrisiko.

⇒ Sørg for at du alltid har tilstrekkelig belysning under arbeidet.

Bortfraktning

Bortfraktingsanvisningene kan finnes på apparatenes piktogrammer eller på apparatets forpakning. En beskrivelse av den hver enkelte betydning finner du i kapittelet „Apparatets kjennetegn“.

Krav til brukeren

Brukeren må ha lest bruksanvisningen nøye igjennom før apparatet betjenes.

Kvalifikasjon

Foruten en utførlig innføring av en fagkyndig person er ingen spesielle kvalifikasjoner nødvendig for bruken av apparatet.

Laveste tillatte alder

Apparatet skal kun betjenes av personer som er fylt 16 år. Et unntak er hvis personen under angitt alder er under fagteknisk opplæring. Da kan personer under 16 år benytte apparatet, dersom lærlingen er under oppsikt av en faglærer.

Skolering

Brukeren av apparatet behøver tilstrekkelig undervisning av en sakkyndig person, men en spesiell skolering er ikke nødvendig.

Tekniske data

Tilkopling:	230 V/50-60 Hz
Loading Startdisk Voltage:	12/24 V
Lading gjeldende effektive:	12 V/55 Amp., 24 V/40 Amp.
Lading arithm:	12 V/35 Amp., 24 V/26 Amp.
Starter dagens 0 V:	350 Amp.
Starter dagens 1,5 V:	200 Amp.
max. nettverksytelser:	lansere: 12 V/2,8 kW, 24 V/5 kW inviterer: 12 V/0,5 kW, 24 V/0,9 kW
min. beskyttelse:	16 Amp.
Nominell kapasitet:	36-400 AH
start batteri:	35-50 Ah uten vitnestevning 65-100 Ah med stevning
Vekt:	16 kg

Transport og lagring

- Ved lengre tids lagring bør maskinen rengjøres grundig.
- Verstaufen Sie das Gerät an einem sauberen, trockenen Ort
- Beskytt apparatet ved hjelp av en presenning, karting eller lignende mot atmosfæriske innvirkninger.

Betjening (Fig. 4)

Fig. 4

- 1: Ladestart
- 2: Under lading
- 3: Ladeslutt
- 4: Tom
- 5: Halv
- 6: Full

⚠ Støpselet skal trekkes ut fra strømkilden før alle om- og innstillingsarbeider gjennomføres på batteriladeren.

Ladefunksjon

- Kople ladeapparatet til batteriet som skal lades
- Den svarte polkabelen må alltid tilkoples først på minuspolen. Plusspolen klemmes på etterpå.
- **⚠ Ta batteriene til ladeprosessen komplett ut av kjøretøyet.**
- Still ladeapparatet prinsipielt inn på nederste ladetrinn (min/1).
- Stikk så inn stikkkontakten og reguler ladetrinnene oppover, inntil det anvises en ladestrøm som tilsvarer ca. 10% av batterikapasiteten.
- Ladetrinnene kan stilles høyere hvis ladestrømmen synker.
- Senest 3-5 timer etter fullendt lading tas klemmene av.
- **⚠ Strømanvisningene går ikke fullstendig tilbake til null etter avsluttet lading.**

Tips: Den optimale ladestrømmen bør ikke overskride 10% av batterikapasiteten. Eksempel: batteri 88 AH -> Maksimal ladestrøm ca. 9 ampere.

Anmerkning: Ladenivåbryteren MIN/MAX regulerer ladingens varighet. Ved MIN lades batteriet langsommere, men også mer skånsomt. Ved MAX lades batteriet raskere, men mindre skånsomt.

Batteriets ladetid

- Ladetiden vil alltid være avhengig av batteriets tilstand (nesten ladet, halvveis ladet, eller fullstendig ladet).
- Ved lading som „oppfriskning“ av batterier som ofte brukes er det tilstrekkelig med 2 – 4 timer. For full opplading behøves 8 - 10 timer.
- **⚠ En maksimal ladetid på 10 timer bør ikke overskrides.**

Starthjelp



For kjøretøy med 35-105 AH blybatteri 12V

- **Advarsel!** Ved oppstart kan overspenninger oppstår, og det interne elektronikk kan skade deres kjøretøy. Vennligst diskuter med din bil-ekspert.
- batteriet og koble bilen til å være festet!
- Ladeapparatet skal prinsipielt betjenes av 2 personer
- En person stiller ladeapparatet i startposisjon (**Fig.3/9**) og en annen person betjener straks fartøyets tenningsnøkkel.
- Straks kjøretøyet har startet, avbrytes oppstartsprosessen max. 9-10 sek.
- Mellom startforsøkene skal apparatet avkjøles i ca. 5 minutter.

Tips: Hvis du bytte batteriet i 10-15 minutter til vitnestevning krever mye mindre batteristrøm oppstart.



Hvis den maksimale oppstarttiden på 10 sekunder overskrides, kan sikringene gjennombrennes og skader kan oppstå på kjøretøyet!



Advarsel: terminaler kan ikke touch.



Advarsel: Batteriladeren disponerer en overbelastningssikring.

Viktig: Hvis man bytter sikringer som ikke stemmer overens med de på apparatet, så kan det oppstå personskader, så vel som skader på objekter. Bytte av sikring skal kun utføres av når strømkabelen er trukket ut!

Sikkerhetsanvisninger for betjeningen

- Alle sikkerhets- og beskyttelsesinnretninger må være montert på riktig måte og være på plass før maskinen kan koples til.
- Det skal ikke forekomme oppstartsforsøk på kjøretøy med utladede eller skadede batterier, da dette kan medføre skader på kjøretøyet.
- Oppstartsforsøk mens batteriet er i ladestilling i stedet for starthjelpposisjon kan skade amperemeteret og utløse overbelastningsbeskyttelsen.
- Før du betjener hovedbryteren, så må du forvise deg om at den er riktig montert.
- **Advarsel!** Hvis du er i tvil, så spør etter hjelp av en fagperson ved et autorisert service-sted.
- Benytt først apparatet etter at du har lest nøye gjennom bruksanvisningen.
- Ta hensyn til alle de sikkerhetsanvisningene som du finner i bruksanvisningen.
- Forhold deg ansvarsfull overfor andre personer.

Problem-Årsak-Løsning

FORSIKTIG: KONTROLLER ALLTID OVERBELASTNINGSSIKRINGENE FØRST!

Utløsning av overbelastningssikringen:

1. Forbind den røde tangen med plusspolen og den svarte tangen med minuspolen.
2. Undersøk kontakten og kontroller sikringene. Velg lavere ladetrinn.
3. Hvis batteriets ytelsesopptak er for høyt, anbefales det å la batteriet lades opp av en bilelektriker, holde ladenivået høyt ved hyppig bruk av batteriladeren eller å anskaffe en batterilader med bedre ytelse. La batteriet kontrolleres av en fagperson. Bytt ut batteriet.

For sterk ladestrøm ved ladestart.

1. Forsiktig: hvis ladestrømmen fremdeles er høy etter 15 - 20 minutter, kan det bety at ladingen ikke stopper opp. La batteriet kontrolleres av en fagperson. Bytt ut batteriet.

For svak ladestrøm.

1. Hvis nødvendig, prøv å stille ladestrøm-reguleringen høyere.

Amperemeterviseren berører det nederste skalanivået.

1. La batteriet kontrolleres av en fagperson. Bytt ut batteriet.
2. Slå fast at nettspenningen tilsvarer angitt spenning.

Amperemeteret viser ingenting.

1. Rengjør klemmene og bring deretter tilbake tengene på plass.
2. La batteriet kontrolleres av en fagperson. Bytt ut batteriet.
3. Test batteriladerens funksjonsdyktighet med et annet batteri i skadefri tilstand.

Årsaker til overbelastning

1. Tengene er tilkople feil på batteriet.
2. Direkte eller indirekte kontakt mellom tengene.
3. Batteriet er fullstendig eller sterkt utladet.
4. Batteriet er fullstendig utladet og har en høyere kapasitet det enn batteriladerapparatets ytelse kan oppdrive. Batteriet er defekt eller skadet (for eksempel kortslutning av interne elementer).

Inspeksjon og vedlikehold

Trekk alltid ut støpselet før vedlikeholdsarbeider på apparatet.

- Det skal kun benyttes en fuktig klut til rengjøringen av apparatets kunststoffdeler. Det skal ikke benyttes rengjøringsmidler, løsemidler eller spisse gjenstander.
- Fjern fastsittende støv fra ventilasjonsåpningen og fra apparatets bevegelige deler etter hvert bruk med en myk børste eller pensel.



Sikkerhetsanvisninger for inspeksjon og vedlikehold

Etter hvert bruk

Fjern støv fra ventilasjonsåpningen og fra bevegelige deler.

Regelmessig

Kontroller at alle skruer sitter godt fast.

 	!!! Mielőtt a készüléket üzembe állítja, kérjük ezt a használati utasítást gondosan olvassa el !!!	
	Vannak műszaki kérdései? Reklamáció? Szüksége van pótalkatrésre vagy használati útmutatóra? A mi honlapunkon www.guede.com Szervíz részlegben gyorsan és bürokrácia nélkül segítünk. Kérjük segítsen nekünk segíteni Önnek. Hogy az Ön készülékét reklamáció esetén azonosítani tudjuk, szükségünk van a széria számra, megrendelő számra és gyártási évre. Ezeket az adatokat megtalálja a gép típus címkején. Hogy ezek az adatok mindig kéznél legyenek, kérjük jegyezzék fel lent.	
Széria szám:	Megrendelési szám:	Gyártás éve:
tel.: +49 (0) 79 04 / 700-360	Fax: +49 (0) 79 04 / 700-51999	e-mail: support@ts.guede.com



A.V. Utánnomás, kivonat készítése is jóváhagyást igényel. Műszaki változtatás fentartva. Illusztrációs képet

Megjelölés



Gyártmány biztonsága:

	
Gyártmány megfelel az EU szabványoknak	



Tiltalmak:

	
Általános tilalom jele	Esőben tilos a készülék használata



Intelmek:

	
Figyelmeztetés/vigyázz!	Figyelmeztetés! Veszélyes magas feszültség



Utasítások:

	
Olvassa a használati útmutatót	Viseljen biztonsági kesztyűt!



Környezet védelem:

	
Hulladékot szakszerűen semmisítse meg, ne ártson a környezetnek.	Papírelemző csomagoló anyagot újra feldolgozásra le kell adni
	
Hibás vagy javíthatatlan villamos készüléket megfelelő gyűjtőhelyen leadni	

Csomagolás:

	
Védje nedvesség ellen	Csomagot felfelé állítani

Műszaki adatok:

	
Elektromos csatlakozás	Tömeg

Készülék

Akkumulátor töltő V 420

Profi autó akkumulátor töltő, gyors töltésre és gépközi indításra.

Készülék leírása (1. ábra)

1. Ampermérző
2. Loading osztályozása switch
3. Be / kikapcsoló
4. Mode switch (load/start)

EU megfelelőségi nyilatkozat

Ezennel kijelentjük mi Güde GmbH & Co. KG Birkichstraße 6, 74549 Wölpertshausen, German

hogy az alább megnevezett készülékek koncepciója és szerkezete melyeket forgalmazunk megfelelnek a EU higiéniai és biztonsági alapfeltételeinek

Készülékek olyan megváltoztatása esetén, amely velünk nem volt megbeszélve ez a nyilatkozat elveszti érvényességét
 Készülék megjelölése V 420 Megrendelési sz. 85070

Dátum / gyártó aláírása 23.09.09

Alulírott adatai Arnold Úr, ügyvezető

Megfelelő EU irányelv:

2006/95/CE
 2004/108/EEC

Használt harmonizált szabványok:

EN 60335-1
 EN 60335-2-29
 EN 55014

Jótállás

A jótállás kizárólag az anyagi, vagy gyártási hibákból eredő elégtelenségekre vonatkozik.

Reklamáció esetén fel kell mutatni az eredeti, a vásárláskor kapott, s a vásárlás dátumával ellátott iratot.

A jótállás nem vonatkozik a géppel való szaktalan használat következtében bekövetkező hibákra, pl. a gép túlterhelése, erőszakos használata, vagy idegen tárgyakkal való megromlására.

A használati utasítás mellőzése következményeire, szerelési és szokásos, normális elhasználódásra sem vonatkozik a jótállás.

Általános biztonsági utasítások

Mielőtt az új géppel dolgozni kezd, olvassa el kérem gondosan ezt a használati útmutatót Amennyiben a készüléket más személyeknek adja, kérjük adja át a használati útmutatót is. A használati útmutatót mindig jól tegye.

Csomagolás: Az Ön készüléke megromlás elleni védelem végett be van csomagolva. A csomagolás anyaga nyersanyag ennél fogva újból használható vagy újra feldolgozható.

Kérjük gondosan olvassa el a használati útmutatót és tartsa be az utasításait. A használati útmutató szerint ismerje meg a készüléket, helyes használatát és biztonsági utasításait. A használati útmutatót jól őrizze meg későbbi használatra.

- Respektálja munkakörnyezete sajátosságait.
 Villanszerszámokat és gépeket ne használjon nyirkos, vagy nedves környezetben. Biztosítsa be a megfelelő világítást. Villanszerszámokat ne hagyjon esőn, vagy nedves levegőn, ne kapcsolja be könnyen gyúlékony folyadékok, vagy gázak közelében.
- A gép közelébe nem szabad idegen személyt engedni. Látogatókat, nézőközönséget, főleg gyerekeket, betegeket, vagy legyengült személyeket tartson távol munkahelyétől
- Biztosítsa be az akkumulátortöltő biztonságos raktározását. Azt a gépet, melyet nem használ, raktározza száraz, idegen személyek számára hozzáférhetetlen, vagy magas helyen.
- Vigyázzon a csatlakozó kábelre. A gépet nem szabad a kábelnél fogva húzni. A konektorból való kihúzásnál mindig tartsa egyik kézzel a konektort. A kábelt tartsa hőforrásoktól, olajtól és éles tárgyaktól biztonságos távolságban.



- Akadályozza meg a gép véletlen bekapcsolódását. Mielőtt a dugvillát a konекtorba helyezi, győződjön meg arról, hogy a kapcsoló „kikapcsolva” helyzetben legyen.
- Kinti munkához használjon speciális hosszabbító kábelt. Olyan hosszabbító kábelt használjon kinti munkához, mely alkalmas kinti használatra, s ennek megfelelően van megjelölve.
- Mindig legyen éber munka közben, ügyeljen arra, mit csinál. Villamos szerszámmal nem szabad dolgoznia, ha fáradt.
- Vigyázzon a megrongálódott alkatrészekre. Használat előtt ellenőrizze a gépet. Ha egyes alkatrészek kissé meg vannak károsodva, bizonyosodjon meg arról, hogy a gép ennek ellenére, hiba nélkül és biztonságosan fog működni.
- Előzze meg az áramütéseket. Kerülje ki teste kapcsolatát minden leföldelt tárggyal, pl. vízvezetékekkel, fűtőtestekkel, rezsóval, vagy jégszekrényvel.
- Kizárólag a gyártóval jóváhagyott alkatrészeket szabad használni. Karbantartáshoz és javításhoz kizárólag az eredetivel azonos alkatrészeket szabad használni, melyeket az autorizált szervíz központokban szerezhet meg.
- Figyelmeztetés! Az ebben a használati utasításban nem ajánlott alkatrészek használata személyek és tárgyak veszélyeztetésével járhat.
- **Olyan személyek akiknek fizikai, szellemi képességei és gyakorlati tudása és ismeretei nem megfelelőek a gép kezelésre, a gépet nem kezelhetik.**
- **Amennyiben a készülék tartalmaz a készüléket tilos üzembe helyezni**
- **Javításokat ezen a készüléken csak villanszerelő végezhet. Nem szakszerűen végzett javítások nagyon kockázatosak.**
- **A tartozékokra ugyanazok az előírások vonatkoznak.**

Güde GmbH & Co. KG nem felel a olyan károkért:

- - m e ly a készülék mechanikai sérüléséből vagy túlterheléséből ered.
- készülék megváltoztatásából
- a használati útmutatóban leírt más célokra való használt esetén
- Baleset és károk megelőzése végett tartsa be az útmutatóban lévő összes biztonsági utasítást,

Biztonsági utasítások első üzembehelyezéshez

- A szabályozás és a karbantartás előtt a dugvillát mindig el kell távolítani a konекtorból
-  Csatlakoztassa a töltőt, amíg a tápegység, ha valamennyi, a beállítások és a terminálok megfelelő csatlakozik.
- A berendezés kicsomagolásakor ellenőrizze, hogy a gép minden alkatrésze hibátlan állapotban van-e.
- A villanyvezetéket teljesen tekerje le, s úgy helyezze le, hogy a póluskapcsok ne érintkezzenek.
- Szükség esetén használjon megfelelő hosszabbító kábelt, ügyeljen arra, hogy ugyanolyan legyen a kábel átmérője, mint a használt villanyvezetéké, **kisebb átmérőjű kábelt nem szabad használni.**
- A csatlakozó fogókat, a kapcsokat és az akkumulátor felületét tartsa tisztán. Szükség esetén a kapcsokat tisztítsa meg drótkéfével, ezzel jobb kontaktust biztosít be, s a töltés hatásosabb lesz.
- **Soha nem szabad felcserélni a csatlakozók pólusát! (-)fekete, (+) piros**
- Az akkumulátortöltő feszültsége akkora legyen, mint az akkumulátor címkéjén feltüntetett feszültség; ez az érték az akkumulátorcella számának a kétszerese (3 cella = 6 V; 6 cella = 12 V; 12 cella = 24 V).
- A gépet töltés előtt helyezze stabil felületre, s biztosítsa be, hogy semmi ne akadályozza meg az illető nyílásokban a légáramlást. A jó hűtőrendszer garantálni kell.
- Nem szabad egyszerre több akkumulátort tölteni.

- Az akkumulátor fedelét kizárólag a kapcsok tisztítása után távolítsa el, hogy a kádba ne kerülhessen por, vagy más szennyeződés.
- Biztosítsa be, hogy a deszkák az elektrolytba min. 4 až 5 mm magasságig be legyenek merülve; szükség esetén töltsse fel a folyadékot desztillált vízzel, melyet erre a célra árulnak az üzletekben.
- Töltés alatt robbanó gázok keletkeznek, s ezért tilos a dohányzás és nyílt láng használata.
-  Az akkumulátort kizárólag jól szellőztethető térségben szabad tölteni, tilos használni gépkocsiban, vagy bezárt motorházfedél mellett.
- Nem szabad együtt tölteni standard és karbantartásmentes akkumulátort.
- Nem szabad tölteni nem tölthető akkumulátorokat.
- A töltő mögött hagyjon elegendő helyet szellőztetésre.
- Tartsa be a gyártó utasításait.
- Ellenőrizze az akkumulátorban a sav állapotát.
- Ellenőrizze, hogy az áramköri vezeték és a csatlakozó kábel mindig hiba nélküli állapotban legyen. Megkárosodás esetén azonnal cseréltesse ki szakemberrel.
- A gépet nem szabad kitenni az időjárás viszontagságainak, pl. hó, eső.
- A gépet nem szabad használni, ha meztláb van. A gépet nem szabad vizes kézzel, vagy lábbal megérinteni.
- A dugvillát soha nem szabad a kábelnél fogva kihúzni a konекtorból.
- Akadályozza meg, hogy a gépet erre nem hívott, idegen személyek, vagy gyerekek használják.
-  **A bekapcsolt gépet nem szabad felügyelet nélkül hagyni, veszélyt idézhet elő.**
- Az esetben, ha a biztonsági és védőberendezéseket javítja, a munka befejeztével ezeket a berendezéseket haladéktalanul szabályosan vissza kell szerelni.
- A gépkezelőnek feltétlenül ismernie kell és be kell tartania az illető helyen érvényes sebesüléseket megelőző előírásokat, s minden általános érvényű biztonsági utasítást.
- A gép használata előtt ellenőrizni kell a biztonsági berendezéseket. Bizonyosodjon meg arról, hogy azok az alkatrészek, melyek hibásnak tűnnek, hibátlanul fognak működni.
- Ha a használati utasításban nincs másképp, a gép javítását, a megrongálódott alkatrészek és a biztonsági berendezés cseréjét, kizárólag autorizált szervíz végezheti.
- A hibás kapcsolókat cseréltesse ki autorizált szervízben.
- A berendezés a biztonsági utasítások minden követelményének eleget tesz. Kizárólag autorizált szervízben szakképzett villanszerelő javíthja meg eredeti alkatrészek felhasználásával. Ha ezt az utasítást nem tartja be, balesetveszély fenyeget.

 **Megjegyzés: Csak egy rács védelmi hiba kapcsoló (FI-kapcsoló) működnek**

Commissioning

1. Hálózati feszültség 230 V
2. A kábel a piros kapocs a fogó (+12), vagy (+24) az akkumulátor töltő.
3. A fekete pár fogók a negatív (-) az akkumulátor
4. A piros csipesz a pozitív (+) az akkumulátor.

Megjegyzés: A mínusz van az elemek és 12 vagy 24 volt.

Viselkedés kényszerhelyzetben

Igyekezzen a balesetnek megfelelően első segílyt nyújtani, s minél hamarabb biztosítson be orvosi segílyt. A sebesültet nyugtassa meg, s védje további balesettől

A gép rendeltetés szerinti használata

A készülék leírása itt található ólom betölteni, általában járművek (benzin és dízel) használják. Ez a Elektrolytat választható.

Túlterhelés védelem

A készülék el van látva túlterhelés védelem (biztonsági berendezés az akkumulátor töltő előtt által okozott téves kapcsolás, vagy túlterhelés védelem).

A túlterhelés védelem biztonsági másolatot az akkumulátortöltő a beavatkozás és a téves kezelés védi. Megoldja a biztosíték gondosan ellenőrizni kell, hogy minden utasítást is nyomon követik.



Fontos: A csere gyújtószinórok az ellenállás értékeket az eszközök különböznek plakettet természetbeni és károsíthatja az emberek.

Elektromos maradékveszély

1. Közvetlen kapcsolat villanyárammal

Hibás kábel, vagy dugvilla lehet az oka a villanyáram okozta balesetnek.

⇒ A hibás kábelt és dugvillát haladéktalanul cseréltesse ki szakemberrel. A gépet kizárólag hibaáram elleni védőkapcsolóval (FI) szabad használni.

2. Nem közvetlen kapcsolat villanyárammal

Sebesülés veszélye a gép nyitott, vagy hibás, jó áramvezető képességű, alkatrészeivel.

⇒ Karbantartáskor a gépet mindig kapcsolja ki az áramkörből. Kizárólag hibaáram elleni védőkapcsolóval működtethető.

3. A munkahely elégtelen megvilágítása

Elégtelen megvilágítás magas biztonsági kockázattal jár.

⇒ A géppel való munka közben biztosítson be megfelelő megvilágítást.

Követelmények a kezelőre

A készülék használata előtt a kezelő figyelmesen olvassa el a használati útmutatót.

Képzettség

Szakemberrel végzett részletes oktatáson kívül a készülék használatához nincs szükség különleges felkészítésre.

Minimális életkor

Géppel csak 16 évesnél idősebb személy dolgozhat. Kivételt képeznek azok serdülők akik szakképzés közben oktató felügyelete alatt dolgoznak a géppel

Kiképzés

Készülék használatához elég szakember által végzett oktatás illetve a használati útmutató. Speciális oktatás nem szükséges.

Műszaki adatok

Csatlakozó:	230 V/50-60 Hz
Töltő start feszültség:	12/24 V
Effektív töltő áram:	12 V/55 Amp., 24 V/40 Amp.
Aritmetikus töltő áram:	12 V/35 Amp., 24 V/26 Amp.
Indító áram 0 V:	350 Amp.
Indító áram 1,5 V:	200 Amp.
Max. áramszükséglet:	Indít: 12 V/2,8 kW, 24 V/5 kW hívja: 12 V/0,5 kW, 24 V/0,9 kW
Min. biztosítás:	16 Amp.
Névleges kapacitás:	36-400 AH
Akkumulátor Start:	35-50 Ah időzés nélkül 65-100 Ah az időzés
Súly:	16 kg

Szállítás és raktározás

- Hosszabb raktározás esetén a gépet alaposan meg kell tisztítani.
- Biztosítása a készüléket egy tiszta, száraz helyen

- Ponyvával, vagy kartonnal védje a gépet az időjárás viszontagságaival szemben.

Kezelés (4. ábra)

4. ábra

- Loading kezdődik
- Míg a terhelés
- Vége a rakomány
- Üres
- Half
- Tele



A töltőt bármilyen beállítási, vagy karbantartási munka előtt kapcsolja ki az áramkörből.

Töltés

- A töltőt és a töltendő akkumulátort kapcsolja össze.
- Először a fekete pólusos kábelt kell mindig a negatív pólushoz kapcsolni, utána kapcsolja hozzá a pozitív pólust.
- Az akkumulátort töltés alatt teljesen kapcsolja ki a gépjárműből.**
- A töltőt állítsa be a legalacsonyabb fel-töltési fokozatra (perc/1)
- Kapcsolja be a dugvillát a konektorba, s a feltöltési fokozatot regulálja felfelé haladó irányban, addig, míg meg nem jelenik az a feltöltési áram, mely kb. az akkumulátor 10% kapacitásának felel meg.
- A feltöltési fokozatot, a töltő áram csökkenése estén, növelni lehet az akkumulátortöltőn elhelyezett fokozatkapcsoló segítségével.
- A befejezett töltés utáni legkésőbb 3-5 óra elteltével kapcsolja le az akkumulátort a kapcsolóról.
- A feltöltő áram mutatója a töltés befejezése után nincs teljesen a nullán.**

Az akkumulátor feltöltési ideje

- A feltöltési idő hossza minden esetben az akkumulátor állapotától függ (majdnem feltöltött, félig feltöltött, vagy teljesen kisült akkumulátor)
- Az akkumulátor „regenerációjához” elég 2-4 óra. Teljes feltöltéshez 8-10 óra szükséges.
- Nem szabad feltöltésnél túlhaladni a maximális 10 órát.**

Segítség startoláshoz

- Vigyázz!** Az indítási folyamat egymásután merülnek fel, a fedélzeti elektronika károsíthatják a járművet. Kérjük, beszélje meg autópári szakember.
- akkumulátort, és csatlakoztassa a járművön kell szorítani!
- A gépkocsi startolásához, töltő segítségével, két személyre van szükség.
- Az egyik személy bekapcsolja a töltőn a startoló kapcsolót **(3/9.ábra)**. A másik személy azonnal elindítja a gyújtási folyamatot.
- Mihelyt a gépjármű beugrik, azonnal fejezze be a startolást, 9-10 sec max.
- Sikertelen startolás után várjon kb. 5 percet, míg a berendezés kihül.

Tipp: Ha az akkumulátor 10-15 perccel igényel időzés sokkal kevesebb akkumulátort induláskor.



Vigyázz: Ha túl lépi a maximális 10 perces startolási időt, kiéghetnek a biztosítékok, s esetleg megrongálódhat a gépjármű!



Megjegyzés: A terminálok nem lehet megérinteni.



Vigyázz: A töltő túlterhelés elleni biztosítékkal van ellátva.

Fontos: Az eredetivel nem azonos biztosítékok használata károk keletkezéséhez, vagy személyek sérüléséhez vezethet. A biztosítékokat csak abban az esetben szabad cserélni, ha a töltő ki van kapcsolva az áramkörből!

Kezelési biztonsági utasítások

A gép bekapcsolása előtt minden biztonsági és védelmi beüzemelésnek rendesen, az illetékes helyen, fel kell lennie szerelve.

- Tilos olyan gépkocsik startolásával próbálkozni, melyekben az akkumulátor kisült, vagy meg van károsodva, ugyanis ez a berendezés megrongálódásához vezethet.
- Próbastartolás „startolás” helyetti „töltési” helyzetben megrongálhatja az ampermérőt, s egyúttal bekapcsolhatja a túlterhelés elleni berendezést.
- Mielőtt lenyomja a főkapcsolót, győződjön meg, hogy a gép rendesen be van-e kapcsolva.
- Figyelmeztetés! Ha kétségei vannak, a gép használata előtt forduljon autorizált szervizközpontba.
- A gép használata előtt figyelmesen tanulmányozza át a használati utasítást.
- Tartsa be a használati utasításban lévő biztonsági előírásokat.
- Felelősségteljesen viselkedjen más személyekkel szemben.

Üzemzavarok - okok - eltávolításuk

VIGYÁZZ: ELLENŐRIZZE A BIZTOSÍTÉKOKAT, NEHOGY TÚL LEGYENEK TERHELVE!

Túlterhelés elleni védőrelé:

1. A piros kapcsolót a pozitív pólushoz, a feketét a negatív pólushoz csatolja.
 2. Távolítsa el a kontaktust és ellenőrizze a biztosítékokat.
 3. Alacsonyabb feltöltési fokozatot állítson be.
 4. Ha az akkumulátor erőszükséglete magas, ajánlatos az akkumulátor töltését szakosított villanszerelőre bízni, továbbá az akkumulátort gyakori töltéssel magas fokozatú feltöltési állapotban tartani, vagy nagyobb teljesítményű töltőt beszerezni.
- Az akkumulátort ellenőriztesse szakemberrel.
Az akkumulátort cserélje ki.

Túlságosan erős feltöltő áram a töltés kezdetén.

1. Vigyázz: ha 15-20 perc eltelte után a töltő áram feszültsége magas, ez azt jelentheti, hogy a feltöltést nem bírja ki.
2. Az akkumulátort ellenőriztesse szakemberrel.
Az akkumulátort cserélje ki.

Túlságosan gyenge feltöltő áram.

1. Próbálja meg a töltő áramot magasabb értékre beállítani.

Az ampermérő mutatója a skála legalacsonyabb pontjára kerül.

1. Ellenőriztesse az akkumulátort szakemberrel.
Cserélje ki az akkumulátort.
2. Ügyeljen arra, hogy az áramkör feszültsége megfeleljen a töltőn feltüntetett megfelelő feszültségnek.

Ampermérő nem működik.

1. Tisztítsa ki a kapcsokat és újra szerelje a fogóra.
2. Ellenőriztesse szakemberrel. Az akkumulátort cserélje ki.
3. Próbálja ki a töltő működésképességét hiba nélküli akkumulátorral.

A túlterhelés okai

1. A fogók nem megfelelő, hibás kapcsolása az akkumulátorhoz.
2. Véletlen, vagy nem közvetlen kapcsolat kialakulása a fogók között.
3. Az akkumulátor erősen, vagy teljesen ki van sülve.
4. Az akkumulátor teljesen ki van sülve, s nagyobb kapacitású, mint a töltő teljesítménye.
5. Az akkumulátor hibás, vagy meg van rongálódva (pl. a belső elemek rövidzárata miatt).

Szemlék és karbantartás

- A gépen végzendő minden munka előtt feltétlenül kapcsolja ki a dugvillát a konektorból.
- A műanyag alkatrészek tisztításához nedves textiliát használjon. Tisztítószer, oldószer és éles tárgyak használata tilos.

- Minden használat előtt, puha kefével, vagy ecsettel, távolítsa el a szellőztető nyílásokból és a mozgó alkatrészekről a leülepedett port.
- A mozgó fémalkatrészeket rendszeresen olajozza.

Szemlére és karbantartásra vonatkozó biztonsági utasítások

Minden használat előtt

A szellőztető nyílásokat és a mozgó alkatrészeket tisztítsa meg a portól

Rendszeresen

Ellenőrizze a csavarokat, be vannak-e húzva.