



#85101 GD 20 I  
#85103 GD 30 I



**DE - Deutsch 4**  
Originalbetriebsanleitung  
ÖLHEIZGEBLÄSE

**GB - English 9**  
Translation of original operating instructions  
Oil driven fan heater

**FR - Français 14**  
Mode d'emploi original  
Chauffage au fioul

**CZ - Český 19**  
Originální návod k provozu  
Olejový topný ventilátor

**SK - Slovensky 24**  
Originálny návod na prevádzku  
Olejové vykurovacie dúchadlo

**NL - Nederlands 29**  
Originele gebruiksaanwijzing  
Heteluchtkanon - olie

**IT - Italiano 34**  
Originale del Manuale d'Uso  
Gasolio

**HU - Magyar 39**  
Eredeti használati utasítás  
Gázolajos hőlégbefúvó

**SL - Slovenščina 44**  
Originalna navodila za uporabo  
OLJNA TURBINA

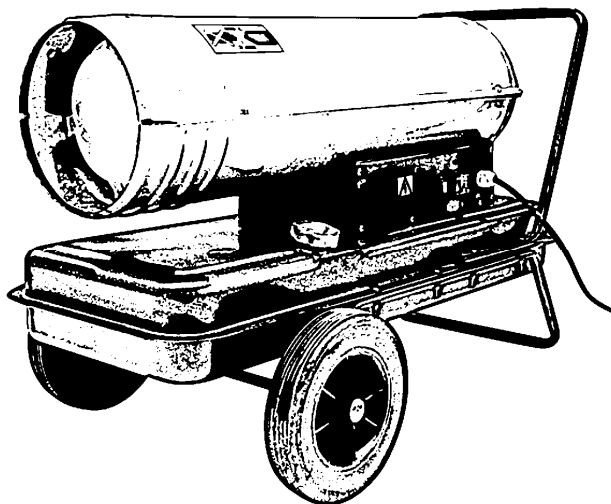

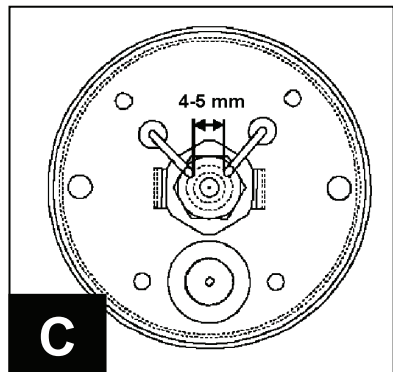
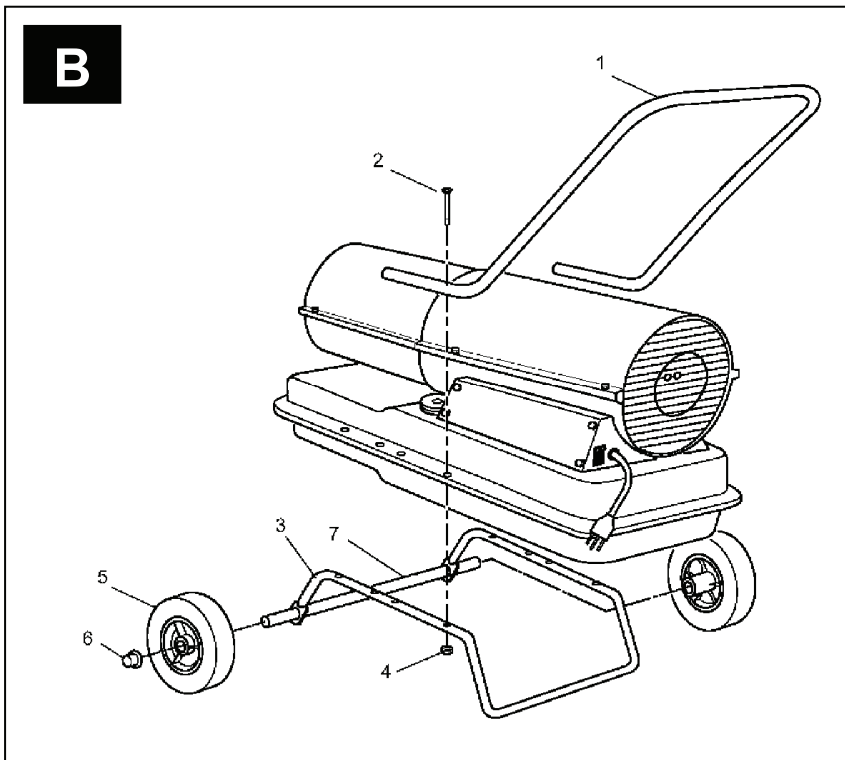
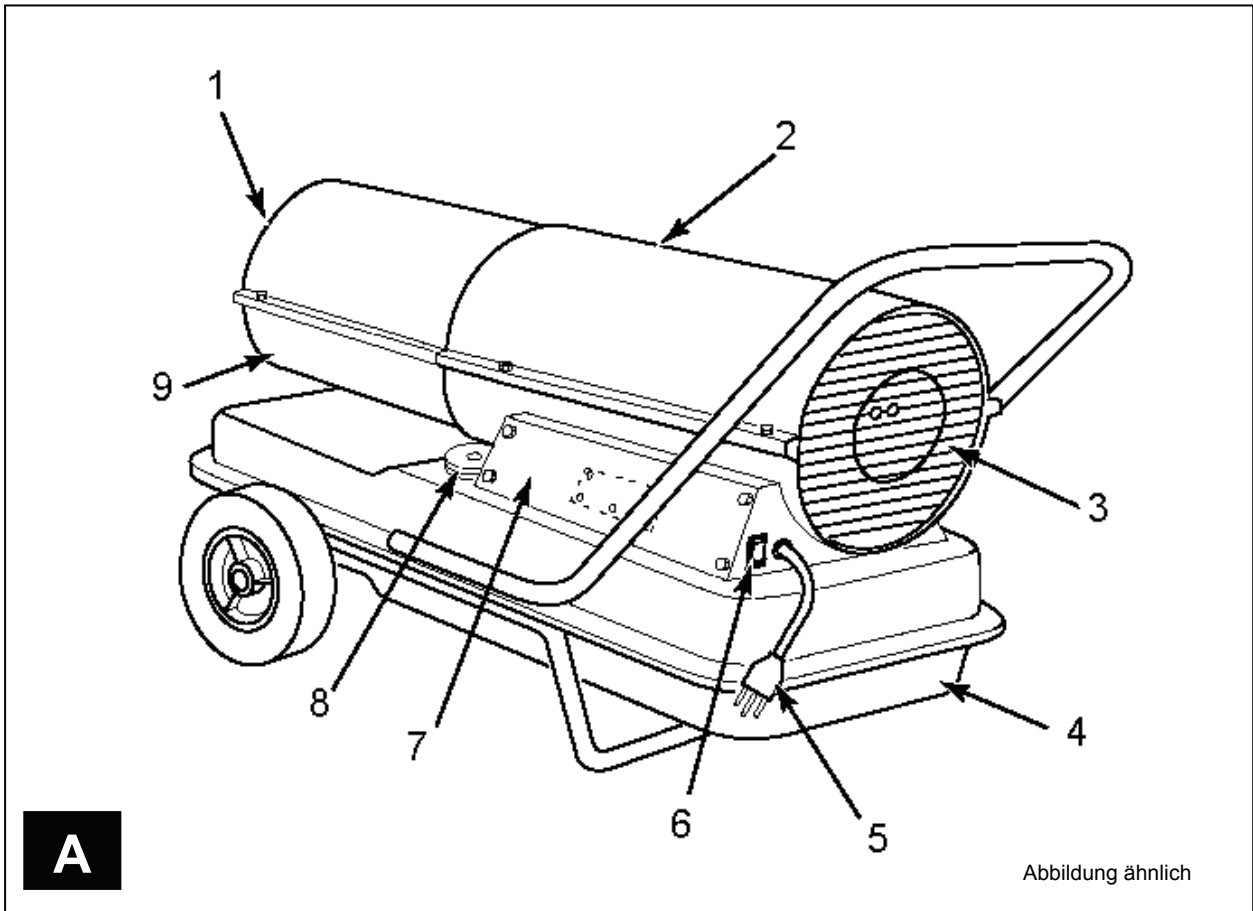

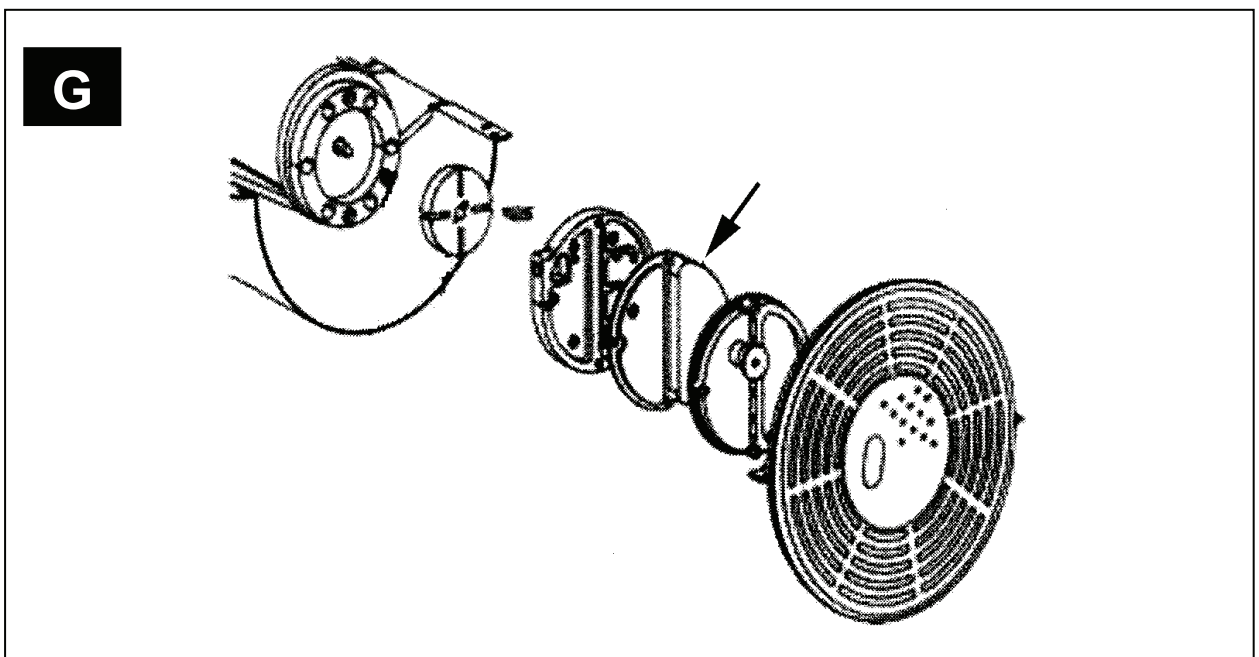
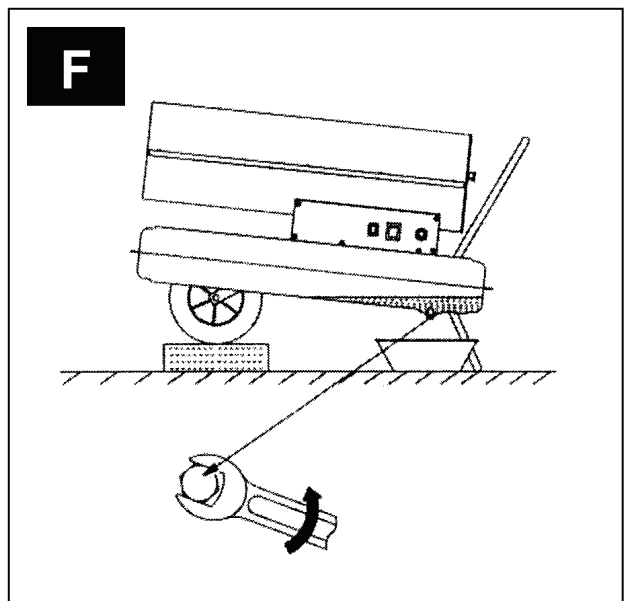
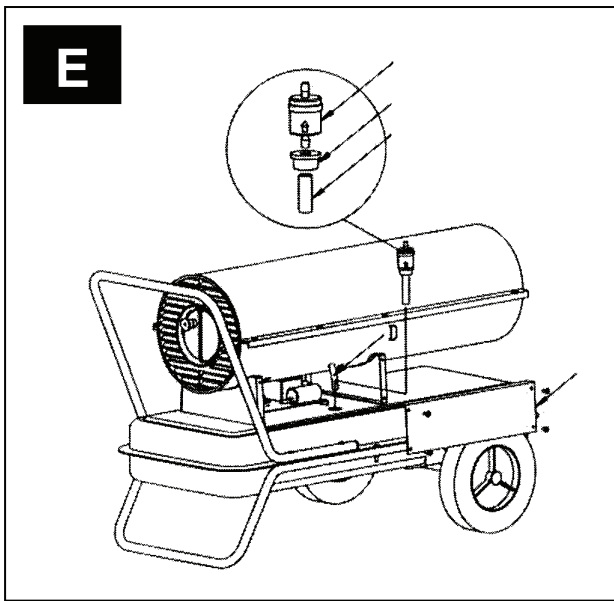
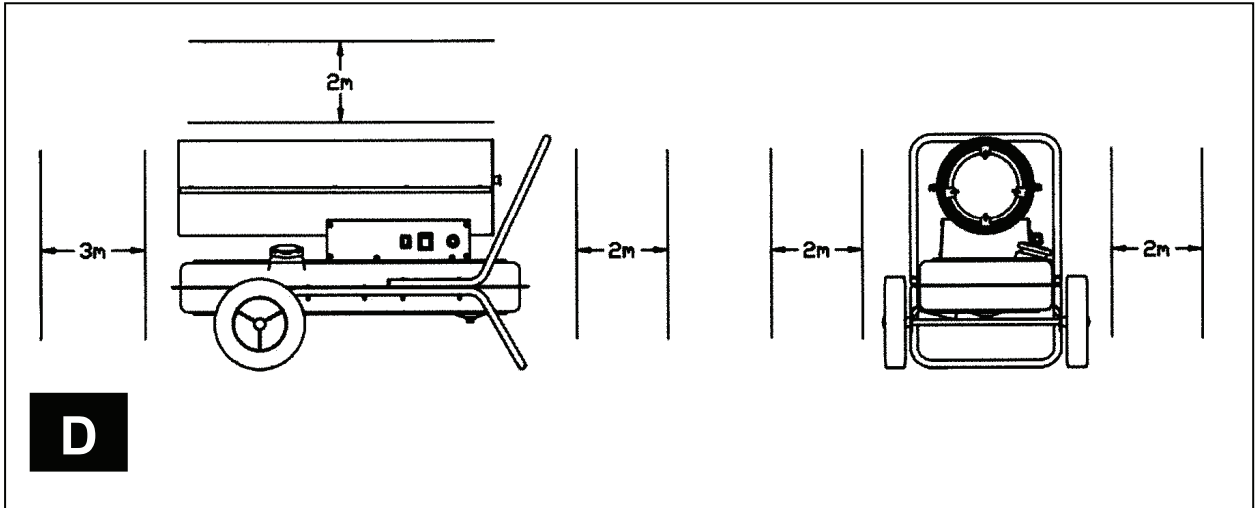

## Einleitung

Damit Sie an Ihrem neuen Gerät möglichst lange Freude haben, bitten wir Sie, die Betriebsanweisung und die beiliegenden Sicherheitshinweise vor Ingebrauchnahme sorgfältig durchzulesen. Ferner wird empfohlen, die Gebrauchsanweisung für den Fall aufzubewahren, dass Sie sich die Funktionen des Artikels später nochmals ins Gedächtnis rufen möchten. Im Rahmen ständiger Produktweiterentwicklung behalten wir uns vor zur Verbesserung technische Änderungen umzusetzen. **Bei diesem Dokument handelt es sich um die Originalbetriebsanweisung.**

## Gerätebeschreibung

Professionelles und kraftvolles Ölheizgebläse zum Heizen und Trocknen im Bauwesen, Landwirtschaft und Lagerräumen.  
Benutzung nur in gut belüfteten Räumen!

Befeuerung erfolgt mit Diesel. Ausgestattet mit elektronischer Zündung. Gehäuse aus Edelstahl mit robustem leicht gängigem Fahrwerk.

## Auspacken

Alles Packmaterial entfernen, mit dem das Heizgerät zum Versand verpackt wurde.  
Das Heizgerät aus dem Versandkarton nehmen.  
Das Heizgerät auf Transportschäden prüfen. Wenn das Heizgerät beschädigt ist, sofort den Händler benachrichtigen, bei dem das Gerät gekauft wurde.

## Gerätebeschreibung (Abb. A)

1. Heißluftaußlass
2. Körper des Gerätes
3. Lufteinlaß des Heizgerätes
4. Kraftstofftank
5. Netzkabel
6. EIN-/AUS-Schalter mit Leuchte
7. Seitliche Abdeckung
8. Tanköffnung/Tankdeckel
9. Unteres Gehäuse

## Technische Daten

### GD 20 I

Anschluss:	230 V/50 Hz
Heizleistung:	20 kW
Kraftstoffverbrauch:	ca. 1,85 l/h
Aufnahmeleistung:	180 W/0,87 A
Druck:	0,75 bar
Gebälseleistung:	560 m <sup>3</sup> /h
Tankinhalt:	24 l
Gewicht:	18,4 kg
Art.-Nr.	85101

### GD 30 I

Anschluss:	230 V/50 Hz
Heizleistung:	30 kW
Kraftstoffverbrauch:	ca. 2,37 l/h
Aufnahmeleistung:	180 W/0,87 A
Druck:	0,65 bar
Gebälseleistung:	560 m <sup>3</sup> /h
Tankinhalt:	24 l
Gewicht:	19,7 kg
Art.-Nr.	85103

## Allgemeine Sicherheitshinweise



Lesen und beachten Sie alle diese Hinweise, bevor Sie das Gerät in Betrieb nehmen.

Bewahren Sie die Sicherheitshinweise gut auf!

### Sicheres Arbeiten

#### **Halten Sie Ihren Arbeitsbereich in Ordnung!**

Unordnung am Arbeitsplatz kann Unfälle zur Folge haben.

#### **Berücksichtigen Sie die Umgebungseinflüsse**

Setzen Sie das Gerät nicht dem Regen aus.  
Benutzen Sie das Gerät nicht in feuchter oder nasser Umgebung. Sorgen Sie für gute Beleuchtung.  
Benutzen Sie das Gerät nicht in der Nähe von brennbaren Flüssigkeiten oder Gasen.

#### **Halten Sie andere Personen fern!**

Lassen Sie andere Personen, insbesondere Kinder, nicht das Gerät oder das Kabel berühren. Halten Sie sie vom unmittelbaren Einsatzort fern.

#### **Korrekte Aufbewahrung!**

Unbenutzte Geräte sollten an einem trockenen, verschlossen Ort und außerhalb der Reichweite von Kindern aufbewahrt werden

#### **Überlasten Sie Ihr Gerät nicht!**

Arbeiten Sie im angegebenen Leistungsbereich.

#### **Benutzen Sie das richtige Gerät!**

Benutzen Sie das Gerät nicht für Zwecke, für die sie nicht bestimmt sind.

#### **Pflegen Sie Ihr Gerät mit Sorgfalt!**

Befolgen Sie die Wartungsvorschriften und Hinweise.  
Kontrollieren Sie regelmäßig das Kabel des Geräts und lassen Sie es bei Beschädigungen von einem anerkannten Fachmann erneuern.  
Kontrollieren Sie Verlängerungskabel regelmäßig und ersetzen Sie sie, wenn sie beschädigt sind.

#### **Seien Sie aufmerksam!**

Achten Sie darauf, was Sie tun. Gehen Sie mit Vernunft an die Arbeit. Benutzen Sie das Gerät nicht, wenn Sie müde sind.

#### **WARNUNG!**

Der Gebrauch von anderem Zubehör kann eine Verletzungsgefahr für Sie bedeuten.

#### **Lassen Sie Ihr Gerät durch eine Fachkraft reparieren!**

Dieses Gerät entspricht den einschlägigen Sicherheitsbestimmungen. Reparaturen dürfen nur durch eine Fachkraft ausgeführt werden, indem Originalersatzteile verwendet werden, andernfalls können Unfälle für den Benutzer entstehen.

## Gerätespezifische Sicherheitshinweise



### WARNHINWEISE

**WICHTIG: Lesen Sie diese Bedienungsanleitung sorgfältig und vollständig durch, bevor Sie versuchen, dieses Heizgerät zusammenzubauen, zu bedienen oder zu warten. Unsachgemäße Verwendung dieses Heizgerätes kann schwere Verletzungen oder Tod durch Verbrennung, Feuer, Explosion, Elektroschock sowie Kohlenmonoxydvergiftung hervorrufen. ! GEFAHR: Eine Kohlenmonoxydvergiftung kann tödlich sein!**

**Kohlenmonoxydvergiftung:** Die frühen Anzeichen einer Kohlenmonoxydvergiftung gleichen denen einer

Grippe, also Kopfschmerzen, Schwindel und/oder Übelkeit. Falls Sie diese Symptome bemerken sollten, kann dies ein Anzeichen sein, daß Ihr Heizgerät nicht richtig funktioniert. **Begeben Sie sich sofort ins Freie!** Lassen Sie Ihr Heizgerät nachsehen. Gewisse Personen sind anfälliger für Kohlenmonoxyd als andere: z.B. schwangere Frauen, Personen mit einer Herz- oder Lungenkrankheit oder Anämie, Personen unter Einfluß von Alkohol und solche, die sich in Höhenlagen befinden. Vergewissern Sie sich, daß Sie alle Warnungshinweise gelesen und verstanden haben. Bewahren Sie diese Anleitung zum Nachschlagen auf. Es ist Ihr Führer für die sichere und sachgemäße Bedienung dieses Heizgeräts.

- Verwenden Sie nur Diesel, um die Feuer und Explosionsgefahr zu vermeiden. Auf keinen Fall Benzin, Naphtha, Farblösungsmittel, Alkohol und andere hochentzündliche Kraftstoffe verwenden.

**Kraftstoff:**

- a) Das mit dem Auffüllen von Kraftstoff beschäftigte Personal muss geschult werden und mit den Anweisungen des Herstellers und den anwendbaren Richtlinien für das sichere Auffüllen von Heizgeräten vollkommen vertraut sein.
- b) Es darf nur Diesel als Kraftstoff verwendet werden.
- c) Jede Flamme, einschließlich der Zündflamme, muss gelöscht werden, um das Heizgerät vor dem Auffüllen von Kraftstoff abkühlen zu lassen.
- d) Während des Auffüllens von Kraftstoff müssen alle Kraftstoffleitungen und -anschlüsse auf Undichtheiten untersucht werden. Eventuelle Undichtheiten müssen vor einer erneuten Inbetriebnahme des Heizgeräts repariert werden.
- e) Nicht mehr als den Tagesbedarf an Kraftstoff innerhalb von Gebäuden in der Nähe des Heizgerätes lagern. Umfangreiche Kraftstoffvorräte außerhalb des Gebäudes lagern.
- f) Alle Kraftstofflager müssen einen Mindestabstand von 762 cm zu Heizgeräten, Brennern, Schweißgeräten und ähnlichen Entzündungsquellen (Ausnahme: der im Heizgerät integrierte Kraftstoffbehälter) aufweisen.
- g) Nach Möglichkeit soll die Kraftstofflagerung auf Bereiche beschränkt werden, in denen die Bodenkonstruktion Ansammlungen von ausgelaufenem Kraftstoff verhindert und Kraftstoff nicht durch tiefergelegene Feuerquellen entzündet werden kann. h) Die Kraftstofflagerung hat gemäß den lokalen behördlichen Vorschriften zu erfolgen.

**Allgemein:**

- Das Heizgerät niemals in der Nähe von Benzin, Farblösungsmitteln oder anderen leicht entflammaren Dämpfen betreiben.
- Alle örtlichen Bestimmungen und Vorschriften für die Verwendung dieses Heizgeräts befolgen.
- Heizgeräte, die in der Nähe von Abdeckmatten, Zeltleinwand oder anderen Bedachungsstoffen betrieben werden, müssen in einem sicheren Abstand zu diesen Materialien aufgestellt werden. Der empfohlene Mindestabstand beträgt 305 cm. Es wird außerdem empfohlen, daß feuerfeste Bedachungsstoffe verwendet werden. Die Bedachungsstoffe müssen sicher befestigt sein, um sie vor Entzündung zu schützen und um zu verhindern, dass sie das Heizgerät bei Windstößen berühren und umkippen.
- Nur in gut gelüfteten Räumen betreiben. Vor der Inbetriebnahme darauf achten, dass pro 100.000 BTU/Std. Heizleistung eine Lüftungsöffnung von mindestens 2800 cm<sup>2</sup> zu frischer Außenluft vorhanden ist.

- Nur an Orten verwenden, an denen keine entzündbaren Dämpfe bzw. kein hoher Staubgehalt vorhanden ist.
- Nur unter der auf dem Typenschild angegebenen Stromspannung und -frequenz betreiben.
- Stets ein ordnungsgemäß geerdetes Verlängerungskabel mit Dreistiftstecker benutzen.
- Mindestabstand zu entzündbaren Stoffen und Personen:  
Auslaß: 300 cm Seiten, Oberseite und Rückseite: 200 cm. (siehe Abb. D)
- Zur Vermeidung von Feuergefahr muß das heiße oder in Betrieb befindliche Heizgerät auf einer sicheren, ebenen Fläche aufgestellt sein.
- Das Heizgerät muss in waagerechter Position bewegt oder gelagert werden, um das Verschütten von Kraftstoff zu vermeiden.
- Kinder und Haustiere vom Heizgerät fernhalten.
- Den Stecker aus der Steckdose ziehen, wenn das Heizgerät nicht in Betrieb ist.
- Das Heizgerät niemals in Wohn- oder Schlafräumen benutzen.
- Niemals den Lufteinlaß (Rückseite) oder den Luftauslaß (Vorderseite) des Heizgeräts blockieren.
- Das heiße, in Betrieb befindliche oder am Stromnetz angeschlossene Heizgerät niemals bewegen, bedienen, mit Kraftstoff auffüllen oder warten.
- Keine Rohrleitungen an der Vorder- oder Rückseite des Heizgeräts anbringen.

 **ACHTUNG:**  
Verwenden Sie nur Diesel, um die Gefahr von Feuer oder Explosion zu vermeiden.

 **Die Verwendung als Heizquelle für Veranstaltungen und Festlichkeiten, sowie der Betrieb in Stallungen ist grundsätzlich untersagt!**

**Bestimmungsgemäße Verwendung**

Die Ölheizbrenner der GD-Serie sind ausschließlich zum Heizen und Trocknen in gut belüfteten Räumen oder in trockenen Aussenbereichen, in einem sicheren Abstand zu brennenden Materialien und anderen Lebewesen zu verwenden. Auf stabilen und waagerechten Untergrund während des Betriebes ist zu achten. Als Brennstoff ist nur Diesel zugelassen.

(Die Serien GD richtet sich, was Sicherheit, Funktionalität und Dauer betrifft, nach neuesten Kriterien: Sicherheitsvorrichtungen garantieren die korrekte Funktion des Geräts, die Betriebsgeräusche wurden auf ein Minimum reduziert und die sorgfältige Auswahl der Materialien machen es äußerst zuverlässig.)

**Montage Abb. B**

**Beschreibung Abb. B**

1. Griff
2. Schraube
3. Radstützrahmen
4. Sechskantmutter
5. Rad
6. Überwurfmutter
7. Achse

Diese Modelle werden mit Rädern und Handgriffen geliefert. Die Räder, Handgriffe und dazugehörigen Befestigungsteile befinden sich im Versandkarton.

**Nötiges Werkzeug:**

- Ein mittelgroßer Kreuz-Schraubendreher
- CH 8 Zoll Gabelschlüssel oder Verstellschlüssel
- Hammer.

1. Die Achse durch den Radstützrahmen schieben. Die Räder an der Achse befestigen. **WICHTIG:** Bei der Montage der Räder muss die verlängerte Radnabe in Richtung des Radstützrahmens zeigen (siehe Abbildung 3)
2. An jedem Ende der Achse eine Überwurfmutter aufsetzen und diese durch leichtes Anklopfen mit dem Hammer befestigen.
3. Das Heizgerät auf den Radstützrahmen aufsetzen. Darauf achten, dass der Lufteinlaß des Heizgerätes (hinten) sich über den Rädern befindet. Die Löcher am Kraftstofftankflansch mit den Löchern auf dem Radstützrahmen ausrichten.
4. Den vorderen und den hinteren Handgriff auf den Kraftstofftankflansch setzen. Die Schrauben durch die Handgriffe, den Kraftstofftankflansch und den Radstützrahmen führen. Nachdem eine Schraube eingesetzt ist, die entsprechende Mutter jeweils mit der Hand festziehen.
5. Wenn alle Schrauben angebracht sind, die Muttern fest anziehen.

**Sicherheitsvorrichtungen**

Der Ölheizbrenner verfügt über eine elektronische Flammenüberwachung. Wenn eine oder mehrere Betriebsstörungen auftreten, bewirkt diese den Stillstand des Geräts. Wenn der Ölheizbrenner überhitzt ist, greift ein Überhitzungsthermostat ein und bewirkt die Unterbrechung der Brennstoffversorgung; der Thermostat stellt sich selbst zurück, wenn die Temperatur der Brennkammer auf den erlaubten Maximalwert gefallen ist. Bevor der Ölheizbrenner wieder in Betrieb genommen wird, muss die Ursache für die Überhitzung gefunden und beseitigt werden (z.B. Verstopfung von Luftansaugung oder Luftauslass oder Stillstand des Ventilators). Um das Gerät neu zu starten, und befolgen Sie die Anweisungen des Abschnitts „INBETRIEBNAHME“.

**Inbetriebnahme**

Bevor Sie den Ölheizbrenner in Betrieb nehmen und ihn an die Stromversorgung anschließen, überprüfen Sie, ob die Eigenschaften der Stromversorgung den auf dem Typenschild angegebenen Werten entsprechen.

**WARNUNG:**

**Der Stromkreis, an den der Ölheizbrenner angeschlossen wird, muss eine RCD- (Fehlerstromschutzschalter) integriert sein.**

**Befolgen Sie alle Sicherheitsmaßnahmen bezüglich der Entlüftung etc.**

**Den Kraftstofftank mit Diesel auffüllen. Kraftstofftankdeckel wieder verschließen.**

**Das Netzkabel des Heizgerätes an eine standardgemäße Schutzkontaktsteckdose anschließen.**

**Um die Maschine in Betrieb zu nehmen, muss:**

der Schalter ON/OFF in die Stellung mit dem Symbol ON gebracht werden: der Ventilator läuft an und nach einigen Sekunden setzt die Verbrennung ein.

Bei dem ersten Start bzw. nach längerem Nichtgebrauch des Ölheizbrenners kann es einige Sekunden länger dauern, bis die Verbrennung einsetzt.

**Um die Maschine abzuschalten muss:**

der Schalter ON/OFF in die Stellung mit dem Symbol OFF gebracht werden.

**Kennzeichnungen**



**Produktsicherheit:**

	
Produkt ist mit den einschlägigen Normen der Europäischen Gemeinschaft konform	



**Verbote:**

	
Nicht in Wohngebieten verwenden!	Feuer, offenes Licht und Rauchen verboten!
	
Abdecken verboten	



**Warnung:**

	
Warnung/Achtung	Warnung vor gefährlicher elektrischer Spannung
	
Gerät nicht in geschlossenen Räumen verwenden!	Warnung vor feuergefährlichen Stoffen



**Gebote:**

	
Allgemeines Gebotszeichen	Vor Gebrauch Bedienungsanleitung lesen







**Umweltschutz:**

	
Abfall nicht in die Umwelt sondern fachgerecht entsorgen.	Verpackungsmaterial aus Pappe kann an den dafür vorgesehenen Recycling-Stellen abgegeben werden.
	
Schadhafte und/oder zu entsorgende elektrische oder elektronische Geräte müssen an den dafür vorgesehenen Recycling-Stellen abgegeben werden.	

### Verpackung:

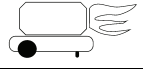
	
Vor Nässe schützen	Packungsorientierung Oben
	
Interseroh-Recycling	

### Technische Daten:

	
Anschluss	Gewicht
	
Heizleistung	Gebälseleistung
	
Tankinhalt	Kraftstoffverbrauch

### Gewährleistung

Die Gewährleistungszeit beträgt 12 Monate bei gewerblicher Nutzung, 24 Monate für Verbraucher und beginnt mit dem Zeitpunkt des Kaufs des Gerätes.

Die Gewährleistung erstreckt sich ausschließlich auf Mängel, die auf Material- oder Herstellungsfehler zurückzuführen sind. Bei Geltendmachung eines Mangels im Sinne der Gewährleistung ist der Kaufbeleg - der das Verkaufsdatum auszuweisen hat - mit Verkaufsdatum beizufügen.

Von der Gewährleistung ausgeschlossen sind unsachgemäße Nutzung, wie z. B. Überlastung des Gerätes, Gewaltanwendung, Beschädigungen durch Fremdeinwirkung, Fremdkörper, sowie Nichtbeachtung der Gebrauchs- und Aufbauanleitung und normaler Verschleiß.

### Transport



#### WARNUNG

**Bevor das Gerät bewegt wird: Schalten Sie das Gerät nach den Anweisungen des vorhergehenden Abschnitts aus; unterbrechen Sie die Stromversorgung, indem Sie den Stecker ziehen und lassen Sie den Heißluftgenerator abkühlen.**

Bevor das Gerät angehoben oder bewegt wird, versichern Sie sich, dass der Deckel des Tanks sicher verschlossen ist.

Das Gerät kann einfach am Handgriff genommen und gerollt werden.

### Störungen und deren Behebung

Störung	Mögliche Ursache	Behebung
Der Ventilator startet nicht und die Flamme geht nicht an.	<ol style="list-style-type: none"> <li>Keine Stromversorgung</li> <li>Motorwicklung ist durchgebrannt oder durchtrennt</li> </ol>	<ol style="list-style-type: none"> <li>Eigenschaften der Stromversorgung prüfen. Funktionieren und Stellung des Schalters überprüfen. Schmelzsicherung überprüfen.</li> <li>Motor ersetzen</li> </ol>
Der Ventilator startet und die Flamme geht nicht an oder bleibt nicht an.	<ol style="list-style-type: none"> <li>Zündungsfunktioniert nicht.</li> <li>Flammenüberwachung ist defekt.</li> <li>Fotorzelle funktioniert nicht.</li> <li>Es gelangt kein oder nicht genügend Öl in den Brenner.</li> <li>Elektroventil funktioniert nicht.</li> </ol>	<ol style="list-style-type: none"> <li>Verbindungen der Zündkabel zu den Elektroden und zum Transformator überprüfen. Stellung der Elektroden und deren überprüfen. Sauberkeit der Elektroden überprüfen Zündtransformator ersetzen.</li> <li>Gerät ersetzen</li> <li>Fotozelle reinigen oder ersetzen.</li> <li>Kupplungsstück Pumpe-Motor überprüfen. Brennstoffleitung auf Luft überprüfen, Schläuche und Filterdichtung überprüfen Düse reinigen und wenn nötig ersetzen.</li> <li>Stromanschluss überprüfen. Elektroventil reinigen und wenn nötig ersetzen</li> </ol>
Der Ventilator startet und die Flamme geht an, raucht aber	<ol style="list-style-type: none"> <li>Verbrennungsluft reicht nicht aus.</li> <li>Verwendeter Brennstoff ist schmutzig oder enthält Wasser.</li> <li>Luft in der Brennstoffleitung.</li> <li>Dieselmenge im Brenner reicht nicht aus.</li> <li>Zu viel Diesel im Brenner.</li> </ol>	<ol style="list-style-type: none"> <li>Alle möglichen Hindernisse und Verstopfungen an Luftansaugung bzw. -auslass entfernen. Stellung des Luftzufuhr-Kontrollrings überprüfen. Stauscheibe reinigen.</li> <li>Verwendetes Diesel durch frisches Diesel ersetzen. Ölfilter reinigen.</li> <li>Dichtigkeit der Schläuche und der Ölfilterdichtung überprüfen.</li> <li>Wert des Pumpendruck überprüfen. Düse reinigen oder ersetzen.</li> <li>Wert des Pumpendruck überprüfen. Düse ersetzen.</li> </ol>
Der Generator bleibt nicht stehen.	<ol style="list-style-type: none"> <li>Dichtung des Elektroventils ist defekt.</li> <li>Ventilatorhermostat ist defekt.</li> </ol>	<ol style="list-style-type: none"> <li>Gehäuse des Elektroventils ersetzen.</li> <li>TR-Thermostat ersetzen.</li> </ol>
Flamme schlägt vorne aus dem Gerät	<ol style="list-style-type: none"> <li>Unzureichende Luftzufuhr in der Brennkammer.</li> </ol>	<ol style="list-style-type: none"> <li>Ventilator prüfen. Luftzufuhr überprüfen.</li> </ol>

## Verhalten im Notfall

Leiten Sie die der Verletzung entsprechend notwendigen Erste Hilfe Maßnahmen ein und fordern Sie schnellst möglich qualifizierte ärztliche Hilfe an. Bewahren Sie den Verletzten vor weiteren Schädigungen und stellen Sie diesen ruhig.

**Für einen eventuell eintretenden Unfall sollte immer ein Verbandskasten nach DIN 13164 am Arbeitsplatz griffbereit vorhanden sein. Dem Verbandskasten entnommenes Material ist sofort wieder aufzufüllen. Wenn Sie Hilfe anfordern, machen Sie folgende Angaben:**

1. Ort des Unfalls
2. Art des Unfalls
3. Zahl der Verletzten
4. Art der Verletzungen

## Entsorgung

Die Entsorgungshinweise ergeben sich aus den Piktogrammen die auf dem Gerät bzw. der Verpackung aufgebracht sind. Eine Beschreibung der einzelnen Bedeutungen finden Sie im Kapitel „Kennzeichnung“.

### Entsorgung der Transportverpackung

Die Verpackung schützt das Gerät vor Transportschäden. Die Verpackungsmaterialien sind in der Regel nach umweltverträglichen und entsorgungstechnischen Gesichtspunkten ausgewählt und deshalb recycelbar. Das Rückführen der Verpackung in den Materialkreislauf spart Rohstoffe und verringert das Abfallaufkommen. Verpackungsteile (z.B. Folien, Styropor®) können für Kinder gefährlich sein. **Es besteht Erstickungsgefahr!** Bewahren Sie Verpackungsteile außerhalb der Reichweite von Kindern auf und entsorgen Sie sie so schnell wie möglich.



**Entsorgen Sie Altbatterien nur über Kfz-Werkstätten, spezielle Annahmestellen oder Sondermüll-Sammelstellen.**

## Anforderungen an den Bediener

Der Bediener muss vor Gebrauch des Gerätes aufmerksam die Bedienungsanleitung gelesen haben.

## Qualifikation

Außer einer ausführlichen Einweisung durch eine sachkundige Person ist keine spezielle Qualifikation für den Gebrauch des Gerätes notwendig.

## Mindestalter

Das Gerät darf nur von Personen betrieben werden, die das 16. Lebensjahr vollendet haben. Eine Ausnahme stellt die Benutzung als Jugendlicher dar, wenn die Benutzung im Zuge einer Berufsausbildung zur Erreichung der Fertigkeit unter Aufsicht eines Ausbilders erfolgt.

## Schulung

Die Benutzung des Gerätes bedarf lediglich einer entsprechenden Unterweisung. Eine spezielle Schulung ist nicht notwendig.

## Service

Sie haben **technische Fragen? Eine Reklamation? Benötigen Ersatzteile oder eine Bedienungsanleitung?** Auf unserer Homepage [www.guede.com](http://www.guede.com) im Bereich **Service** helfen wir Ihnen schnell und unbürokratisch weiter. Bitte helfen Sie uns Ihnen zu helfen. Um Ihr Gerät im Reklamationsfall identifizieren zu können benötigen wir die Seriennummer sowie Artikelnummer und Baujahr. Alle diese Daten finden Sie auf dem Typenschild. Um diese Daten stets zur Hand zu haben, tragen Sie diese bitte unten ein.

Seriennummer:

Artikelnummer:

Baujahr:

Tel.: +49 (0) 79 04 / 700-360  
Fax: +49 (0) 79 04 / 700-51999  
E-Mail: [support@ts.guede.com](mailto:support@ts.guede.com)

## Wartung und Aufbewahrung

Halten Sie die Luftschlitze und das Gehäuse Staub- und Schmutzfrei.

Verwenden Sie zur Reinigung ein weiches Tuch und eine milde Seifenlösung. Vermeiden Sie den direkten Kontakt von scharfen Reinigungsmitteln mit dem Gerät. Sie dürfen keine aggressiven, flüchtigen oder ätzenden Reinigungsmittel verwenden.

Das Gerät ist vor Feuchtigkeit und Staub zu schützen.

Bei längerer Nichtbenutzung das Gerät abgedeckt an einem trockenem, sicheren Ort unzugänglich für Kinder aufbewahren.



**Achtung:**  
**Keine Wartungsarbeiten vornehmen, solange das Heizgerät an der Steckdose angeschlossen, in Betrieb oder heiß ist. Nichtbeachtung kann zu schweren Verbrennungen und Elektroschock führen.**

### Regelmäßige Wartung:

Teil	Häufigkeit
Kraftstofftank (Abb. F)	Alle 150 – 200 Betriebsstunden oder nach Bedarf durchspülen
Luftansaugfilter (Abb. G)	Alle 500 Betriebsstunden oder bei Bedarf mit Wasser und Seife waschen und trocknen.
Kraftstofffilter (Abb. E)	Zweimal während der Heizungsperiode oder nach Bedarf reinigen.
Zündelectroden (Abb. C)	Alle 500 Betriebsstunden kontrollieren, Abstand 4-5 mm.
Lüfterflügel	Jede Saison oder nach Bedarf reinigen, Lüfterradschraube handfest nachziehen.
Motor	Wartungsfrei, permanent geschmiert.



## Introduction

To enjoy your new appliance as long as possible, please read carefully the Operating Instructions and the attached safety instructions before putting it into operation. Further, we recommend keeping the Operating Instructions in order to recall the product features in the future. To follow the continuous product development, we reserve the right to make technical changes for any further improvement.

**This document represents the original Operating Instructions.**

## Appliance description

Professional and high-performance hot-air turbine for heating and drying in the building industry, agriculture and storage spaces.

To be used in well ventilated spaces only!

Heating system using oil. The appliance is fitted with an electronic ignition system. High-quality steel body with robust chassis and light run.

## Unpacking

Remove all the packing materials that have been used to pack the heating unit for transport purposes.

Take the heating unit out of the box.

Check the heating unit for any damage caused during transport. If the heating unit is damaged, contact immediately the seller where the appliance has been bought.

## Appliance description (pic. A)

1. Hot air outlet
2. Appliance body
3. Air inlet for heating unit
4. Fuel tank
5. Feeder cable
6. ON/OFF switch with indicator
7. Side cover
8. Tank opening/lid
9. Bottom cover

## Technical specifications

### GD 20 I

Voltage/frequency:	230 V/50 Hz
Heating output:	20 kW
Fuel consumption:	app. 1.85 l per hour
Input:	180 W/0.87 A
Pressure:	0.75 bar
Turbine output:	560 m <sup>3</sup> per hour
Tank capacity:	24 l
Weight:	18,4 kg
Order No.	85101

### GD 30 I

Voltage/frequency:	230 V/50 Hz
Heating output:	30 kW
Fuel consumption:	app. 2.37 l per hour
Input:	180 W/0.87 A
Pressure:	0.65 bar
Turbine output:	560 m <sup>3</sup> per hour
Tank capacity:	24 l
Weight:	19,7 kg
Order No.	85103

## General safety instructions



Please read carefully these Operating Instructions. Familiarise with the control elements and appropriate appliance using. Keep the Operating Instructions for future reference.

### Safe working

#### Keep the place of your work clean!

Mess in the place of your work may result in injuries.

#### Consider the environment influences

Do not expose the appliance to rain.

Do not use the appliance in a wet or moist environment.

Provide appropriate lighting.

Do not use the appliance near flammable liquids or gases.

#### Keep other persons in safe distance!

Do not let other persons, especially children, touch the appliance and the cable. Keep them in a sufficient distance from the place of your work.

#### Store the appliance properly!

An appliance that is not used should be stored in a dry, locked place out of reach of children.

#### Do not overload the appliance!

Work in the specified output limits.

#### Use the right appliance!

Do not use the appliance for purposes for which it has not been designed.

#### Look after your appliance!

Follow the maintenance regulations and instructions.

Check regularly the appliance cable and have it replaced by an authorised professional if damaged.

Check regularly the extension cable and replace it if damaged.

#### Be careful!

Pay attention to what you are doing. Use common sense when working. Do not use the appliance when you are tired.

#### WARNING!

Use of any other accessories may pose a risk of injury.

#### Your appliance should be repaired by an electrician only!

This appliance meets the appropriate safety provisions.

Repairs may only be executed by an electrician and original spare parts must be used, otherwise the user may face a risk of injury.

## Appliance-specific safety instructions



### WARNINGS

**IMPORTANT: Please read carefully the complete Operating Instructions before assembling, handling and maintaining this heating unit. Any unauthorised use of this heating unit may result in serious injuries or death as a result of burn, fire, explosion, electric shock and carbon monoxide poisoning.**

**! CAUTION: Carbon monoxide poisoning may be fatal!**

**Carbon monoxide poisoning:** Early symptoms of carbon monoxide poisoning are similar to those experienced at flu, i.e. headache, giddiness and/or indisposition. If such symptoms are experienced, it may be possible your heating body is not working properly. **Get out immediately!** Have your heating unit inspected. Some

persons are more sensitive to carbon monoxide than other ones, e.g. pregnant women, persons with cardiac or pulmonary diseases or anaemia, persons under the influence of alcohol and persons at heights. Make sure you have read all the maintenance instructions and have understood them. Keep these Operating Instructions for future reference. They are your guide for safe and professional handling of this heating unit.

- Use only oil to prevent fire and risk of explosion. Petrol, crude oil, paint thinners, alcohol and other highly flammable fuels must not be used in any case.

**Fuel:**

- Staff providing refuelling must be trained and fully familiarised with the manufacturer's instructions and applicable directives for safe refuelling of heating units.
- Only oil may be used for refuelling.
- Any flame including the pilot flame must be blown out to allow the heating unit to cool down before refuelling.
- Fuel lines and connections must be checked for leaking when refuelling takes place. Any leaking must be repaired before putting the heating unit back into operation.
- The maximum fuel daily dose should only be stored in buildings near the heating unit. Large fuel reserves to be stored outside the building.
- All fuel storages must be at least 762 cm from heating units, burners, welders and similar inflammable sources (exception being a fuel tank integrated in the heating unit).
- If applicable, fuel storage should only be limited to spaces where the flooring design prevents leaked fuel accumulation and the fuel cannot catch fire as a result of deeply stored inflammable sources.
- Fuel must be stored in accordance with the local official regulations.

**General information:**

- Never use the heating unit near petrol, paint thinners or other easily combustible fumes.
- Follow all local provisions and regulations when using this heating unit.
- Heating units used near reinforcement grids, canvases or other coverings must be placed in a safe distance from these materials. The recommended minimum distance is 305 cm. Moreover, using fireproof coverings is recommended. Fireproof coverings must be safely attached to be protected against catching fire and prevent heating unit being touched and turned over due to wind gust.
- To be used in well ventilated spaces only. Before putting the appliance into operation, make sure air vent of at least 2,800 cm<sup>2</sup> for fresh external air is provided for heating output of 100,000 BTU per hour.
- To be used in spaces with no flammable vapours or high dust levels only.
- To be used at voltage and frequency specified on the type label only.
- A properly earthed extension cable with a three-pin plug to be used at all times.
- Minimum distance from flammable materials and persons:  
exhaust: 300 cm at sides, upper and rear side: 200 cm. (see pic. D)

- To prevent a risk of fire, the hot heating unit or heating unit just being operated must be placed on a safe and level surface.
- The heating unit must be transferred or stored in a horizontal position to prevent fuel leaking.
- Keep children and pets in a sufficient distance from the heating unit.
- Unplug the heating unit if not being operated.
- Never use the heating unit in residential rooms and sleeping rooms.
- Never block the air inlet (rear side) and air outlet (front side) of the heating unit.
- If the heating unit is hot, being operated or plugged, it must never be transferred, handled, refuelled or maintained.
- Do not fit any piping on the front and rear side of the heating unit.



**CAUTION:**  
Oil to be used only to prevent fire or explosion.



**Using the appliance as a heat source for events and parties or operating the appliance in stables is strictly prohibited!**

**Use as designated**

The GD-series oil hot-air turbine must solely be used for heating and drying purposes in well ventilated spaces or dry outdoor zones, in a safe distance from flammable materials and other animals. It must be placed on a stable and level surface when being operated. Only oil is allowed to be used for refuelling.

(As far as safety, functionality and service life are concerned, the GD series follows the latest criteria: the safety equipment guarantees appropriate working of the appliance; operating noise have been reduced to minimum levels and the careful material selection makes it as much reliable as possible.)

**Assembly, pic. B**

**Description, pic. B**

- Handle
- Screw
- Wheel support frame
- Hexagonal nut
- Wheel
- Cap nut
- Axis
- 

These models are supplied with wheels and handles. Wheels, handles and appropriate parts for attaching are in the box.

**Necessary tools:**

- medium-sized cross screw driver
- CH 8" fork wrench or adjustment wrench
- hammer.

- Put the axis through the wheel support frame. Mount the wheels to the axis. **IMPORTANT:** When assembling the wheels, the extended wheel hub must point towards the wheel support frame (see picture 3).
- Put a cap nut on each axis end and tighten it by light hammer tapping.

- Fit the heating unit on the wheel support frame. Make sure the heating unit air inlet (rear) is above the wheels. Attach the fuel tank flange holes to the wheel support frame holes.
- Put the front and rear handle on the fuel tank flange. Pull the screws through the handles, fuel tank flange and wheel support frame. After the screw is inserted, tighten the appropriate nut with your hand.
- Tighten the nuts after all screws have been inserted.

### Safety equipment

The oil hot-air turbine is fitted with an electronic flame control. The appliance is stopped in case of operating failure. If the oil hot-air turbine is overheated, thermostat preventing overheating is activated, which interrupts the fuel supply; the thermostat is automatically deactivated if the combustion chamber temperature drops below the accepted maximum value. The overheating cause must be identified and removed (e.g. air inlet and outlet blocking or fan stopping) before putting the oil hot-air turbine back into operation. To start the appliance again, please follow the instructions included under "PUTTING THE APPLIANCE INTO OPERATION".

### Putting the appliance into operation

Before putting the oil hot-air turbine into operation and plugging it in, it is necessary to check whether the power supply properties correspond to the values on the type label.

#### CAUTION:

**A safety switch against stray current (RCD) must be integrated in the circuit to which the oil hot-air turbine is connected.**

**All safety measures regarding ventilation, etc. must be adhered to.**

**Do not add crude oil to the fuel tank. Close the fuel tank lid again.**

**Plug the heating unit feeder cable in a standard socket with earth contact.**

#### The following must be provided to put the appliance into operation:

Turn the ON/OFF switch to the ON position: the fan will start and cause ignition after a couple of seconds.

Ignition may take a few seconds when the appliance is started for the first time or after it has not been used for a long time.

#### The following must be provided to switch the appliance off:



Turn the ON/OFF switch to the OFF position.

### Marking

#### Product safety:





	
Product corresponds to appropriate EU standards	

#### Prohibitions:



	
Not to be used in residential area!	No fire, open light and smoking!

	
No covering	



#### Warning:

	
Warning/caution	Warning against dangerous voltage
	
Do not use the appliance in closed spaces!	Warning against flammable materials



#### Commands:

	
General command symbol	Read the Operating Instructions before using the appliance







#### Environment protection:

	
Dispose waste professionally so as not to harm the environment.	Packing cardboard material may be delivered to collecting centres for recycling.
	
Faulty and/or disposed electric or electronic appliances must be taken to appropriate collection centres.	

#### Package:

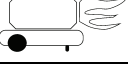
	
Protect against moisture	This side up
	
Interseroh-Recycling	

#### Technical specifications:

	
Connection	Weight
	
Heating output	Turbine output
	
Tank capacity	Fuel consumption

### Guarantee

A warranty period of 12 months applies to commercial use and 24 months apply to private use and commences on the day of purchase of the device.

Warranty applies exclusively to failures due to defective material or workmanship. An original sale slip with indication of date of sale must be presented in case of claiming for the warranty rights.

Warranty does not cover unprofessional use such as device overload, violent use, damage caused by third party or foreign materials, failure to comply with operations and assembly manual, and normal wear and tear.

### Transport



#### CAUTION

**Before transporting the appliance: Switch the appliance off as instructed in the previous paragraph; unplug it and let the hot-air generator cool down.**

Make sure the tank lid has been closed safely before lifting or transferring the appliance. The appliance can easily be transferred by the handle and drawn forward.

### Troubleshooting

Failure	Possible cause	Removal
Fan not starting and flame not beginning to burn.	<ol style="list-style-type: none"> <li>1. No power supply</li> <li>2. Engine winding is burnt out or broken</li> </ol>	<ol style="list-style-type: none"> <li>1. Check the power supply properties. Check the switch functionality and position. Check the safety fuse.</li> <li>2. Switch off the engine.</li> </ol>
Fan starting and flame not beginning to burn or going out immediately.	<ol style="list-style-type: none"> <li>1. Ignition system is not working.</li> <li>2. Flame control is faulty.</li> <li>3. Photocell is not working.</li> <li>4. No or insufficient amount of oil getting to the burner.</li> <li>5. Electric valve is not working.</li> </ol>	<ol style="list-style-type: none"> <li>1. Check the ignition cabling to the electrodes and transformer. Check the position of the electrodes. Check whether the electrodes are clean. Replace the ignition transformer.</li> <li>2. Replace the appliance.</li> <li>3. Clean or replace the photocell.</li> <li>4. Check the pump-engine connection. Check whether there is air in the fuel piping. Check the hoses and filter sealing. Clean the nozzle and replace it if necessary.</li> <li>5. Check the plugging. Clean the electric valve and replace it if necessary.</li> </ol>
Fan starting and flame beginning to burn but smoking.	<ol style="list-style-type: none"> <li>1. Combustion air is not sufficient.</li> <li>2. The fuel used is dirty or contains water.</li> <li>3. Air in the fuel piping.</li> <li>4. Oil volume in the burner is insufficient.</li> </ol>	<ol style="list-style-type: none"> <li>1. Remove all possible obstacles and obstruction at the air inlet or outlet. Check the air inlet ring gauge position. Clean the screen.</li> <li>2. Replace the used oil with fresh oil. Clean the oil filter.</li> <li>3. Check the tightness of hoses and the oil filter.</li> </ol>

	<ol style="list-style-type: none"> <li>5. Too much oil in the burner.</li> </ol>	<ol style="list-style-type: none"> <li>4. Check the pump pressure value. Clean or replace the nozzle.</li> <li>5. Check the pump pressure value. Replace the nozzle.</li> </ol>
Generator not pausing.	<ol style="list-style-type: none"> <li>1. Electric valve sealing is defective.</li> <li>2. Fan thermostat is defective.</li> </ol>	<ol style="list-style-type: none"> <li>1. Replace the electric valve body.</li> <li>2. Replace the fan thermostat.</li> </ol>
Flame blasting off the appliance in the front.	<ol style="list-style-type: none"> <li>1. Insufficient air inlet in the combustion chamber.</li> </ol>	<ol style="list-style-type: none"> <li>1. Check the fan. Check the air inlet.</li> </ol>

### Behaviour in case of emergency

Provide necessary first aid treatment corresponding to the injury nature and seek qualified medical help as soon as possible. Protect the injured person from other injuries and calm him/her down.

**First aid kit must always be available in the place of your work in case of accident in accordance with DIN 13164. Material taken out of the first aid kit needs to be supplemented right away.**

**If help is needed, please provide the following details:**

1. Place of accident
2. Accident nature
3. Number of injured persons
4. Injury type

### Disposal

The disposal instructions are based on icons placed on the appliance or its package. The description of the meanings can be found in the "Marking" chapter.

#### Transport package disposal

The package protects the appliance against damage during transport. Packing materials are usually chosen depending on their environmental friendliness and disposal method and can therefore be recycled. Returning the package to material circulation saves raw materials and reduces waste disposal costs. Parts of packages (e.g. foils, styropor) can be dangerous to children. **Risk of suffocation!** Keep parts of packages away from children and dispose them as soon as possible.



**Old batteries to be delivered to car repair services and appropriate collection centres only.**

### Operating staff requirements

The operator must carefully read the Operating Instructions before using the appliance.

### Qualification

No special qualification is necessary for using the appliance apart from detailed instruction by a qualified person.

### Minimum age

The appliance may only be operated by persons over 16 years of age. An exception includes youngsters operating the appliance within their professional education to achieve necessary skills under teacher's supervision.

### Training

Using the appliance only requires appropriate instructions by a professional or reading the Operating Instructions. No special training necessary.

### Servicing

Do you have any **technical questions? A claim? Do you need spare parts or the Operating Instructions?**

You will be helped quickly and without needless bureaucracy at our webpage [www.guede.com](http://www.guede.com) in the **Service** part. Please help us be able to assist you. To be able to identify your appliance when claimed, we need to know its serial No., order No. and year of production. All these details can be found on the type label. Enter the details below for future reference.

**Serial No.**

**Order No.**

**Year of production:**

**Tel.:** +49 (0) 79 04 / 700-360  
**Fax:** +49 (0) 79 04 / 700-51999  
**E-Mail:** [support@ts.guede.com](mailto:support@ts.guede.com)

### Maintenance and storing

Keep the air slot and body with no dust and dirt.

For cleaning purposes, use a soft cloth and fine soap solution. Prevent direct appliance contact with aggressive cleaning agents. Aggressive, volatile and caustic cleaning agents must not be used.

The appliance needs to be protected against moisture and dust.

If the appliance is not used for a long time, store it in a covered state in a dry, safe place inapproachable to children.



**Caution:**

**Do not service the appliance when plugged, being operated or hot. The failure to do so could lead to serious burns and electric shock.**

### Regular maintenance:

Part	Frequency
Fuel tank (pic. F)	To be rinsed out every 150 – 200 running hours or as needed
Air filter (pic. G)	To be washed with water and soap and let dry out every 500 running hours or as needed.
Fuel filter (pic. E)	To be cleaned two times during the heating season or as needed.
Ignition electrodes (pic. C)	To be checked every 500 running hours; distance 4-5 mm.
Fan blades	To be cleaned every season or as needed; fan wheel screw to be tightened with hand.
Engine	Maintenance-free, with permanent lubrication.

## Introduction

Afin de pouvoir profiter le plus longtemps possible de votre nouvel appareil, veuillez lire attentivement le mode d'emploi et les consignes de sécurité jointes. Nous vous recommandons également de conserver le mode d'emploi pour une consultation ultérieure éventuelle.

**Dans le cadre du développement continu de nos produits, nous nous réservons le droit aux modifications techniques dans le but d'améliorer nos produits.**

## Description de l'appareil

Turbine à l'huile à air chaud professionnelle et performante pour le chauffage et le séchage dans le bâtiment, l'agriculture et des locaux de stockage. Utilisez uniquement dans des locaux bien ventilés !

Chauffage à l'aide du gasoil. L'appareil est équipé d'allumage électronique. Corps en acier raffiné avec châssis robuste et marche facile.

## Déballage

Retirez tout le matériel d'emballage ayant servi à l'emballage du corps de chauffe pour transport. Sortez le corps de chauffe du carton. Contrôlez si le corps de chauffe n'a pas été endommagé lors du transport. Si le corps de chauffe est endommagé, signalez le immédiatement au vendeur chez qui vous avez acheté l'appareil.

## Description de l'appareil (fig. A)

1. Sortie d'air chaud
2. Corps de l'appareil
3. Entrée d'air pour le corps de chauffe
4. Réservoir à carburant
5. Câble d'alimentation
6. Interrupteur ON/OFF avec témoin
7. Capot latéral
8. Ouverture/capot du réservoir
9. Capot inférieur

## Caractéristiques techniques

### GD 20 I

Tension/fréquence : 230 V/50 Hz  
Puissance de chauffe : 20 kW  
Consommation de carburant : environ 1,85 l/h  
Courant d'entrée : 180 W/0,87 A  
Pression : 0,75 bars  
Rendement de la turbine : 560 m<sup>3</sup>/h  
Volume du réservoir : 24 l  
Poids : 18,4 kg  
N° de commande : 85101

### GD 30 I

Tension/fréquence : 230 V/50 Hz  
Puissance de chauffe : 30 kW  
Consommation de carburant : environ 2,37 l/h  
Courant d'entrée : 180 W/0,87 A  
Pression : 0,65 bars  
Rendement de la turbine : 560 m<sup>3</sup>/h  
Volume du réservoir : 24 l  
Poids : 19,7 kg  
N° de commande : 85103

## Consignes générales de sécurité



Lisez attentivement ce mode d'emploi. Familiarisez-vous avec les éléments de commande et l'utilisation correcte de l'appareil. Conservez le mode d'emploi pour une utilisation ultérieure.

### Travail en sécurité

#### Maintenez votre lieu de travail en ordre !

Le désordre sur le lieu de travail et l'établi augmente des risques d'accidents et de blessures.

#### Prenez en considération les conditions atmosphériques.

N'exposez pas l'appareil à la pluie. Ne l'utilisez pas dans un milieu humide ou mouillé. Assurez un éclairage suffisant. N'utilisez pas l'appareil à proximité des liquides ou des gaz inflammables.

#### Tenez l'appareil hors de portée d'autres personnes !

Ne laissez pas d'autres personnes, en particulier des enfants toucher le câble. Éloignez-les du lieu de travail.

#### Rangez l'appareil à un endroit sûr !

Si vous n'utilisez pas l'appareil, rangez-le dans une pièce sèche, fermée à clé de façon à ce qu'il ne soit pas accessible aux enfants.

#### Ne surchargez pas l'appareil !

Travaillez dans la gamme de puissances indiquée.

#### Utilisez l'appareil adéquat !

N'utilisez pas l'appareil à des fins auxquelles il n'a pas été conçu.

#### Prenez soin de votre appareil !

Respectez les règles et les consignes d'entretien. Contrôlez régulièrement le câble de l'appareil et faites-le remplacer par un spécialiste agréé lorsqu'il est endommagé. Contrôlez régulièrement les rallonges et remplacez-les lorsqu'elles sont endommagées. Maintenez les poignées sèches, sans huiles et graisses.

#### Soyez attentifs. Faites attention à ce que vous faites.

Utilisez le bon sens. N'utilisez pas l'appareil si vous êtes fatigués.

### AVERTISSEMENT !

L'utilisation d'autres accessoires peut engendrer des accidents.

#### Confiez la réparation de votre appareil à un électricien !

Cet appareil répond aux dispositions de sécurité correspondantes. Les réparations doivent être confiées uniquement à un électricien utilisant uniquement des pièces détachées d'origine, faute de quoi l'utilisateur s'expose à des risques d'accident.

## Consignes de sécurité spécifiques pour l'appareil



### CONSIGNES D'AVERTISSEMENT

**IMPORTANT : Avant le montage, la manipulation et l'entretien de ce corps de chauffe, lisez attentivement et complètement ce mode d'emploi. Une utilisation incompétente de ce corps de chauffe peut engendrer des accidents graves ou la mort suite aux brûlures, à l'incendie, à l'explosion, l'électrocution et à l'intoxication au monoxyde de carbone !**

**ATTENTION : L'intoxication au monoxyde de carbone peut être mortelle !**

**Intoxication au monoxyde de carbone :** Les premiers signes d'une intoxication au monoxyde de carbone sont semblables à ceux d'une grippe, c'est-à-dire, maux de tête, vertiges et/ou malaise. Si vous remarquez ces symptômes, cela peut signifier que votre corps de chauffe fonctionne mal. **Sortez immédiatement à l'extérieur !** Faites contrôler votre corps de chauffe. Certaines personnes sont plus sensibles au monoxyde de carbone que d'autres, par exemple, les femmes enceintes, les personnes avec maladie cardiaque ou pulmonaire, les personnes anémiées, les personnes sous influence d'alcool et les personnes se trouvant en altitude. Assurez-vous d'avoir bien lu et compris toutes les consignes d'entretien. Conservez ce mode d'emploi pour une consultation ultérieure. Il est votre guide pour une manipulation sûre et spécialisée de ce corps de chauffe.

- Afin d'éviter tout risque d'explosion, utilisez uniquement le gasoil. N'utilisez en aucun cas de l'essence, du pétrole, de dissolvants pour peintures, de l'alcool et des combustibles hautement inflammables.

**Carburant :**

- Le personnel ravitaillant en carburant doit être formé et prendre connaissance des consignes du fabricant et des directives applicables au remplissage sûr des corps de chauffe.
- Seul le gasoil peut être utilisé comme carburant.
- Chaque flamme, y compris la flamme d'allumage, doit être soufflée, afin que le corps de chauffe puisse refroidir avant le ravitaillement en carburant.
- Avant de procéder au ravitaillement en carburant, il est nécessaire de contrôler l'étanchéité du tuyau d'alimentation et des raccords. Les inétanchéités éventuelles doivent être réparées avant la remise en marche du corps de chauffe.
- Stockez dans des bâtiments à proximité du corps de chauffe uniquement la dose maximale journalière de carburant. Stockez des réserves de carburant plus importantes hors bâtiment.
- Tous les entrepôts de carburant doivent être éloignés d'au minimum 762 cm des corps de chauffe, brûleurs, machines à souder et d'autres sources inflammables (exception : réservoir à carburant intégré au corps de chauffe).
- Dans la mesure du possible, le stockage de carburant doit être limité aux zones où le sol empêche l'accumulation de carburant écoulé et où le carburant ne peut pas s'enflammer à cause de sources inflammables logées en profondeur.
- Le carburant doit être stocké selon les règles locales.

**Informations générales :**

- N'utilisez jamais le corps de chauffe à proximité de l'essence, des dissolvants pour peinture ou d'autres vapeurs légèrement inflammables.
- Lors de l'utilisation de ce corps de chauffe, respectez toutes les dispositions et règles locales.
- Les corps de chauffe utilisés à proximité des cages d'armature, des toiles ou d'autres couvertures, doivent être placés à une distance de sécurité de ces matières. La distance minimale recommandée s'élève à 305 cm. IL est en plus recommandé d'utiliser des couvertures coupe-feu. Les couvertures coupe-feu doivent être fixées de façon sûre pour éviter l'inflammation et le contact et le basculement du corps de chauffe lors des vents forts.
- Utilisez uniquement dans des pièces bien ventilées. Avant de mettre l'appareil en marche, veillez à ce qu'une ouverture minimale de 2800 cm<sup>2</sup> vers l'air extérieur soit disponible pour une puissance de chauffe de 100.000 BTU/h.

- Utilisez uniquement dans des endroits exempts de vapeurs inflammables ou de poussière en quantité importante.
- Utilisez uniquement sous tension et fréquence indiquées sur la plaque signalétique.
- Utilisez uniquement une rallonge correctement mise à la terre avec fiche à trois broches.
- La distance minimale des matières inflammables et des personnes : pot d'échappement – 300 cm sur les côtés, partie supérieure et arrière : 200 cm. (voir fig. D)
- Afin d'éviter le danger d'incendie, il est nécessaire que le corps de chauffe chaud ou en service soit placé sur une surface sûre et droite.
- Le corps de chauffe doit être transporté ou stocké en position horizontale, ceci afin d'éviter les fuites de carburant.
- Tenez les enfants et animaux à une distance de sécurité du corps de chauffe.
- Lorsque le corps de chauffe est hors service, retirez la fiche de la prise.
- N'utilisez jamais le corps de chauffe dans des pièces d'habitation et chambres à coucher.
- Ne bloquez jamais l'entrée d'air (arrière) et la sortie d'air (face) du corps de chauffe.
- Ne transportez pas, ne manipulez pas, ne ravitaillez pas et ne procédez jamais à l'entretien du corps de chauffe lorsque celui-ci est chaud, en marche ou branché au secteur.
- Ne montez aucun tuyau sur les parties avant et arrière du corps de chauffe.

 **ATTENTION :**  
Afin d'éviter l'incendie ou l'explosion, utilisez uniquement du gasoil.

 **Il est strictement interdit d'utiliser l'appareil en tant que source de chaleur pendant des événements et fêtes ou pour chauffer des écuries !**

**Utilisation en conformité avec la destination**

Les turbines à l'huile à air chaud de la série GD doivent être utilisées exclusivement pour le chauffage et le séchage dans des locaux bien ventilés ou dans des zones extérieures sèches, à une distance de sécurité des matières inflammables et d'autres animaux. L'appareil doit reposer pendant le fonctionnement sur un support stable et horizontal. Il doit être utilisé uniquement avec du gasoil.

(En matière de sécurité, de fonctionnement et de durée de vie, la série GD obéit aux critères les plus récents : les dispositifs de sécurité assurent le bon fonctionnement de l'appareil, les bruits de fonctionnement ont été réduits au minimum et le choix minutieux des matériaux en fait un appareil fiable au maximum).

**Montage fig. B**

**Description fig. B**

- Poignée
- Vis
- Cadre d'appui de la roue
- Écrou hexagonal

5. Roue
6. Écrou creux
7. Axe

Ces modèles sont livrés avec les roues et poignées. Les roues, les poignées et les pièces adéquates se trouvent dans le carton.

**Outils nécessaires :**

- tournevis cruciforme moyen
- CH 8" clé à fourche ou clé de réglage
- marteau.

1. Passez l'axe par le cadre d'appui de la roue. Fixez la roue à l'axe. **IMPORTANT :** Lors du montage des roues, le moyeu prolongé de la roue doit indiquer dans le sens du cadre d'appui de la roue (voir image 3)
2. Enfilez un écrou creux sur chaque extrémité de l'axe et fixez-la en tapotant dessus avec le marteau.
3. Placez le corps de chauffe sur le cadre d'appui de la roue. Veillez à ce que l'entrée d'air du corps de chauffe (à l'arrière) se trouve au-dessus des roues. Placez les ouvertures sur la bride du réservoir à carburant sur les ouvertures sur le cadre d'appui de la roue.
4. Fixez la poignée avant et arrière sur la bride du réservoir à carburant. Passez les boulons par les poignées, la bride du réservoir à carburant et le cadre d'appui de la roue. Après la mise en place du boulon, serrez l'écrou correspondant à la main.
5. Lorsque tous les boulons sont fixés, serrez les écrous.

**Dispositifs de protection**

La turbine à l'huile à air chaud est dotée d'un contrôle électronique de flamme. L'apparition d'une ou de plusieurs pannes de fonctionnement entraîne l'arrêt de l'appareil. Une surchauffe de la turbine à l'huile à air chaud entraîne l'enclenchement du thermostat contre la surchauffe et la coupure de l'arrivée du carburant ; le thermostat revient à la position initiale lorsque la température de la chambre de combustion descend à la valeur maximale autorisée. Avant de remettre la turbine à l'huile à air chaud en marche, il est nécessaire de trouver la cause de la surchauffe et de la supprimer (par exemple, l'entrée et la sortie d'air bouchées ou arrêt du ventilateur). Pour remettre l'appareil en marche, respectez les consignes indiquées dans le chapitre „MISE EN MARCHÉ“.

**Mise en marche**

Avant de mettre la turbine à l'huile à air chaud en marche et avant de la brancher au secteur, contrôlez si les caractéristiques de la source d'alimentation correspondent aux valeurs indiquées sur la plaque signalétique.

**AVERTISSEMENT :**

**Le circuit auquel la turbine à l'huile à air chaud est branchée doit être équipé d'un interrupteur à courant de défaut (RCD).**

**Respectez toutes les mesures de sécurité relatives à la ventilation, etc.**

**Versez le gasoil dans le réservoir à carburant. Refermez le couvercle du réservoir à carburant.**

**Branchez le câble d'alimentation du corps de chauffe à la prise standard avec contact de protection.**

**Pour mettre l'appareil en marche, vous devez :**

Commuter l'interrupteur ON/OFF à la position avec symbole ON : le ventilateur se met à tourner et entraîne l'allumage après quelques secondes.

Lors du premier démarrage ou après une inutilisation prolongée de la turbine à l'huile à air chaud, il est possible que l'allumage dure quelques secondes.

**Pour arrêter l'appareil :**



Commuter l'interrupteur ON/OFF à la position avec symbole OFF.

**Symboles**



**Sécurité du produit :**

	
Produit répond aux normes correspondantes de la CE	



**Interdictions :**

	
Défense d'utilisation à l'intérieur	Feu, lumière ouverte interdits, défense de fumer !
	
Défense de couvrir	



**Avertissement :**

	
Avertissement / attention	Avertissement – tension électrique dangereuse
	
Ne pas utiliser l'appareil dans des pièces fermées !	Avertissement – matières inflammables

**Consignes :**



	
Signal d'obligation général	Lisez le mode d'emploi avant l'utilisation.

**Protection de l'environnement :**







	
Liquidez les déchets de manière à ne pas nuire à l'environnement.	Déposez l'emballage en carton au dépôt pour recyclage.
	
Déposez les appareils électriques ou électroniques défectueux et/ou destinés à liquidation au centre de ramassage correspondant.	

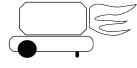

### Emballage :

	
Protégez de l'humidité	Sens de pose
	
Interseroh-Recycling	

### Caractéristiques techniques :

	
Fiche	Poids
	
Puissance de chauffe	Rendement de la turbine
	
Volume du réservoir	Consommation de carburant

### Garantie

La garantie s'applique exclusivement aux défauts provoqués par un défaut de matériel ou un défaut de fabrication. Lors de la réclamation pendant la durée de la garantie, il est nécessaire de joindre de certificat d'achat comportant la date d'achat.

La garantie n'inclut pas une utilisation incompétente telle que – surcharge de la machine, utilisation de la force, endommagement par une tierce personne ou un objet étranger. Le non respect du mode d'emploi et du mode de montage ainsi que l'usure normale de la machine ne sont pas non plus inclus dans la garantie.

### Transport



#### AVERTISSEMENT

**Avant de transporter l'appareil :**

**Arrêtez l'appareil en respectant les consignes indiquées dans le paragraphe précédent: débranchez-le du secteur en retirant la fiche de la prise et laissez le groupe à air chaud refroidir.**

Avant de lever ou de déplacer l'appareil, assurez-vous que le couvercle du réservoir est bien fermé. L'appareil peut être simplement saisi par la poignée et déplacé.

### Pannes et leur suppression

Panne	Cause probable	Suppression
Le ventilateur ne démarre pas et la flamme ne s'allume pas	<ol style="list-style-type: none"> <li>1. Manque de source d'alimentation</li> <li>2. Le bobinage du moteur est brûlé ou rompu.</li> </ol>	<ol style="list-style-type: none"> <li>1. Contrôlez les propriétés de la source d'alimentation. Contrôlez le fonctionnement et la position de l'interrupteur. Contrôlez le fusible.</li> <li>2. Remplacez le moteur.</li> </ol>

Le ventilateur démarre mais la flamme ne s'allume pas ou s'éteint immédiatement.	<ol style="list-style-type: none"> <li>1. Allumage défectueux.</li> <li>2. Contrôle de la flamme défectueux.</li> <li>3. Photocellule défectueuse.</li> <li>4. L'huile n'arrive pas au brûleur ou sa quantité n'est pas suffisante.</li> <li>5. Valve électrique défectueuse.</li> </ol>	<ol style="list-style-type: none"> <li>1. Contrôlez les branchements du câble d'allumage aux électrodes et au transformateur. Contrôlez la position des électrodes. Contrôlez la propreté des électrodes. Remplacez le transformateur de l'allumage.</li> <li>2. Remplacez l'appareil</li> <li>3. Nettoyez ou remplacez la photocellule.</li> <li>4. Contrôlez le raccord pompe-moteur. Contrôlez la présence d'air dans les tuyaux d'alimentation. Contrôlez les tuyaux et le joint du filtre. Nettoyez la buse et remplacez si nécessaire.</li> <li>5. Contrôlez le branchement au secteur. Nettoyez la valve électrique et remplacez si nécessaire.</li> </ol>
Le ventilateur démarre et la flamme brûle mais fume.	<ol style="list-style-type: none"> <li>1. Air de combustion insuffisant.</li> <li>2. Carburant utilisé comprenant des impuretés ou de l'eau.</li> <li>3. Air dans les tuyaux d'alimentation.</li> <li>4. Manque de gasoil dans le brûleur.</li> <li>5. Trop de gasoil dans le brûleur.</li> </ol>	<ol style="list-style-type: none"> <li>1. Supprimez tous les obstacles possibles et bouchons à l'entrée ou à la sortie d'air. Contrôlez la position de l'anneau de contrôle d'arrivée d'air. Nettoyez l'écran.</li> <li>2. Remplacez le gasoil utilisé par du gasoil frais. Nettoyez le filtre à huile.</li> <li>3. Contrôlez l'étanchéité des tuyaux et des joints du filtre à huile.</li> <li>4. Contrôlez la pression de la pompe. Nettoyez ou remplacez la buse.</li> <li>5. Contrôlez la pression de la pompe. Remplacez la buse.</li> </ol>
Groupe ne reste pas arrêté	<ol style="list-style-type: none"> <li>1. Joint de la valve électrique défectueux.</li> <li>2. Thermostat du ventilateur défectueux.</li> </ol>	<ol style="list-style-type: none"> <li>1. Remplacez le corps de la valve électrique.</li> <li>2. Remplacez le thermostat du ventilateur.</li> </ol>
La flamme jaillit à l'avant de l'appareil.	<ol style="list-style-type: none"> <li>1. arrivée d'air insuffisante dans la chambre de combustion.</li> </ol>	<ol style="list-style-type: none"> <li>1. Contrôlez le ventilateur. Contrôlez l'amenée d'air.</li> </ol>

### Conduite en cas d'urgence

Effectuez les premiers gestes de secours et appelez rapidement les premiers secours. Protégez le blessé d'autres blessures et calmez-le. **Pour des raisons de risque d'accident, le lieu de travail doit être équipé d'une armoire à pharmacie selon DIN 13164. Il est nécessaire de compléter immédiatement le matériel pris dans l'armoire à pharmacie. Si vous appelez les secours, fournissez les renseignements suivants :**

1. Lieu d'accident
2. Type d'accident
3. Nombre de blessés
4. Type de blessure

## Liquidation

Les consignes de liquidation résultent des pictogrammes indiqués sur l'appareil ou sur l'emballage. La description des significations individuelles se trouve dans le chapitre « Indications sur l'appareil ».

### Liquidation de l'emballage de transport

L'emballage protège l'appareil de l'endommagement lors du transport. En général, le matériel d'emballage est choisi de façon à ce qu'il réponde aux règles de protection de l'environnement et de liquidation des déchets, par conséquent, il peut être recyclé.

La remise de l'emballage dans le circuit de matières permet d'économiser des matières premières et de réduire les déchets.

Des parties de l'emballage (telles que films, styropore) peuvent être dangereux pour les enfants. **Danger d'étouffement !**

Rangez les parties de l'emballage hors de portée des enfants et liquidez-les le plus rapidement possible.



**Déposez des batteries usagées uniquement dans des garages automobiles, centres de collecte spéciaux ou cours de collecte.**

## Exigences à l'égard de l'opérateur

L'opérateur doit lire attentivement la notice avant d'utiliser l'appareil.

## Qualification

Mis à part l'instruction détaillée par un spécialiste, aucune autre qualification spécifique n'est requise.

## Âge minimal

L'appareil peut être utilisé uniquement par des personnes de plus de 16 ans.

Exception faite des adolescents manipulant l'appareil dans le cadre de l'enseignement professionnel sous la surveillance du formateur.

## Formation

L'utilisation de l'appareil nécessite uniquement l'instruction par un spécialiste, éventuellement par la notice. Une formation spéciale n'est pas nécessaire.

## Service

Vous avez des **questions techniques ? Une réclamation ? Vous avez besoin de pièces détachées ou d'un mode d'emploi ?** Nous vous aiderons rapidement et sans bureaucratie inutile par l'intermédiaire de nos pages Web [www.guede.com](http://www.guede.com) dans la rubrique **Service**. Aidez-nous pour que nous puissions vous aider. Pour identifier votre appareil en cas de réclamation, nous avons besoin du numéro de série, numéro de produit et l'année de fabrication. Toutes ces informations se trouvent sur la plaque signalétique. Pour avoir ces informations toujours à portée de main, veuillez les inscrire ici :

**Numéro de série :**  
**N° de commande :**  
**Année de fabrication**

**Tél.:** +49 (0) 79 04 / 700-360  
**Fax:** +49 (0) 79 04 / 700-51999  
**E-mail:** [support@ts.guede.com](mailto:support@ts.guede.com)

## Úvod

Abyste ze svého nového přístroje měli co možná nejdéle radost, přečtěte si prosím před uvedením do provozu pečlivě návod k obsluze a přiložené bezpečnostní pokyny. Dále doporučujeme, abyste si návod k použití uschovali pro případ, že byste si později chtěli znovu připomenout funkce výrobku. V rámci neustálého dalšího vývoje výrobku si vyhrazujeme právo provádět technické změny za účelem vylepšení.

**U tohoto dokumentu se jedná o originální návod k obsluze.**

## Popis přístroje

Profesionální a výkonná olejová horkovzdušná turbína k vytápění a vysoušení ve stavebnictví, zemědělství a skladovacích prostorech.

Používá se jen v dobře větraných prostorách!

Vytápí se pomocí nafty. Přístroj je vybaven elektronickým zapalováním. Těleso z ušlechtilé oceli s robustním podvozkem s lehkým chodem.

## Vybalení

Odstraňte veškerý obalový materiál, se kterým bylo topné těleso zabaleno k odeslání.

Topné těleso vyjměte z krabice.

Topné těleso zkontrolujte z hlediska poškození při přepravě. Je-li topné těleso poškozeno, ihned informujte prodejce, u něhož jste si přístroj koupili.

## Popis přístroje (obr. A)

1. Výstup horkého vzduchu
2. Těleso přístroje
3. Vstup vzduchu pro topné těleso
4. Palivová nádrž
5. Napájecí kabel
6. Spínač ON/OFF s kontrolkou
7. Boční kryt
8. Otvor/víko nádrže
9. Spodní kryt

## Technické údaje

### GD 20 I

Napětí/frekvence:	230 V/50 Hz
Topný výkon:	20 kW
Spotřeba paliva:	cca. 1,85 l/h
Příkon:	180 W/0,87 A
Tlak:	0,75 bar
Výkon turbíny:	560 m <sup>3</sup> /h
Obsah nádrže:	24 l
Hmotnost:	18,4 kg
Obj. č.	85101

### GD 30 I

Napětí/frekvence:	230 V/50 Hz
Topný výkon:	30 kW
Spotřeba paliva:	cca. 2,37 l/h
Příkon:	180 W/0,87 A
Tlak:	0,65 bar
Výkon turbíny:	560 m <sup>3</sup> /h
Obsah nádrže:	32 l
Hmotnost:	19,7 kg
Obj. č.	85103

## Všeobecné bezpečnostní pokyny



Tento návod k obsluze si pečlivě přečtěte. Seznamte se s ovládacími prvky a správným použitím přístroje. Návod k obsluze bezpečně uschovejte pro pozdější použití!

### Bezpečná práce

#### Udržujte své pracoviště v pořádku!

Nepořádek na pracovišti může mít za následek úrazy.

#### Berte ohled na vlivy okolí

Přístroj nevystavujte dešti.

Přístroj nepoužívejte ve vlhkém nebo mokřem prostředí.

Zajistěte dobré osvětlení.

Přístroj nepoužívejte v blízkosti hořlavých kapalin či plynů.

#### Ostatní osoby držte v bezpečné vzdálenosti!

Ostatní osoby, zejména děti nenechte dotýkat se přístroje a kabelu. Držte je v dostatečné vzdálenosti od svého pracoviště.

#### Svůj přístroj dobře ukládejte!

Přístroj, který nepoužíváte, byste měli uložit na suchém, uzamčeném místě mimo dosah dětí.

#### Svůj přístroj nepřetěžujte!

Pracujte v uvedeném rozsahu výkonu.

#### Používejte správný přístroj!

Přístroj nepoužívejte k účelům, ke kterým není určen.

#### Pečujte o svůj přístroj!

Dodržujte předpisy o údržbě a pokyny.

Pravidelně kontrolujte kabel přístroje a v případě poškození jej nechte vyměnit u autorizovaného odborníka.

Pravidelně kontrolujte prodlužovací kabel a v případě poškození jej vyměňte.

#### Buďte pozorní!

Dávejte pozor na to, co děláte. K práci přistupujte rozumně. Přístroj nepoužívejte, jste-li unavení.

#### VÝSTRAHA!

Použití jiného příslušenství může pro Vás znamenat riziko úrazu.

#### Svůj přístroj nechte opravit jen u elektrikáře!

Tento přístroj odpovídá příslušným bezpečnostním ustanovením. Opravy smí provádět pouze elektrikář s použitím originálních náhradních dílů, jinak to může pro uživatele znamenat riziko úrazu.

## Bezpečnostní pokyny specifické pro přístroj



### VÝSTRAŽNÉ POKYNY

**DŮLEŽITÉ:** Před montáží, obsluhou a údržbou tohoto topného tělesa si pečlivě a kompletně přečtěte tento návod. Neodborné použití tohoto topného tělesa může mít za následek vážné úrazy či smrt v důsledku popálení, požáru, exploze, elektrošoku a otravy oxidem uhelnatým.

**! POZOR: Otrava oxidem uhelnatým může být smrtelná!**

**Otrava oxidem uhelnatým:** Rané příznaky otravy oxidem uhelnatým jsou podobné jako u chřipky, tedy bolest hlavy, závrať a/nebo nevolnost. Pokud tyto symptomy zaznamenáte, může to znamenat, že Vaše topné těleso nefunguje správně. **Odeberte se ihned ven!** Nechte Vaše topné těleso prohlédnout. Určité osoby jsou na oxid uhelnatý citlivější než jiné, např. těhotné ženy, osoby se srdečním nebo plicním onemocněním nebo anémií, osoby

pod vlivem alkoholu a osoby, které se nachází ve výškách. Ujistěte se, že jste si přečetli všechny pokyny pro údržbu a porozuměli jim. Tento návod uschovejte za účelem nahlédnutí. Je Vaším průvodcem pro bezpečnou a odbornou obsluhu tohoto topného tělesa.

- Používejte jen naftu, abyste zabránili požáru a nebezpečí exploze. V žádném případě nepoužívejte benzín, ropu, ředidla na barvy, alkohol a jiné vysoce hořlavá paliva.

#### **Palivo:**

- a) Personál, který plní palivo, musí být proškolen a plně seznámen s pokyny výrobce a aplikovatelnými směrnicemi pro bezpečné plnění topných těles.
- b) Jako palivo se smí používat jen nafta.
- c) Každý plamen, včetně zapalovacího plamene, musí být sfouknut, aby mohlo topné těleso před plněním paliva vychladnout.
- d) Během plnění paliva musí být palivová potrubí a přípojky zkontrolovány z hlediska netěsností. Případné netěsnosti musí být opraveny před opětovným uvedením topného tělesa do provozu.
- e) V budovách v blízkosti topného tělesa skladujte jen maximální denní dávku paliva. Větší zásoby paliva skladujte mimo budovu.
- f) Všechny sklady paliva musí mít minimální odstup 762 cm od topných těles, hořáků, svářeček a podobných zápalných zdrojů (výjimka: palivová nádrž integrovaná v topném tělese).
- g) Dle možnosti se má skladování paliv omezit jen na oblasti, ve kterých podlahová konstrukce brání hromadění vyteklého paliva a palivo se nemůže vznítit pomocí hluboko uložených zápalných zdrojů.
- h) Palivo musí být uskladněno podle místních úředních předpisů.

#### **Všeobecné informace:**

- Topné těleso nepoužívejte nikdy v blízkosti benzínu, ředidel na barvy či jiných lehce hořlavých par.
- Při používání tohoto topného tělesa dodržujte všechna místní ustanovení a předpisy.
- Topná tělesa, která se používají v blízkosti výztužných sítí, plachtoviny či jiných krytin, musí být postavena v bezpečné vzdálenosti od těchto materiálů. Doporučený minimální odstup činí 305 cm. Navíc se doporučuje použít ohnivzdorné krytiny. Ohnivzdorné krytiny musí být bezpečně připevněny, aby byly chráněny před vznícením a aby se zabránilo dotyku a překlopení topného tělesa při nárazech větru.
- Používejte jen v dobře větraných místnostech. Před uvedením do provozu dbejte na to, aby na topný výkon 100.000 BTU/h byl k dispozici větrací otvor minimálně 2800 cm<sup>2</sup> k čerstvému venkovnímu vzduchu.
- Používejte jen v místech, ve kterých nejsou hořlavé páry resp. vysoký podíl prachu.
- Používejte jen při napětí a frekvenci, uvedených na typovém štítku.
- Používejte vždy řádně uzemněný prodlužovací kabel s tříkolíkovou zástrčkou.
- Minimální odstup od hořlavých látek a osob: výfuk: 300 cm po stranách, vrchní a zadní strana: 200 cm. (viz obr. D)
- Aby se zabránilo nebezpečí požáru, musí být horké nebo v provozu se nacházející topné těleso postaveno na bezpečnou a rovnou plochu.

- Topné těleso musí být přemístováno nebo skladováno ve vodorovné poloze, aby se zabránilo vytečení paliva.
- Děti a domácí zvířata držte v bezpečné vzdálenosti od topného tělesa.
- Není-li topné těleso v provozu, zástrčku vytáhněte ze zásuvky.
- Topné těleso nepoužívejte nikdy v obytných místnostech a ložnicích.
- Nikdy neblokujte vstup vzduchu (zadní strana) a výstup vzduchu (přední strana) topného tělesa.
- Pokud je topné těleso horké, nachází se v provozu nebo je zapojené do sítě, nikdy neprovádějte přemístování, obsluhu, tankování a údržbu.
- Na přední a zadní stranu topného tělesa nemontujte žádná potrubí.



**POZOR:**  
Používejte pouze naftu, abyste zabránili požáru či explozi.



**Použití jako tepelného zdroje pro akce a oslavy, jakož i pro provoz ve stájích je zásadně zakázáno!**

#### **Použití v souladu s určením**

Olejové horkovzdušné turbíny série GD je třeba používat výhradně k vytápění a vysoušení v dobře větraných prostorách nebo v suchých venkovních zónách, v bezpečné vzdálenosti od hořlavých materiálů a jiných živočichů. Během provozu musí stát na stabilním a vodorovném podkladu. Jako palivo je povolena jen nafta.

(Série GD se, pokud jde o bezpečnost, funkčnost a životnost, řídí nejnovějšími kritérii: Bezpečnostní zařízení zaručují správnou funkci přístroje, provozní zvuky byly redukovány na minimum a pečlivý výběr materiálů jej činí maximálně spolehlivým.)

#### **Montáž obr. B**

##### **Popis obr. B**

1. Rukojeť
2. Šroub
3. Opěrný rám kola
4. Šestihránná matice
5. Kolo
6. Převlečná matice
7. Osa

Tyto modely jsou dodávány s koly a rukojeťmi. Kola, rukojeti a příslušné díly pro připevnění se nachází v krabici.

##### **Potřebné nářadí:**

- středně velký křížový šroubovák
- CH 8" vidlicový klíč nebo seřizovací klíč
- kladivo.

1. Osu prostrčte opěrným rámem kola. Kola připevněte k ose. **DŮLEŽITÉ:** Při montáži kol musí prodloužený náboj kola ukazovat ve směru opěrného rámu kola (viz obrázek 3)
2. Na každý konec osy nasadte převlečnou matici a tuto připevněte lehkým poklepáním kladiva.
3. Topné těleso nasadte na opěrný rám kola. Dbejte na to, aby se vstup vzduchu topného tělesa (vzadu) nacházel nad koly. Otvory na přírubě palivové nádrže přiložte na otvory na opěrném rámu kola.

4. Přední a zadní rukojeť nasadíte na přírubu palivové nádrže. Šrouby protáhněte rukojeťmi, přírubou palivové nádrže a opěrným rámem kola. Poté, co je jeden šroub vsazen, utáhněte příslušnou matici rukou.
5. Jsou-li připevněny všechny šrouby, matice utáhněte.

#### Bezpečnostní zařízení

Olejevá horkovzdušná turbína má elektronickou kontrolu plamene. Pokud dojde ke vzniku jedné či několika provozních poruch, způsobí to zastavení přístroje. Je-li olejevá horkovzdušná turbína přehřátá, sepne termostat proti přehřátí a způsobí přerušování přívodu paliva; termostat se automaticky vrátí zpět, pokud teplota spalovací komory klesne na povolenou maximální hodnotu. Před opětovným uvedením oleje horkovzdušné turbíny do provozu musíte najít příčinu přehřátí a odstranit ji (např. ucpání vstupu a výstupu vzduchu nebo zastavení ventilátoru). K opětovnému spuštění přístroje dodržujte pokyny oddílu „**UVEDENÍ DO PROVOZU**“.

#### Uvedení do provozu

Před uvedením oleje horkovzdušné turbíny do provozu a jejím zapojením do sítě zkontrolujte, zda vlastnosti napájecího zdroje odpovídají hodnotám uvedeným na typovém štítku.

#### VÝSTRAHA:

**V obvodu, ke kterému je připojena olejevá horkovzdušná turbína, musí být integrován ochranný vypínač chybového proudu (RCD).**

**Dodržujte všechna bezpečnostní opatření týkající se větrání atd.**

**Do palivové nádrže nalijte naftu. Víko palivové nádrže opět zavřete.**

**Napájecí kabel topného tělesa připojte ke standardní zásuvce s ochranným kontaktem.**

#### K uvedení stroje do provozu musíte:

přepnout spínač ON/OFF do polohy se symbolem ON: ventilátor se rozběhne a po několika sekundách způsobí zapálení.

Při prvním startu resp. po delším odstavení oleje horkovzdušné turbíny může několik sekund trvat, než dojde k zapálení.

#### K vypnutí stroje musíte:



přepnout spínač ON/OFF do polohy se symbolem OFF.

#### Označení

#### Bezpečnost produktu:

	
Produkt odpovídá příslušným normám EU	

#### Zákazy:



	
Nepoužívejte v obytných zónách!	Zákaz ohně, otevřeného světla a kouření!

	
Zákaz zakrývání	



#### Výstraha:

	
Výstraha/pozor	Výstraha před nebezpečným elektrickým napětím
	
Přístroj nepoužívejte v uzavřených místnostech!	Výstraha před hořlavými látkami



#### Příkazy:

	
Všeobecná příkazová značka	Před použitím si přečtěte návod k obsluze





#### Ochrana životního prostředí:

	
Odpad zlikvidujte odborně tak, abyste neškodili životnímu prostředí.	Obalový materiál z lepenky lze odevzdat za účelem recyklace do sběrný.
	
Vadné a/nebo likvidované elektrické či elektronické přístroje musí být odevzdány do příslušných sběrů.	

#### Obal:

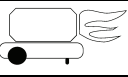
	
Chraňte před vlhkem	Obal musí směřovat nahoru
	
Interseroh-Recycling	

#### Technické údaje:

	
Přípojka	Hmotnost
	
Topný výkon	Výkon turbíny
	
Obsah nádrže	Spotřeba paliva

## Záruka

Záruční doba činí 12 měsíců při průmyslovém použití, 24 měsíců pro spotřebitele a začíná dnem nákupu přístroje.

Záruka se vztahuje výhradně na nedostatky způsobené vadou materiálu nebo výrobní vadou. Při reklamaci v záruční době je třeba přiložit originální doklad o koupi s datem prodeje.

Do záruky nespadá neodborné použití jako např. přetížení přístroje, použití násilí, poškození cizím zásahem nebo cizími předměty, nedodržení návodu k použití a montáži a normální opotřebení.

## Přeprava



### VÝSTRAHA

**Před přepravou přístroje:  
Přístroj vypněte podle pokynů předchozího odstavce;  
odpojte ze sítě, přičemž vytáhněte zástrčku a nechte horkovzdušný generátor vychladnout.**

Před zvedáním či přemísťováním přístroje se ujistěte, že je víko nádrže bezpečně uzavřené.  
Přístroj lze jednoduše vzít za rukojeť a popojíždět jím.

## Poruchy a jejich odstranění

Porucha	Možná příčina	Odstranění
Ventilátor nespouští a plamen se nerozhoří.	1. Chybí napájecí zdroj 2. Vinutí motoru je propálené nebo přetržené	1. Zkontrolujte vlastnosti napájecího zdroje. Zkontrolujte funkčnost a polohu spínače. Zkontrolujte tavnou pojistku. 2. Vyměňte motor
Ventilátor startuje a plamen se nerozhoří nebo vzápětí zhasne.	1. Zapalování nefunguje. 2. Kontrola plamene je vadná. 3. Fotobuňka nefunguje. 4. Do hořáku se nedostává žádný olej nebo nedostatečné množství oleje. 5. Elektroventil nefunguje.	1. Zkontrolujte spoje kabelu zapalování k elektrodám a transformátoru. Zkontrolujte polohu elektrod. Zkontrolujte čistotu elektrod. Vyměňte transformátor zapalování. 2. Vyměňte přístroj 3. Vyčistěte nebo vyměňte fotobuňku. 4. Zkontrolujte spojku čerpadlo-motor. Zkontrolujte přítomnost vzduchu v palivovém potrubí, Zkontrolujte hadice a těsnění filtru Vyčistěte trysku a v případě nutnosti vyměňte. 5. Zkontrolujte zapojení do sítě. Elektroventil vyčistěte a v případě nutnosti vyměňte
Ventilátor startuje a plamen se rozhoří, ale kouř	1. Spalovací vzduch nedostačuje. 2. Použití palivo je špinavé nebo obsahuje vodu.	1. Odstraňte všechny možné překážky a ucpání na vstupu resp. výstupu vzduchu. Zkontrolujte polohu kontrolního kroužku přívodu vzduchu. Vyčistěte clonu.

	3. Vzduch v palivovém potrubí. 4. Množství nafty v hořáku je nedostatečné. 5. Příliš mnoho nafty v hořáku.	2. Použitou naftu nahradte čerstvou naftou. Vyčistěte olejový filtr. 3. Zkontrolujte těsnost hadic a těsnění olejového filtru. 4. Zkontrolujte hodnotu tlaku čerpadla. Vyčistěte nebo vyměňte trysku. 5. Zkontrolujte hodnotu tlaku čerpadla. Vyměňte trysku.
Generátor se nezůstane stát.	1. Těsnění elektroventilu je vadné. 2. Termostat ventilátoru je vadný.	1. Vyměňte těleso elektroventilu. 2. Termostat ventilátoru vyměňte.
Plamen vyšlehává vpředu z přístroje	1. Nedostatečný přívod vzduchu ve spalovací komoře.	1. Zkontrolujte ventilátor. Zkontrolujte přívod vzduchu.

## Chování v případě nouze

Zaveďte úrazu odpovídající potřebnou první pomoc a vyzvěte co možná nejdříve kvalifikovanou lékařskou pomoc.

Chraňte zraněného před dalšími úrazy a uklidněte jej.

**Kvůli případné nehodě musí být na pracovišti vždy po ruce lékárnička první pomoci dle DIN 13164. Materiál, který si z lékárničky vezmete, je třeba ihned doplnit. Pokud požadujete pomoc, uveďte tyto údaje:**

1. Místo nehody
2. Druh nehody
3. Počet zraněných
4. Druh zranění

## Likvidace

Pokyny pro likvidaci vyplývají z piktogramů umístěných na přístroji resp. obalu. Popis jednotlivých významů najdete v kapitole „Označení“.

### Likvidace přepravního obalu

Obal chrání přístroj před poškozením při přepravě. Obalové materiály jsou zvoleny zpravidla podle jejich šetrnosti vůči životnímu prostředí a způsobu likvidace a lze je proto recyklovat. Vracení obalu do oběhu materiálu šetří suroviny a snižuje náklady na likvidaci odpadů. Části obalu (např. fólie, styropor) mohou být nebezpečné pro děti. **Existuje riziko udušení!** Části obalu uschovejte mimo dosah dětí a co nejdříve zlikvidujte.



**Staré baterie odevzdávejte jen v autoservisech, speciálních sběrnách nebo sběrných dvorech.**

## Požadavky na obsluhu

Obsluha si musí před použitím přístroje pozorně přečíst návod k obsluze.

### Kvalifikace

Kromě podrobného poučení odborníkem není pro používání přístroje nutná žádná speciální kvalifikace.

### Minimální věk

Na přístroji smí pracovat jen osoby, jež dosáhly 16 let. Výjimku představuje využití mladistvých, pokud se toto děje během profesního vzdělávání za účelem dosažení dovednosti pod dohledem školitele.

### Školení

Používání přístroje vyžaduje pouze odpovídající poučení odborníkem resp. návodem k obsluze. Speciální školení není nutné.

### Servis

#### Máte technické otázky? Reklamací? Potřebujete náhradní díly nebo návod k obsluze?

Na naší domovské stránce [www.guede.com](http://www.guede.com) Vám v oddílu **Servis** pomůžeme rychle a nebyrokraticky. Prosím pomozte nám pomoci Vám. Aby bylo možné Váš přístroj v případě reklamacie identifikovat, potřebujeme sériové číslo, objednávací číslo a rok výroby. Všechny tyto údaje najdete na typovém štítku. Abyste měli tyto údaje vždy po ruce, zapište si je prosím dole.

**Sériové číslo:**

**Objednávací číslo:**

**Rok výroby:**

**Tel.:** +49 (0) 79 04 / 700-360  
**Fax:** +49 (0) 79 04 / 700-51999  
**E-Mail:** [support@ts.guede.com](mailto:support@ts.guede.com)

### Údržba a úschova

Vzduchovou štěrbinu a těleso udržujte bez prachu a nečistot.

K čištění používejte měkký hadřík a jemný mýdlový roztok. Zabraňte přímému kontaktu přístroje s agresivními čistícími prostředky. Nesmíte používat agresivní, těkavé a žíravé čistící prostředky.

Přístroj je třeba chránit před vlhkostí a prachem.

Pokud přístroj déle nepoužíváte, uložte jej zakrytý na suchém, bezpečném, pro děti nepřístupném místě.



**Pozor:**

**Údržbu neprovádějte, je-li topné těleso zapojeno do zásuvky, je-li v provozu nebo je-li horké. Nedodržení může vést k vážným popáleninám a elektrošoku.**

### Pravidelná údržba:

Díl	Četnost
Palivová nádrž (obr. F)	Propláchněte každých 150 – 200 provozních hodin nebo dle potřeby
Vzduchový filtr (obr. G)	Každých 500 provozních hodin nebo v případě potřeby omyjte vodou a mýdlem a osušte.
Palivový filtr (obr. E)	Vyčistěte dvakrát během topné sezóny nebo v případě potřeby.
Zapalovací elektrody (obr. C)	Kontrolujte každých 500 provozních hodin, vzdálenost 4-5 mm.
Lopatky větráku	Vyčistěte každou sezónu nebo dle potřeby, šroub kola větráku utáhněte rukou.
Motor	Bezúdržbový, s permanentním mazáním.

## Úvod

Aby ste zo svojho nového prístroja mali čo možno najdlhšie radosť, prečítajte si, prosím, pred uvedením do prevádzky pozorne návod na obsluhu a priložené bezpečnostné pokyny. Ďalej odporúčame, aby ste si návod na použitie uschovali pre prípad, že by ste si neskôr chceli znovu pripomenúť funkcie výrobku. V rámci neustáleho ďalšieho vývoja výrobku si vyhradzuje právo vykonávať technické zmeny s cieľom vylepšenia.

**Pri tomto dokumente ide o originálny návod na obsluhu.**

## Popis prístroja

Profesionálna a výkonná olejová teplovzdušná turbína na vykurovanie a vysušanie v stavebníctve, poľnohospodárstve a skladovacích priestoroch. Používa sa len v dobre vetraných priestoroch!

Vykuruje sa pomocou nafty. Prístroj je vybavený elektronickým zapáľovaním. Teleso z ušľachtilej ocele s robustným podvozkom s ľahkým chodom.

## Vybalenie

Odstráňte všetok obalový materiál, s ktorým bolo vyhrievacie teleso zabalené na odoslanie. Vyhrievacie teleso vyberte zo škatule. Vyhrievacie teleso skontrolujte z hľadiska poškodenia pri preprave. Ak je vyhrievacie teleso poškodené, ihneď informujte predajcu, u ktorého ste si prístroj kúpili.

## Popis prístroja (obr. A)

1. Výstup horúceho vzduchu
2. Teleso prístroja
3. Vstup vzduchu pre vyhrievacie teleso
4. Palivová nádrž
5. Napájací kábel
6. Spínač ON/OFF s kontrolkou
7. Bočný kryt
8. Otvor/veko nádrže
9. Spodný kryt

## Technické údaje

### GD 20 I

Napätie/frekvencia:	230 V / 50 Hz
Vyhrievací výkon:	20 kW
Spotreba paliva:	cca 1,85 l/h
Príkon:	180 W/0,87 A
Tlak:	0,75 bar
Výkon turbíny:	560 m <sup>3</sup> /h
Obsah nádrže:	24 l
Hmotnosť:	18,4 kg
Obj. č.	85101

### GD 30 I

Napätie/frekvencia:	230 V / 50 Hz
Vyhrievací výkon:	30 kW
Spotreba paliva:	cca 2,37 l/h
Príkon:	180 W/0,87 A
Tlak:	0,65 bar
Výkon turbíny:	560 m <sup>3</sup> /h
Obsah nádrže:	24 l
Hmotnosť:	19,7 kg
Obj. č.	85103

## Všeobecné bezpečnostné pokyny



Tento návod na obsluhu si pozorne prečítajte. Oboznámte sa s ovládacími prvkami a správnym použitím prístroja. Návod na obsluhu bezpečne uschovajte pre neskoršie použitie!

### Bezpečná práca

#### Udržujte svoje pracovisko v poriadku!

Neporiadok na pracovisku môže mať za následok úrazy.

#### Berte ohľad na vplyvy okolia

Prístroj nevystavujte dažďu.

Prístroj nepoužívajte vo vlhkom alebo mokrom prostredí. Zaisťte dobré osvetlenie.

Prístroj nepoužívajte v blízkosti horľavých kvapalín či plynov.

#### Ostatné osoby držte v bezpečnej vzdialenosti!

Ostatné osoby, najmä deti nenechajte dotýkať sa prístroja a kábla. Držte ich v dostatočnej vzdialenosti od svojho pracoviska.

#### Svoj prístroj dobre ukladajte!

Prístroj, ktorý nepoužívate, by ste mali uložiť na suchom, uzamknutom mieste mimo dosahu detí.

#### Svoj prístroj nepreťažujte!

Pracujte v uvedenom rozsahu výkonu.

#### Používajte správny prístroj!

Prístroj nepoužívajte na účely, na ktoré nie je určený.

#### Starajte sa o svoj prístroj!

Dodržiňte predpisy o údržbe a pokyny.

Pravidelne kontrolujte kábel prístroja a v prípade poškodenia ho nechajte vymeniť u autorizovaného odborníka.

Pravidelne kontrolujte predlžovací kábel a v prípade poškodenia ho vymeňte.

#### Buďte pozorní!

Dávajte pozor na to, čo robíte. K práci pristupujte rozumne. Prístroj nepoužívajte, ak ste unavení.

#### VÝSTRAHA!

Použitie iného príslušenstva môže pre vás znamenať riziko úrazu.

#### Svoj prístroj nechajte opraviť len u elektrikára!

Tento prístroj zodpovedá príslušným bezpečnostným ustanoveniam. Opravy smie vykonávať iba elektrikár s použitím originálnych náhradných dielov, inak to môže pre používateľa znamenať riziko úrazu.

## Bezpečnostné pokyny špecifické pre prístroj



### VÝSTRAŽNÉ POKYNY

**DÔLEŽITÉ:** Pred montážou, obsluhou a údržbou tohto vyhrievacieho telesa si pozorne a kompletne prečítajte tento návod. Neodborné použitie tohto vyhrievacieho telesa môže mať za následok vážne úrazy či smrť v dôsledku popálenia, požiaru, explózie, elektrošoku a otravy oxidom uhoľnatým. **! POZOR: Otrava oxidom uhoľnatým môže byť smrteľná!**

**Otrava oxidom uhoľnatým:** Rané príznaky otravy oxidom uhoľnatým sú podobné ako pri chrípke, teda bolesť hlavy, závrat a/alebo nevoľnosť. Ak tieto symptómy zaznamenáte, môže to znamenať, že vaše vyhrievacie teleso nefunguje správne. **Odoberte sa ihneď von!** Nechajte vaše



vyhrievacie teleso prezrieť. Určité osoby sú na oxid uhoľnatý citlivejšie než iné, napr. tehotné ženy, osoby so srdcovým alebo pľúcnym ochorením alebo anémiou, osoby pod vplyvom alkoholu a osoby, ktoré sa nachádzajú vo výškach. Uistite sa, že ste si prečítali všetky pokyny na údržbu a porozumeli im. Tento návod uschovajte s cieľom nahliadnutia. Je vaším sprievodcom pre bezpečnú a odbornú obsluhu tohto vyhrievacieho telesa.

- Používajte len naftu, aby ste zabránili požiaru a nebezpečenstvu explózie. V žiadnom prípade nepoužívajte benzín, ropu, riedidlá na farby, alkohol a iné vysoko horľavé palivá.

#### **Palivo:**

- a) Personál, ktorý plní palivo, musí byť preškolený a plne oboznámený s pokynmi výrobcu a aplikovateľnými smernicami pre bezpečné plnenie vyhrievacích telies.
- b) Ako palivo sa smie používať len nafta.
- c) Každý plameň, vrátane zapaľovacieho plameňa, sa musí sfúknuť, aby mohlo vyhrievacie teleso pred plnením paliva vychladnúť.
- d) Počas plnenia paliva musia byť palivové potrubia a prípojky skontrolované z hľadiska netesností. Prípadné netesnosti musia byť opravené pred opätovným uvedením vyhrievacieho telesa do prevádzky.
- e) V budovách v blízkosti vyhrievacieho telesa skladujte len maximálnu dennú dávku paliva. Väčšie zásoby paliva skladujte mimo budovy.
- f) Všetky sklady paliva musia mať minimálny odstup 762 cm od vyhrievacích telies, horákov, zväračiek a podobných zápalných zdrojov (výnimka: palivová nádrž integrovaná vo vyhrievacom telese).
- g) Podľa možnosti sa má skladovanie palív obmedziť len na oblasti, v ktorých podlahová konštrukcia bráni hromadeniu vytečeného paliva a palivo sa nemôže vznietiť pomocou hlboko uložených zápalných zdrojov.
- h) Palivo musí byť uskladnené podľa miestnych úradných predpisov.

#### **Všeobecné informácie:**

- Vyhrievacie teleso nepoužívajte nikdy v blízkosti benzínu, riedidiel na farby či iných ľahko horľavých pár.
- Pri používaní tohto vyhrievacieho telesa dodržujte všetky miestne ustanovenia a predpisy.
- Vyhrievacie telesá, ktoré sa používajú v blízkosti výstužových sietí, plachtoviny či iných krytín, musia byť postavené v bezpečnej vzdialenosti od týchto materiálov. Odporúčany minimálny odstup predstavuje 305 cm. Navyše sa odporúča použiť ohňovzdorné krytiny. Ohňovzdorné krytiny musia byť bezpečne pripevnené, aby boli chránené pred vznietením a aby sa zabránilo dotyku a preklopeniu vyhrievacieho telesa pri nárazoch vetra.
- Používajte len v dobre vetraných miestnostiach. Pred uvedením do prevádzky dbajte na to, aby na vyhrievací výkon 100 000 BTU/h bol k dispozícii vetrací otvor minimálne 2 800 cm<sup>2</sup> k čerstvému vonkajšiemu vzduchu.
- Používajte len v miestach, v ktorých nie sú horľavé pary, resp. vysoký podiel prachu.
- Používajte len pri napätí a frekvencii uvedených na typovom štítku.
- Používajte vždy riadne uzemnený predlžovací kábel s trojkolíkovou zástrčkou.

- Minimálny odstup od horľavých látok a osôb: výfuk: 300 cm po stranách, vrchná a zadná strana: 200 cm. (pozrite obr. D)
- Aby sa zabránilo nebezpečenstvu požiaru, musí byť horúce alebo v prevádzke sa nachádzajúce vyhrievacie teleso postavené na bezpečnú a rovnú plochu.
- Vyhrievacie teleso sa musí premiestňovať alebo skladovať vo vodorovnej polohe, aby sa zabránilo vytečeniu paliva.
- Deti a domáce zvieratá držte v bezpečnej vzdialenosti od vyhrievacieho telesa.
- Ak nie je vyhrievacie teleso v prevádzke, zástrčku vytiahnite zo zásuvky.
- Vyhrievacie teleso nepoužívajte nikdy v obytných miestnostiach a spálňach.
- Nikdy neblokujte vstup vzduchu (zadná strana) a výstup vzduchu (predná strana) vyhrievacieho telesa.
- Ak je vyhrievacie teleso horúce, nachádza sa v prevádzke alebo je zapojené do siete, nikdy ho nepremiestňujte, neobsluhujte, netankujte a nevykonávajte údržbu.
- Na prednú a zadnú stranu vyhrievacieho telesa nemontujte žiadne potrubia.



#### **POZOR:**

**Používajte iba naftu, aby ste zabránili požiaru či explózií.**



**Použitie ako tepelného zdroja pre akcie a oslavy, ako aj na prevádzku v stajniach je zásadne zakázané!**

#### **Použitie v súlade s určením**

Olejové teplovzdušné turbíny série GD je potrebné používať výhradne na vykurovanie a vysušanie v dobre vetraných priestoroch alebo v suchých vonkajších zónach, v bezpečnej vzdialenosti od horľavých materiálov a iných živočíchov. Počas prevádzky musí stáť na stabilnom a vodorovnom podklade. Ako palivo je povolená len nafta.

(Séria GD sa, ak ide o bezpečnosť, funkčnosť a životnosť, riadi najnovšími kritériami: Bezpečnostné zariadenia zaručujú správnu funkciu prístroja, prevádzkové zvuky boli redukované na minimum a dôkladný výber materiálov ho robí maximálne spoľahlivým.)

#### **Montáž obr. B**

##### **Popis obr. B**

1. Rukoväť
2. Skrutka
3. Oporný rám kolesa
4. Šesťhranná matica
5. Koleso
6. Prevláčňacia matica
7. Os

Tieto modely sú dodávané s kolesami a rukoväťami. Kolesá, rukoväti a príslušné diely na pripevnenie sa nachádzajú v škatuli.

##### **Potrebné náradie:**

- stredne veľký krížový skrutkovač
- CH 8" vidlicový kľúč alebo nastavovací kľúč
- kladivo.

1. Os prestrčte oporným rámom kolesa. Kolesá pripevnite k osi. **DÔLEŽITÉ:** Pri montáži kolies musí predĺžený náboj kolesa ukazovať v smere oporného rámu kolesa (pozrite obrázok 3)
2. Na každý koniec osi nasadte prevlečnú maticu a túto pripevnite ľahkým poklepaním kladiva.
3. Vyhrievacie teleso nasadte na oporný rám kolesa. Dbajte na to, aby sa vstup vzduchu vyhrievacieho telesa (vzadu) nachádzal nad kolesami. Otvory na príruby palivovej nádrže priložte na otvory na opornom ráme kolesa.
4. Prednú a zadnú rukoväť nasadte na prírubu palivovej nádrže. Skrutky pretiahnite rukoväťami, prírubou palivovej nádrže a oporným rámom kolesa. Po tom, čo je jedna skrutka vsadená, utiahnite príslušnú maticu rukou.
5. Ak sú pripevnené všetky skrutky, matice utiahnite.

#### Bezpečnostné zariadenie

Olejová teplovzdušná turbína má elektronickú kontrolu plameňa. Ak dôjde k vzniku jednej či niekoľkých prevádzkových porúch, spôsobí to zastavenie prístroja. Ak je olejová teplovzdušná turbína prehriata, zopne termostat proti prehriatiu a spôsobí prerušenie prívodu paliva; termostat sa automaticky vráti späť, ak teplota spaľovacej komory klesne na povolenú maximálnu hodnotu. Pred opätovným uvedením olejovej teplovzdušnej turbíny do prevádzky musíte nájsť príčinu prehriatia a odstrániť ju (napr. upchatie vstupu a výstupu vzduchu alebo zastavenie ventilátora). Pre opätovné spustenie prístroja dodržujte pokyny oddielu „**UVEDENIE DO PREVÁDZKY**“.

#### Uvedenie do prevádzky

Pred uvedením olejovej teplovzdušnej turbíny do prevádzky a jej zapojením do siete skontrolujte, či vlastnosti napájacieho zdroja zodpovedajú hodnotám uvedeným na typovom štítku.

#### VÝSTRAHA:

**V obvode, ku ktorému je pripojená olejová teplovzdušná turbína, musí byť integrovaný ochranný vypínač chybového prúdu (RCD).**

**Dodržujte všetky bezpečnostné opatrenia týkajúce sa vetrania atď.**

**Do palivovej nádrže nalejte naftu. Veko palivovej nádrže opäť zavrite.**

**Napájací kábel vyhrievacieho telesa pripojte k štandardnej zásuvke s ochranným kontaktom.**

#### Pre uvedenie stroja do prevádzky musíte:

prepnúť spínač ON/OFF do polohy so symbolom ON: ventilátor sa rozbehne a po niekoľkých sekundách spôsobí zapálenie.

Pri prvom štarte, resp. po dlhšom odstavení olejovej teplovzdušnej turbíny môže niekoľko sekúnd trvať, než dôjde k zapáleniu.

#### Pre vypnutie stroja musíte:

prepnúť spínač ON/OFF do polohy so symbolom OFF.

#### Označenie

#### Bezpečnosť produktu:

	
	Produkt zodpovedá príslušným normám EÚ



#### Zákazy:

	
Nepoužívajte v obytných zónach!	Zákaz ohňa, otvoreného svetla a fajčenia!
	
Zákaz zakrývania	



#### Výstraha:

	
Výstraha/pozor	Výstraha pred nebezpečným elektrickým napätím
	
Prístroj nepoužívajte v uzatvorených miestnostiach!	Výstraha pred horľavými látkami



#### Príkazy:

	
Všeobecná príkazová značka	Pred použitím si prečítajte návod na obsluhu





#### Ochrana životného prostredia:

	
Odpad zlikvidujte odborne tak, aby ste neškodili životnému prostrediu.	Obalový materiál z lepenky je možné odovzdať s cieľom recyklácie do zberne.
	
Chybné a/alebo likvidované elektrické či elektronické prístroje sa musia odovzdať do príslušných zberní.	

#### Obal:

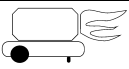
	
Chrňte pred vlhkom	Obal musí smerovať hore
	
Interseroh-Recycling	

### Technické údaje:

	
Prípojka	Hmotnosť
	
Vyhrievací výkon	Výkon turbíny
	
Obsah nádrže:	Spotreba paliva

### Záruka

Záruka sa vzťahuje výlučne na chyby materiálu alebo výrobné chyby. Pri uplatňovaní reklamácie v záručnej lehote priložte originálny doklad o kúpe s dátumom kúpy. Zo záruky je vylúčené neodborné použitie, ako napr. preťaženie prístroja, násilné použitie, poškodenie cudzou osobou alebo cudzím predmetom. Nedodržanie návodu na použitie a návodu na montáž a normálne opotrebenie je tiež vylúčené zo záruky.

### Preprava



#### VÝSTRAHA

**Pred prepravou prístroja:**  
Prístroj vypnite podľa pokynov predchádzajúceho odseku; odpojte od siete, pričom vytriahnite zástrčku a nechajte teplovzdušný generátor vychladnúť.

Pred zdvíhaním či premiestňovaním prístroja sa uistite, že je veko nádrže bezpečne uzatvorené. Prístroj je možné jednoducho vziať za rukoväť a pohybovať ním.

### Poruchy a ich odstránenie

Porucha	Možná príčina	Odstránenie
Ventilátor neštartuje a plameň sa nerozhorí.	<ol style="list-style-type: none"> <li>1. Chýba napájací zdroj</li> <li>2. Vinutie motora je prepálené alebo pretrhnuté</li> </ol>	<ol style="list-style-type: none"> <li>1. Skontrolujte vlastnosti napájacieho zdroja. Skontrolujte funkčnosť a polohu spínača. Skontrolujte tavnú poistku.</li> <li>2. Vymeňte motor</li> </ol>
Ventilátor štartuje a plameň sa nerozhorí alebo vzápätí zhasne.	<ol style="list-style-type: none"> <li>1. Zapalovanie nefunguje.</li> <li>2. Kontrola plameňa je chybná.</li> <li>3. Fotobunka nefunguje.</li> <li>4. Do horáka sa nedostáva žiadny olej alebo nedostatočné množstvo oleja.</li> <li>5. Elektroventil nefunguje.</li> </ol>	<ol style="list-style-type: none"> <li>1. Skontrolujte spoje kábla zapalovania k elektródam a transformátoru. Skontrolujte polohu elektród. Skontrolujte čistotu elektród. Vymeňte transformátor zapalovania.</li> <li>2. Vymeňte prístroj</li> <li>3. Vyčistite alebo vymeňte fotobunku.</li> <li>4. Skontrolujte spojku čerpadlo-motor. Skontrolujte prítomnosť vzduchu v palivovom potrubí, Skontrolujte hadice a tesnenie filtra. Vyčistite trysku a</li> </ol>

		<p>v prípade nutnosti vymeňte.</p> <ol style="list-style-type: none"> <li>5. Skontrolujte zapojenie do siete. Elektroventil vyčistite a v prípade nutnosti vymeňte</li> </ol>
Ventilátor štartuje a plameň sa rozhorí, ale dymí	<ol style="list-style-type: none"> <li>1. Spaľovací vzduch nedostačuje.</li> <li>2. Použitie palivo je špinavé alebo obsahuje vodu.</li> <li>3. Vzduch v palivovom potrubí.</li> <li>4. Množstvo nafty v horáku je nedostatočné.</li> <li>5. Príliš mnoho nafty v horáku.</li> </ol>	<ol style="list-style-type: none"> <li>1. Odstráňte všetky možné prekážky a upchatia na vstupe, resp. výstupe vzduchu. Skontrolujte polohu kontrolného krúžku prívodu vzduchu. Vyčistite clonu.</li> <li>2. Použitú naftu nahraďte čerstvou naftou. Vyčistite olejový filter.</li> <li>3. Skontrolujte tesnosť hadíc a tesnenie olejového filtra.</li> <li>4. Skontrolujte hodnotu tlaku čerpadla. Vyčistite alebo vymeňte trysku.</li> <li>5. Skontrolujte hodnotu tlaku čerpadla. Vymeňte trysku.</li> </ol>
Generátor nezostane stáť.	<ol style="list-style-type: none"> <li>1. Tesnenie elektroventilu je chybné.</li> <li>2. Termostat ventilátora je chybný.</li> </ol>	<ol style="list-style-type: none"> <li>1. Vymeňte teleso elektroventilu.</li> <li>2. Termostat ventilátora vymeňte.</li> </ol>
Plameň vyšľaháva vpred z prístroja	<ol style="list-style-type: none"> <li>1. Nedostatočný prívod vzduchu v spaľovacej komore.</li> </ol>	<ol style="list-style-type: none"> <li>1. Skontrolujte ventilátor. Skontrolujte prívod vzduchu.</li> </ol>

### Správanie v prípade núdze

Zaveďte úrazu zodpovedajúcu potrebnú prvú pomoc a vyzvite čo možno najrýchlejšie kvalifikovanú lekársku pomoc. Chráňte zraneného pred ďalšími úrazmi a upokojte ho.

**Pre prípadnú nehodu musí byť na pracovisku vždy poruke lekárnička prvej pomoci podľa DIN 13164. Materiál, ktorý si z lekárničky vezmete, je potrebné ihneď doplniť.**

**Ak požadujete pomoc, uveďte tieto údaje:**

1. Miesto nehody
2. Druh nehody
3. Počet zranených
4. Druh zranenia

### Likvidácia

Pokyny na likvidáciu vyplývajú z piktogramov umiestnených na prístroji, resp. obale. Popis jednotlivých významov nájdete v kapitole „Označenie“.

#### Likvidácia prepravného obalu

Obal chráni prístroj pred poškodením pri preprave. Obalové materiály sú zvolené spravidla podľa ich šetrnosti voči životnému prostrediu a spôsobu likvidácie a je možné ich preto recyklovať. Vrátanie obalu do obehu materiálu šetrí suroviny a znižuje náklady na likvidáciu odpadov. Časti obalu (napr. fólia, styropor) môžu byť nebezpečné pre deti. **Existuje riziko udusenía!**

Časti obalu uschovajte mimo dosahu detí a čo najrýchlejšie zlikvidujte.



**Staré batérie odovzdávajte len v autoservisoch, špeciálnych zberniach alebo zberných dvoroch.**

#### Požiadavky na obsluhu

Obsluha si musí pred použitím prístroja pozorne prečítať návod na obsluhu.

#### Kvalifikácia

Okrem podrobného poučenia odborníkom nie je na používanie prístroja nutná žiadna špeciálna kvalifikácia.

#### Minimálny vek

Na prístroji smú pracovať len osoby, ktoré dosiahli 16 rokov. Výnimku predstavuje využitie mladistvých, ak sa to deje počas profesijného vzdelávania s cieľom dosiahnutia zručnosti pod dohľadom školiteľa.

#### Školenie

Používanie prístroja vyžaduje iba zodpovedajúce poučenie odborníkom, resp. návodom na obsluhu. Špeciálne školenie nie je nutné.

#### Servis

Máte technické otázky? **Reklamáciu? Potrebujete náhradné diely alebo návod na obsluhu?** Na našej domovskej stránke [www.guede.com](http://www.guede.com) vám v oddiele **Servis** pomôžeme rýchlo a nebyrokraticky. Pomôžte nám, prosím, aby sme mohli pomôcť vám. Aby bolo možné váš prístroj v prípade reklamácie identifikovať, potrebujeme sériové číslo, objednávacie číslo a rok výroby. Všetky tieto údaje nájdete na typovom štítku. Aby ste mali tieto údaje vždy poruke, zapíšte si ich, prosím, dole.

**Sériové číslo:**

**Objednávacie číslo:**

**Rok výroby:**

**Tel.:** +49 (0) 79 04 / 700-360  
**Fax:** +49 (0) 79 04 / 700-51999  
**E-mail:** [support@ts.guede.com](mailto:support@ts.guede.com)

#### Údržba a úschova

Vzduchovú štrbinu a teleso udržiajte bez prachu a nečistôt.

Na čistenie používajte mäkkú handričku a jemný mydlový roztok. Zabráňte priamemu kontaktu prístroja s agresívnymi čistiacimi prostriedkami. Nesmiete používať agresívne, prchavé a žieravé čistiace prostriedky.

Prístroj je potrebné chrániť pred vlhkosťou a prachom.

Ak prístroj dlhšie nepoužívate, uložte ho zakrytý na suchom, bezpečnom, pre deti neprístupnom mieste.



**Pozor:**

**Údržbu nevykonávajte, ak je vyhrievacie teleso zapojené do zásuvky, ak je v prevádzke alebo ak je horúce. Nedodržanie môže viesť k vážnym popáleninám a elektrošoku.**

#### Pravidelná údržba:

Diel	Častot'
Palivová nádrž (obr. F)	Prepláchnite každých 150 – 200 prevádzkových hodín alebo podľa potreby
Vzduchový filter (obr. G)	Každých 500 prevádzkových hodín alebo v prípade potreby umyte vodou a mydlom a osušte.
Palivový filter (obr. E)	Vyčistite dvakrát počas vykurovacej sezóny alebo v prípade potreby.
Zapaľovacie elektródy (obr. C)	Kontrolujte každých 500 prevádzkových hodín, vzdialenosť 4 – 5 mm.
Lopatky vetráka	Vyčistite každú sezónu alebo podľa potreby, skrutku kolesa vetráka utiahnite rukou.
Motor	Bezúdržbový, s permanentným mazaním.

## Inleiding

Om van uw nieuwe toestel zo lang mogelijk plezier te hebben, bevelen wij u aan de gebruiksaanwijzing en de bijgesloten veiligheidsinstructies voor het in bedrijf stellen zorgvuldig te lezen. Verder wordt aanbevolen de gebruiksaanwijzing te bewaren voor het geval dat de functies van het toestel later nogmaals in het geheugen ververst moeten worden. In het kader van een continue productontwikkeling behouden wij ons het recht voor technische wijzigingen aan te brengen.

**Dit document betreft de originele gebruiksaanwijzing.**

## Beschrijving van het toestel

Professioneel en sterk dieselegestookt heteluchtkanon voor verwarmen en drogen in de bouw, landbouw en magazijnruimten.

Uitsluitend in goed geventileerde ruimten gebruiken!

Verwarming vindt plaats d.m.v. dieselolie. Uitgerust met elektronische ontsteking. Kast van roestvrij staal, met robuuste en lichtlopende transportwielen.

## Uitpakken

Al het verpakkingsmateriaal, waarmede het verwarmingstoestel voor het transport werd verpakt, verwijderen.

Het verwarmingstoestel uit de verpakking nemen en op transportschades controleren. Indien het verwarmingstoestel beschadigd is, onmiddellijk uw handelaar, bij wie het toestel werd gekocht, hierover informeren.

## Beschrijving van het toestel (afb. A)

1. Heteluchtuitlaat
2. Lichaam van het toestel
3. Luchtinlaat van het verwarmingstoestel
4. Brandstoftank
5. Netkabel
6. AAN/UIT-schakelaar met lampje
7. Zijdelingse afdekking
8. Tankopening / tankdop
9. Onderste kast

## Technische gegevens

### GD 20 I

Aansluiting:	230 V/50 Hz
Verwarmingsvermogen:	20 kW
Brandstofverbruik:	ca. 1,85 l/h
Opnamevermogen:	180 W/0,87 A
Druk:	0,75 bar
Ventilatorvermogen:	560 m <sup>3</sup> /h
Tankinhoud:	24 l
Gewicht:	18,4 kg
Art. nr.	85101

### GD 30 I

Aansluiting:	230 V/50 Hz
Verwarmingsvermogen:	30 kW
Brandstofverbruik:	ca. 2,37 l/h
Opnamevermogen:	180 W/0,87 A
Druk:	0,65 bar
Ventilatorvermogen:	560 m <sup>3</sup> /h
Tankinhoud:	24 l
Gewicht:	19,7 kg
Art. nr.	85103

## Algemene veiligheidsinstructies



Lees en volg alle aanwijzingen op voordat dit toestel in gebruik wordt genomen.

Bewaar de veiligheidsaanwijzingen goed!

### Veilig werken

#### **Houd de werkomgeving op orde!**

Wanorde op de werkplek kan ongevallen tot gevolg hebben.

#### **Houd rekening met omgevingsinvloeden**

Plaats het toestel niet in de regen.

Gebruik het toestel niet in een vochtige of natte omgeving. Zorg voor een goede verlichting.

Gebruik het toestel niet in de buurt van brandbare vloeistoffen of gassen.

#### **Houd andere personen op afstand!**

Laat andere personen, speciaal kinderen, het toestel of het snoer niet aanraken. Houd ze op afstand van de werkomgeving.

#### **Juiste opslag!**

Niet in gebruik zijnde toestellen moeten op een droge, afgesloten plaats en buiten het bereik van kinderen opgeslagen worden.

#### **Overbelast uw toestel niet!**

Werk binnen het aangegeven vermogen.

#### **Gebruik het juiste toestel!**

Gebruik het toestel niet voor doeleinden waarvoor deze niet bestemd is.

#### **Onderhoud uw toestel zorgvuldig!**

Volg de onderhoudsvorschriften en de aanwijzingen. Controleer regelmatig het elektrische snoer van het toestel en laat het bij beschadigingen door een erkende vakman vervangen.

Controleer de verlengkabels regelmatig en vervang deze, als ze zijn beschadigd.

#### **Wees oplettend!**

Let op wat er gedaan wordt. Ga met verstand te werk. Gebruik het toestel niet bij vermoeidheid.

#### **WAARSCHUWING!**

Het gebruik van andere hulpstukken kan letselgevaar betekenen.

#### **Laat uw toestel door een vakkundige persoon repareren!**

Dit toestel voldoet aan de desbetreffende veiligheidsbepalingen. Reparaties mogen uitsluitend door een vakkundige persoon uitgevoerd worden waarbij originele reserveonderdelen gebruikt dienen te worden; in ander geval kunnen ongevallen voor de gebruiker ontstaan.

## Veiligheidsinstructies specifiek voor dit toestel



### **WAARSCHUWINGEN**

**BELANGRIJK: Lees deze gebruiksaanwijzing zorgvuldig en geheel door voordat u probeert dit verwarmingstoestel samen te bouwen, te bedienen of te onderhouden. Onjuist gebruik van dit verwarmingstoestel kan zware letsel of de dood door verbranding, vuur, explosie, elektrische schok evenals koolmonoxidevergiftiging veroorzaken.**

**! GEVAAR! Een koolmonoxidevergiftiging kan dodelijk zijn!**

**Koolmonoxidevergiftiging:** De vroege symptomen van een koolmonoxidevergiftiging lijken op die van een griep, dus: hoofdpijn, duizeligheid en/of misselijkheid. Indien u deze symptomen zou bemerken, kan dit een teken zijn dat uw verwarmingstoestel niet juist functioneert. **Ga onmiddellijk naar buiten!** Laat uw verwarmingstoestel nakijken. De ene persoon is gevoeliger voor koolmonoxide dan andere: bijv. zwangere vrouwen, personen met hart- of longziekten of anemie, personen onder invloed van alcohol en verder personen die zich op grote hoogten bevinden. Overtuigt u zich er van dat u alle waarschuwingsaanwijzingen gelezen en begrepen hebt. Bewaar deze gebruiksaanwijzing goed voor later gebruik.. Het is uw wegwijzer voor een veilige en juiste bediening van dit verwarmingstoestel.

- Gebruik uitsluitend dieselolie om brand en explosiegevaar te vermijden. In geen geval benzine, petroleum, verfverdunder, alcohol en overige hoog ontvlambare stoffen gebruiken.

#### **Brandstof:**

- De met vullen van brandstof bezig zijnde personen dienen geschoold te worden en met de aanwijzingen van de producent en de toepasbare richtlijnen voor het veilig vullen van verwarmingstoestellen volledig vertrouwd te zijn.
- Als brandstof mag uitsluitend dieselolie gebruikt worden.
- Elke vlam, als ook de ontstekingsvlam, dient uit te zijn en het verwarmingstoestel moet afgekoeld zijn voordat dit met brandstof gevuld gaat worden.
- Tijdens het vullen van brandstof dienen alle brandstofleidingen en -aansluitingen op lekkage gecontroleerd te worden. Eventuele ondichtheden dienen vóór een nieuwe inbedrijfstelling van het verwarmingstoestel gerepareerd te worden.
- Niet meer dan de dagbehoefte aan brandstof binnen gebouwen en in de buurt van het verwarmingstoestel opslaan. Meer omvangrijke brandstofvoorraden buiten het gebouw opslaan.
- Brandstofopslag dient een minimale afstand van 762 cm tot verwarmingstoestellen, branders, lasapparaten en dergelijke ontstekingsbronnen te hebben (uitgezonderd hiervan de in het verwarmingstoestel geïntegreerde brandstoftank).
- Zo mogelijk moet brandstofopslag op plaatsen beperkt worden waar de bodemconstructie het indringen van uitgelopen brandstof verhindert en brandstof niet door lager gelegen brandbronnen ontstoken kan worden.
- De brandstofopslag dient volgens de plaatselijke officiële voorschriften plaats te vinden.

#### **Algemeen**

- Het verwarmingstoestel nooit in de buurt van benzine, verfverdunders of andere licht ontvlambare dampen gebruiken.
- Alle plaatselijke bepalingen en voorschriften voor het gebruik van dit verwarmingstoestel opvolgen.
- Verwarmingstoestellen, die in de buurt van afdekmaten, tentwanden of andere dakbedekkingstoffen worden gebruikt, dienen op een veilige afstand tot deze materialen opgesteld worden. De aanbevolen minimale afstand bedraagt 305 cm. Bovendien wordt aanbevolen dat vuurvaste dakbedekkingstoffen worden gebruikt. De dakbedekkingstoffen dienen veilig bevestigd te zijn om deze tegen ontsteking te beschermen en om te verhinderen dat deze stoffen het verwarmingstoestel bij windstoten aanraken en doen kantelen.
- Enkel in goed geventileerde ruimten gebruiken. Voor de inbedrijfstelling er op letten dat per 100.000 BTU/uur verwarmingsvermogen een ventilatieopening

van tenminste 2.800 cm<sup>2</sup> naar verse buitenlucht aanwezig is.

- Uitsluitend op plaatsen gebruiken waar geen ontvlambare dampen, resp. geen hoge stofinhoud aanwezig is.
- Slechts met de op het typeplaatje aangegeven stroomspanning en -frequentie gebruiken.
- Altijd een behoorlijk geaarde verlengkabel met een driepolige stekker gebruiken.
- Minimale afstand tot ontvlambare stoffen en personen:  
Uitlaat: 300 cm zijkanten, bovenkant en achterkant: 200 cm (zie afb. D).
- Voor het vermijden van brandgevaar dient het hete of in gebruik zijnde verwarmingstoestel op een veilige en vlakke ondergrond geplaatst te zijn.
- Het verwarmingstoestel dient in waterpaspositie verplaatst en/of opgeslagen te worden om het morsen van brandstof te vermijden.
- Kinderen en huisdieren bij het verwarmingstoestel op afstand houden.
- De stekker uit het stopcontact nemen, indien het verwarmingstoestel niet gebruikt wordt.
- Het verwarmingstoestel nooit in woon- of slaapruijten gebruiken.
- Nooit de luchtinlaat (achterkant) of de luchtuitlaat (voorkant) van het verwarmingstoestel blokkeren.
- Het hete, nog in gebruik zijnde of aan het stroomnet aangesloten verwarmingstoestel nooit verplaatsen, bedienen, met brandstof vullen of onderhouden.
- Geen buisleidingen aan de voor- of achterkant van het toestel monteren.



**LET OP:**  
**Gebruik uitsluitend dieselolie om brand en explosiegevaar te vermijden.**



**Het gebruik als verwarmingsbron voor evenementen en feesten, evenals voor stallingen is absoluut verboden!**

#### **Gebruik volgens de bepalingen**

De diesel gestookte heteluchtkanonnen van de GD serie zijn uitsluitend voor het verwarmen en drogen in goed geventileerde ruimten of op droge buitenplaatsen, op een veilige afstand van brandbare materialen en levende wezens gebruiken. Let tijdens het gebruik op een stabiele en waterpas zijnde ondergrond. Als brandstof is uitsluitend dieselolie toegestaan.

(De GD series zijn ontwikkeld volgens de nieuwste criteria voor veiligheid, functionaliteit en levensduur. Veiligheidsinrichtingen garanderen de correcte functie van het toestel, gebruiksgeluiden werden tot een minimum gereduceerd en de zorgvuldige keuze van de gebruikte materialen zorgt voor een uiterste betrouwbaarheid.

#### **Montage afb. B**

##### **Beschrijving afb. B**

- Greep
- Schroef
- Steunframe voor de wielen

4. Zeskantmoer
5. Wiel
6. Dopmoer
7. As

Deze modellen worden met wielen en handgrepen geleverd. De wielen, handgrepen en daarbij behorende bevestigingsonderdelen bevinden zich in de verpakking.

#### Benodigd werktuigen:

- een middelgroot kruiskopschroevendraaier
- CH 8 inch steeksleutel of stelsleutel
- hamer

1. De as door het steunframe voor de wielen schuiven. De wielen aan de as bevestigen. **BELANGRIJK:** Bij het monteren van de wielen dient de verlengde wielnaaf in de richting van het steunframe voor wielen wijzen (zie afbeelding 3).
2. Aan ieder eind van de as een dopmoer plaatsen en deze door licht aankloppen met een hamer bevestigen.
3. Het verwarmingstoestel op het steunframe voor de wielen plaatsen. Er op letten dat de luchtinlaat van het verwarmingstoestel (achterkant) zich niet boven de wielen bevindt. De gaten in de brandstoffens met de gaten in het steunframe voor de wielen uitrichten.
4. De voorste en achterste handgreep op de brandstoffens plaatsen. De schroeven door de brandstoffens en het steunframe voor de wielen voeren. Nadat een schroef is geplaatst, de betreffende moer telkens met de hand vastdraaien.
5. Als alle schroeven zijn geplaatst, de moeren goed vastdraaien.

#### Veiligheidsinrichtingen

Het dieselgestookte heteluchtkanon beschikt over een elektronische vlambewaking. Indien één of meerdere storingen optreden, veroorzaakt deze een stilstand van het toestel. Indien het dieselgestookte heteluchtkanon oververhit is, grijpt een oververhittingsthermostaat in en veroorzaakt een onderbreking van de brandstofvoeder; de thermostaat stel zich zelf terug, als de temperatuur van de verbrandingskamer op de toegestane maximale waarde gezakt is. Voordat het dieselgestookte heteluchtkanon opnieuw in gebruik wordt genomen, dient de oorzaak van de oververhitting gezocht en verwijderd te worden (bijv. verstopping van de luchtaanzuiging of luchtuitlaat of stilstand van de ventilator). Om het toestel opnieuw te starten, volg de aanwijzingen in het hoofdstuk „INBEDRIJFSTELLING“ op.

#### Inbedrijfstelling

Voordat u het dieselgestookte heteluchtkanon in gebruik neemt en dit aan de stroomvoorziening aansluit, controleer of de eigenschappen van de stroomvoorziening met de op het typeplaatje aangegeven waarden in overeenstemming zijn.

#### WAARSCHUWING:

**Het stroomcircuit, waaraan het dieselgestookte heteluchtkanon aangesloten wordt, dient een geïntegreerd RCD (beveiligingsschakelaar) te hebben.**

**Volg alle veiligheidsmaatregelen betreffende het ontluchten enz. op.**

**De brandstoftank met dieselolie vullen. Brandstoftankdop opnieuw sluiten.**

**De netkabel van het verwarmingstoestel op een standaard veiligheidsstopcontact aansluiten.**

**Om het toestel weer in gebruik te nemen moet**

de schakelaar ON/OFF in de positie met het symbool ON ingesteld worden. De ventilator gaat draaien en na enige seconden begint de verbranding.

Bij de eerste start, resp. na een langer niet in gebruik zijn van het dieselgestookte heteluchtkanon kan het enige seconden langer duren, tot de verbranding start.

#### Om het toestel uit te schakelen moet

de schakelaar ON/OFF in de positie met het symbool OFF ingesteld worden:

#### Aanduidingen

##### Productveiligheid:

	
Het product is conform de desbetreffende normen van de Europese Gemeenschap	



##### Verboden:

	
Niet in woongebieden gebruiken!	Vuur, open vlammen en roken verboden
	
Afdekken verboden	

##### Waarschuwing:

	
Waarschuwing/Let op	Waarschuwing voor gevaarlijke elektrische spanning
	
Het toestel niet in gesloten ruimten gebruiken!	Waarschuwing voor ontvlambare stoffen



##### Aanwijzingen:

	
Algemene gebodsaanwijzing	Vóór het gebruik gebruiksaanwijzing lezen







##### Milieubescherming:

	
Afval niet in het milieu, maar vakkundig verwijderen	Verpakkingsmateriaal van karton bij de daarvoor bestemde recyclingplaatsen inleveren
	
Beschadigde en/of verwijderde elektrische of elektronische apparaten bij de daarvoor bestemde recyclingplaatsen inleveren	

### Verpakking:

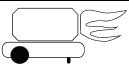
	
Tegen vocht beschermen	Verpakkingsoriëntering - boven
	
Interseroh-Recycling	

### Technische gegevens:

	
Aansluiting	Gewicht
	
Verwarmingsvermogen	Ventilatorvermogen
	
Tankinhoud	Brandstofverbruik

### Garantie

De garantie heeft uitsluitend betrekking op onvolkomenheden die op materiaal- of productiefouten zijn terug te voeren. Bij een claim betreffende een onvolkomenheid, in de zin van garantie, dient de originele aankoopfactuur met de aankoopdatum bijgesloten te worden. Van garantie uitgesloten zijn verkeerd gebruik, zoals bijv. overbelasting van het toestel, gebruik van geweld, beschadigingen door vreemde invloeden of door vreemde voorwerpen. Het niet naleven van gebruik- en montageaanwijzingen en normale slijtage zijn eveneens van garanties uitgesloten.

### Transport



### WAARSCHUWING

**Voordat het toestel wordt verplaatst:  
Schakel het toestel volgens de aanwijzingen in het voorgaande hoofdstuk uit; onderbreek de stroomvoorziening door de stekker uit te nemen en laat de heteluchtgenerator afkoelen.**

Voordat het toestel wordt opgetild of verplaatst, controleer dat de tankdop goed afgesloten is. Het toestel kan eenvoudig aan de handgreep genomen en verreden worden.

### Storingen en het verhelpen daarvan

Storing	Mogelijke oorzaak	Oplossing
De ventilator start niet en de vlam gaat niet aan	1. Geen stroomvoorziening. 2. Motorwikkeling is doorgebrand of doorgesneden.	1. Eigenschappen van de stroomvoorziening controleren. Functioneren en positie van de schakelaar controleren. Smeltzekering controleren. 2. Motor vervangen.

De ventilator start niet en de vlam gaat niet aan of blijft niet aan	1. Ontsteking functioneert niet. 2. Vlambewaking is defect. 3. Fotocel functioneert niet. 4. Er komt geen of niet voldoende olie in de brander. 5. Elektroventiel functioneert niet.	1. Verbindingen van de ontstekingskabel naar de elektroden en naar de transformator controleren. Positie van de elektroden controleren. Het schoon zijn van de elektroden controleren, ontstekingstransformator vervangen. 2. Toestel vervangen. 3. Fotocel schoonmaken of vervangen. 4. Koppelingstuk pomp-motor controleren. Brandstofleiding op lucht controleren, slangen en filterpakking controleren, mondstuk reinigen en indien nodig, vervangen. 5. Stroomaansluiting controleren. Elektroventiel schoonmaken en indien nodig, vervangen.
De ventilator start niet en de vlam gaat niet aan maar rookt	1. Er is onvoldoende verbrandingslucht 2. De in gebruik zijnde brandstof is vuil of bevat water. 3. Lucht in de brandstofleiding, 4. Onvoldoende hoeveelheid dieselolie in de brander. 5. Te veel dieselolie in de brander.	1. Alle mogelijke hindernissen en verstoppingen aan de luchtaanzuiging, resp. luchtuitlaat verwijderen. Positie van de luchttoevoer controleren. Stuwschijf schoonmaken. 2. Gebruikte dieselolie door verse dieselolie vervangen. Oliefilter schoonmaken. 3. Dichtheid van de slangen en de oliefilterpakking controleren. 4. Waarde van de pompdruk controleren. Het mondstuk schoonmaken of vervangen. 5. Waarde van de pompdruk controleren. Mondstuk vervangen.
De generator blijft niet staan	1. Pakking van het elektroventiel is defect. 2. Ventilatorthermostaat is defect.	1. De kast van het elektroventiel vervangen. 2. TR-thermostaat vervangen.
Vlam slaat aan de voorkant uit het toestel	1. Onvoldoende luchttoevoer in de verbrandingskamer.	1. Ventilator controleren. Luchttoevoer controleren.

### Handelswijze in noodgeval

Tref de noodzakelijke maatregelen om éérste hulp te verlenen, die met het letsel overeenkomt en vraag zo snel mogelijk gekwalificeerde medische hulp aan. Bescherm gewonde personen voor overig letsel en stel ze gerust.

**Voor het eventueel plaatsvinden van een ongeval zou altijd een verbandtrommel, volgens DIN 13164, op de**



werkplaats beschikbaar moeten zijn. Het uit de verbandtrommel genomen materiaal dient onmiddellijk aangevuld te worden.  
Indien u hulp vraagt, geef de volgende gegevens door:

1. Plaats van het ongeval
2. Soort van het ongeval
3. Aantal gewonden mensen
4. Soort verwondingen

#### Verwijdering

De verwijdering instructies zijn met pictogrammen aangegeven die op het toestel, resp. op de verpakking, te vinden zijn. Een beschrijving van de afzonderlijke betekenissen is in het hoofdstuk "Aanduidingen" te vinden.

#### Verwijdering van de transportverpakking

De verpakking beschermt het toestel tegen transportschades. De verpakkingsmaterialen zijn meestal volgens milieuvriendelijke en verwijderingstechnische standpunten gekozen en derhalve recyclebaar.

Het terugbrengen van de verpakking naar de materiaalomloop spaart grondstoffen en verlaagt de afvalhoeveelheden.

Verpakkingsdelen (bijv. folies, styropor) kunnen voor kinderen gevaarlijk zijn. **Er bestaat verstikkingsgevaar!** Bewaar de verpakking buiten het bereik van kinderen en verwijder deze zo snel mogelijk.



**Verwijder oude accu's uitsluitend via autowerkplaatsen, speciale afgifteplaatsen of verzamelplaatsen voor bijzonder afval.**

#### Eisen aan de bedienende persoon

De bedienende persoon moet, vóór het gebruik van het toestel, de gebruiksaanwijzing goed gelezen hebben.

#### Kwalificatie

Behalve een uitvoerige instructie door vakkundig verkoop personeel is er geen speciale kwalificatie voor het gebruik van het toestel nodig.

#### Minimale leeftijd

Het toestel mag slechts door personen gebruikt worden van 16 jaar of ouder. Uitzondering hierop is het gebruik door jeugdige personen bij een beroepsopleiding ter verkrijging van vaardigheid en indien dit onder toezicht van een opleider plaats vindt.

#### Scholing

Voor het gebruik van het toestel is passend onderricht voldoende. Een speciale scholing is niet noodzakelijk.

#### Service

Hebt u **technische vragen? Een reclamatie? Hebt u reserveonderdelen of een gebruiksaanwijzing nodig?** Op onze website [www.guede.com](http://www.guede.com) in **Service** helpen wij u snel en niet-bureaucratisch verder. Help ons om u te helpen, a.u.b. Om uw toestel in geval van reclamatie te kunnen identificeren hebben wij het serienummer evenals artikelnummer en productiejahr nodig. Deze gegevens vindt u op het typeplaatje. Vul deze gegevens hieronder in om deze altijd bij de hand te hebben.

Serienummer:

Artikelnummer:

Productiejahr:

Tel.: +49 (0) 79 04 / 700-360  
Fax: +49 (0) 79 04 / 700-51999  
E-mail: [support@ts.guede.com](mailto:support@ts.guede.com)

#### Onderhoud en bewaring

Houd luchtopeningen en motorbehuizing stof- en vuilvrij.

Gebruik voor het reinigen een zacht doekje en een milde zeepoplossing. Vermijd een direct contact van krassende reinigingsmiddelen met het toestel. U mag geen agressieve, vluchtige of bijtende reinigingsmiddelen gebruiken.

Het toestel moet tegen vocht en stof beschermd worden.

Bij een langduriger niet gebruik, het toestel afgedekt op een droge, veilige en voor kinderen niet toegankelijke plaats bewaren.



**Let op:**  
**Geen onderhoudswerkzaamheden uitvoeren, zolang het verwarmingstoestel aan het stopcontact aangesloten, in gebruik of warm is. Het niet naleven kan tot zware verbrandingen en elektrische schokken leiden.**

#### Regelmatige onderhoudswerkzaamheden:

Onderdeel	Frequentie
Brandstoftank (afb. F)	Elke 150 - 200 bedrijfsuren of naar behoefte doorspoelen.
Luchtaanzuig-filter (afb. G)	Elke 500 bedrijfsuren of naar behoefte met water en zeep wassen en drogen.
Brandstoffilter (afb. E)	Tweemaal tijdens de verwarmingsperiode of naar behoefte schoonmaken.
Ontstekingsselekt roden (afb. C)	Elke 500 bedrijfsuren controleren, afstand 4-5 mm.
Ventilatorvleugel	Elk seizoen of naar behoefte schoonmaken, ventilatorschroef handvast nadraaien.
Motor	Onderhoudsvrij, permanent gesmeerd.

## Premessa

Per poter essere soddisfatti del Vostro nuovo apparecchio per il periodo più lungo possibile, prima di metterlo in funzione leggere attentamente il Manuale d'Uso e le istruzioni di sicurezza in allegato, per favore. Consigliamo in più di conservare il Manuale d'Uso per caso in cui avreste i dubbi sulle funzioni dell'apparecchio in futuro. Per i motivi dello sviluppo continuo del prodotto ci riserviamo il diritto di esecuzione delle modifiche tecniche per lo scopo di miglioramento dello stesso.

**Questo documento rappresenta il Manuale d'Uso originale.**

## Descrizione dell'apparecchio

Turbina d'aria calda ad olio, professionale e potente, per riscaldamento ed essiccamento per edilizia, agricoltura e per i locali di stoccaggio.

Da utilizzare solo nei locali ben ventilati!

Il riscaldamento avviene con la combustione del gasolio. L'apparecchio è dotato dell'accensione elettronica. Il corpo dell'acciaio affinato con chassis robusto, con funzionamento leggero.

## Sballatura

Togliere tutti i materiali d'imballo, contenenti l'apparecchio di riscaldamento per il trasporto.

Estrarre l'apparecchio dal cartone.

Controllarlo, se non ha subito i danni dal trasporto. In caso dei danni sull'apparecchio, informare immediatamente il venditore, dove avete comprato l'apparecchio.

## Descrizione dell'apparecchio (fig. A)

1. Uscita dell'aria calda
2. Corpo dell'apparecchio
3. Ingresso dell'aria per corpo di riscaldamento
4. Serbatoio del carburante
5. Cavo d'alimentazione
6. Interruttore ON/OFF con LED
7. Carter laterale
8. Boccone/tappo del serbatoio
9. Carter inferiore

## Dati tecnici

### GD 20 I

Tensione/frequenza: 230 V/50 Hz  
Rendimento termico: 20 kW  
Consumo del carburante: cca 1,85 l/h  
Assorbimento: 180 W/0,87 A  
Pressione: 0,75 bar  
Rendimento della turbina: 560 m<sup>3</sup>/h  
Volume del serbatoio: 24 l  
Peso: 18,4 kg  
Cod. ord. 85101

### GD 30 I

Tensione/frequenza: 230 V/50 Hz  
Rendimento termico: 30 kW  
Consumo del carburante: cca 2,37 l/h  
Assorbimento: 180 W/0,87 A  
Pressione: 0,65 bar  
Rendimento della turbina: 560 m<sup>3</sup>/h  
Volume del serbatoio: 24 l  
Peso: 19,7 kg  
Cod. ord. 85103

## Istruzioni di sicurezza generali



Leggere attentamente questo Manuale d'Uso. Prendere in conoscenza gli elementi di comando e l'uso corretto dell'apparecchio. Conservare il Manuale d'Uso per le future consultazioni!

### Lavoro sicuro

#### Mantenere pulita la zona di lavoro!

Posto di lavoro disordinato può condurre all'incidente.

#### Riguardare agli impatti dell'ambiente.

Non sottoporre l'apparecchio alla pioggia.

Non utilizzare l'apparecchio nell'ambiente umido e/o bagnato.

Assicurare la buona illuminazione.

Non utilizzare l'apparecchio in vicinanza dei liquidi infiammabili oppure gas.

#### Le altre persone tenere in distanza sicura!

Non permettere che le altre persone, soprattutto i bambini tocchino l'apparecchio e il cavo. Mantenerne in distanza sufficiente dalla zona di lavoro.

#### Conservare bene l'apparecchio!

L'apparecchio non utilizzato dovrebbe essere conservato nel luogo asciutto, chiuso, fuori la portata dei bambini.

#### Non sovraccaricare l'apparecchio!

Lavorare in gamma di potenza indicata

#### Utilizzare l'apparecchio giusto!

Non utilizzare l'apparecchio per gli scopi, per i cui non è destinato.

#### Trattare l'apparecchio con cura!

Rispettare le prescrizioni per la manutenzione e le istruzioni.

Controllare periodicamente il cavo dell'apparecchio e nel caso di danneggiamento far sostituirlo del professionista qualificato.

Controllare periodicamente il cavo di prolunga, sostituirlo se danneggiato.

#### Porre l'attenzione!

Porre attenzione a ciò, che state facendo. Lavorare razionalmente. Non utilizzare l'apparecchio, quando siete stanchi.

#### AMMONIMENTO!

L'applicazione degli accessori non adatti può costituire il pericolo delle ferite.

#### Far riparare l'apparecchio solo dall'elettricista!

Questo apparecchio è conforme alle relative istituzioni di sicurezza. Le riparazioni deve eseguire solo l'elettricista che utilizzerà i ricambi originali, altrimenti ciò potrebbe rappresentare il rischio dell'incidente dell'Utente.

## Istruzioni di sicurezza specifiche per l'apparecchio



### ISTRUZIONI DI SICUREZZA

**IMPORTANTE:** Prima di montaggio, uso e manutenzione di questo corpo di riscaldamento leggere attentamente e completamente il presente Manuale. L'uso profano dell'apparecchio può causare le gravi ferite oppure la morte in conseguenza della bruciatura, dell'incendio, esplosione, scossa elettrica e dell'intossicazione con l'ossido di carbonio.

**!! ATTENZIONE:** L'intossicazione con l'ossido di carbonio può essere mortale!

**Intossicazione con l'ossido di carbonio:** I primi indizi d'intossicazione con l'ossido di carbonio assomigliano l'influenza; quindi il mal di testa, capogiro oppure malessere. Sentire questi sintomi può significare che il Vostro apparecchio non funziona correttamente. **Uscire subito fuori!** Far ispezionare il Vostro corpo di riscaldamento. Le certe persone sono più sensibili all'ossido di carbonio; ad es. le donne incinte, le persone con le malattie cardiache oppure polmonari oppure con anemia, le persone sotto l'effetto dell'alcol e quelle che si trovano nelle altezze. Accertarsi di aver letto e capito tutte le istruzioni per la manutenzione. Conservare il Manuale per i consigli futuri. Rappresenta la Vostra guida per la manovra sicura e professionale del corpo di riscaldamento in oggetto.

Utilizzare solo gasolio per evitare l'incendio ed il pericolo d'esplosione. In nessun caso non utilizzare la benzina, petrolio, solventi delle vernici, alcol ed altri combustibili altamente infiammabili.

#### **Combustibile:**

- a) Il personale che rabbocca il combustibile deve essere istruito e deve conoscere completamente le istruzioni del costruttore e le direttive applicabili per il riempimento sicuro dei corpi di riscaldamento.
- b) E' ammesso per il combustibile solo il gasolio.
- c) Ogni fiamma, compresa la fiamma d'accensione, deve essere spenta perché il corpo di riscaldamento, prima di rabbocco, deve raffreddarsi.
- d) Al rabbocco del combustibile deve essere controllata la impermeabilità dei tubi per combustibile e dei raccordi. Prima di messa in funzione dell'apparecchio, tutte le eventuali fughe devono essere rimosse.
- e) In vicinanza del corpo di riscaldamento nell'interno degli edifici tenere solo la massima quantità necessaria per il giorno. Le quantità maggiori stoccare fuori l'edificio.
- f) Tutti i magazzini del combustibile devono essere in distanza minima di 762 cm dai corpi di riscaldamento, dai bruciatori, saldatrici e dalle analoghe fonti di fiamma (eccezione: serbatoio del combustibile integrato nel corpo di riscaldamento).
- g) Secondo le possibilità, lo stoccaggio dei combustibili deve essere limitato solo per le aree, dove la struttura del suolo impedisce all'accumulo del combustibile defluito e dove il combustibile non può prendere la fiamma dalle fonti d'accensione trovatesi in profondità.
- h) Il combustibile deve essere stoccato rispettando le prescrizioni locali.

#### **Informazioni generali:**

- Non utilizzare il corpo di riscaldamento mai in vicinanza alla benzina, ai solventi oppure le altre sostanze che producono i vapori infiammabili.
- Per l'uso del corpo di riscaldamento in oggetto mantenere tutte le regole e norme locali.
- I corpi di riscaldamento utilizzati in vicinanza alle reti di rinforzo, ai teloni oppure altre coperture, devono essere installati in distanza sicura da questi materiali. La distanza minima consigliata è 305 cm. Si consiglia in più utilizzo della protezione resistente alla fiamma. Le protezioni resistenti alla fiamma devono essere fissate con sicurezza per proteggerle contro l'infiammazione e per evitare il contatto e rovescio del corpo di riscaldamento in colpi del vento.
- Utilizzarlo solo nei locali ben ventilati. Prima di messa in esercizio, accertarsi che per la potenza termica di 100.000 BTU/h sia disponibile la presa d'aria con la sezione minima di 2800 cm<sup>2</sup>.

- Utilizzarlo solo nelle aree prive dei vapori infiammabili rispett. alta percentuale della polvere.
- Utilizzarlo solo con la tensione e frequenza indicate sulla targhetta.
- Utilizzare sempre il cavo di prolunga con la spina a tre spilli, correttamente messo a terra.
- La distanza minima dalle sostanze infiammabili a dalle persone:  
scarico fumi: 300 cm dai lati; parte inferiore e posteriore: 200 cm (vedi fig. D).
- Per evitare il pericolo dell'incendio, il corpo di riscaldamento in funzione, oppure caldo, deve essere appoggiato sul suolo sicuro e piano.
- Il corpo di riscaldamento deve essere trasportato oppure conservato in posizione orizzontale per evitare l'uscita del combustibile.
- Tenere i bambini e gli animali in distanza sicura dal corpo di riscaldamento.
- Quando il corpo di riscaldamento non viene utilizzato, sconnettere la spina dalla presa.
- Mai utilizzare l'apparecchio nei locali d'abitazione e nelle sale da letto.
- Mai ostruire l'ingresso d'aria (parte posteriore) e l'uscita dell'aria (parte anteriore) del corpo di riscaldamento.
- Mai trasferire, manovrare, rabboccare e mantenere il corpo di riscaldamento se caldo, in funzione oppure collegato alla rete.
- Non montare sulla parte anteriore e posteriore del corpo di riscaldamento qualsiasi tubazione.



#### **ATTENZIONE:**

**Utilizzare solo il gasolio per evitare l'incendio oppure l'esplosione.**



**E' inammissibile in ogni caso utilizzare il corpo di riscaldamento per le varie attività come per es. le feste, idem nelle stalle!**

#### **Uso in conformità alla destinazione**

Le turbine d'aria calda ad olio di serie GD devono essere utilizzate esclusivamente per il riscaldamento ed essiccamento nei locali ben ventilati oppure nelle zone esterne asciutte, in distanza sicura dai materiali infiammabili, dalle persone e dagli animali. L'apparecchio in funzione deve essere appoggiato sul suolo stabile e piano. E' ammissibile come il combustibili solo il gasolio.

(La serie GD, con riguardo alla sicurezza, funzione e vita, segue i recenti criteri: I dispositivi di sicurezza garantiscono la giusta funzione dell'apparecchio, il rumore dall'esercizio è stato ridotto al minimo e la scelta dei materiali accurata garantisce la sua affidabilità.)

## Montaggio (fig. B)

### Descrizione fig. B

1. Manico
2. Vite
3. Telaio di supporto della ruota
4. Dado esagonale
5. Ruota
6. Dado a bussola
7. Asse

Questi modelli sono forniti con le ruote e con i manichi. Le ruote, i manichi e le altre parti da montaggio si trovano nella scatola.

### Attrezzi necessari:

- cacciavite a croce di media dimensione
- CH 8" chiave a forca oppure d'aggiustaggio
- martello

1. Infilare l'asse attraverso il telaio di supporto della ruota. Fissare le ruote sull'asse. **IMPORTANTE:** Al montaggio delle ruote, il mozzo allungato della ruota deve essere nel senso del telaio di supporto della ruota (vedi fig. 3).
2. Montare sull'ogni estremità dell'asse il dado a bussola e fissare battendolo leggermente con il martello.
3. Appoggiare il corpo di riscaldamento sul telaio di supporto della ruota. Attendarsi a che la presa d'aria del corpo di riscaldamento (dietro) sia sopra le ruote. Accoppiare i fori sulla flangia del serbatoio di combustibile ai fori sul telaio di supporto della ruota.
4. Montare i manichi (anteriore e posteriore) sulla flangia del serbatoio di combustibile. Infilare le viti nei manichi, nella flangia e nel telaio di supporto della ruota. Infilata una delle viti, serrare il dado con la mano.
5. Dopo aver infilato tutte le viti serrare bene i dadi.

## Dispositivi di sicurezza

La turbina d'aria calda ad olio possiede del controllo elettronico della fiamma. In caso dell'avvenimento di uno o più dei guasti in funzione provoca lo spegnimento dell'apparecchio. In surriscaldamento della turbina d'aria calda, il termostato di sicurezza interrompe l'alimentazione del combustibile e torna indietro automaticamente, quando la temperatura nella camera di combustione scende al valore massimo ammissibile. Prima di rimettere in funzione la turbina deve essere trovato il motivo di surriscaldamento e rimuoverlo (ad es. ostruzione della presa d'aria oppure dell'uscita, oppure arresto del ventilatore). Per rimettere l'apparecchio in funzione seguire le istruzioni dell'articolo "MESSA IN FUNZIONE".

## Messa in funzione

Prima di mettere in funzione la turbina d'aria calda e connetterla alla rete occorre controllare che le caratteristiche della fonte d'alimentazione corrispondano ai valori riportati nella targhetta dell'apparecchio.

### AVVISO:

**Nel circuito d'alimentazione della turbina d'aria calda ad olio deve essere integrato l'interruttore di protezione alla corrente errata (RCD).**

**Rispettare tutte le misure di sicurezza relative alla ventilazione ecc.**

**Rabboccare il gasolio nel serbatoio di combustibile. Richiudere il tappo del serbatoio.**

**Collegare il cavo d'alimentazione del corpo di riscaldamento alla presa normale con il contatto di sicurezza.**

### Per mettere l'apparecchio in funzione dovete:

mettere l'interruttore ON/OFF in posizione con simbolo ON; il ventilatore parte e dopo alcuni secondi provoca l'accensione.

Alla prima accensione, oppure se l'apparecchio era fuori funzione per tempo più lungo, possono trascorrere alcuni secondi finché avviene l'accensione.

### Per lo spegnimento dell'apparecchio dovete:

mettere l'interruttore ON/OFF in posizione con simbolo OFF;

## Segnaletica

### Sicurezza del prodotto:

	
Prodotto è conforme alle relative norme CE	



### Divieti:

	
Non utilizzare nelle zone di abitazione!	Divieto di fiamma viva, fonte della luce non protetta e fumare!
	
Non coprire!	



### Avviso:

	
Avviso/attenzione	Avviso alla pericolosa tensione elettrica
	
Non utilizzare l'apparecchio nei locali chiusi	Avviso alle sostanze infiammabili



### Direttive:

	
Segno direttivo generale	Prima dell'uso leggere il Manuale d'Uso







### Tutela dell'ambiente:

	
Smaltire i rifiuti in modo professionale, che non stia inquinato l'ambiente.	Il materiale d'imballo di cartone può essere consegnato al Centro di raccolta allo scopo di riciclo.
	
Gli apparecchi elettrici/elettronici difettosi e/o da smaltire devono essere consegnati ai centri autorizzati.	

### Imballo:

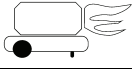
	
Proteggere all'umidità	L'imballo deve essere rivolto verso alto
	
Interseroh Recycling	

### Dati tecnici:

	
Allacciamento	Peso
	
Rendimento termico	Rendimento della turbina
	
Volume del serbatoio	Consumo del combustibile

### Garanzia

Il periodo di garanzia è di 12 mesi in caso di uso industriale, di 24 mesi per i consumatori, e inizia a decorrere dalla data dell'acquisto dell'apparecchio.

La garanzia si riferisce esclusivamente ai difetti dovuti a difetti di materiale o di fabbricazione. Nel caso di reclamo durante il periodo di garanzia occorre allegare il documento originale d'acquisto con la data di vendita.

Non rientra nella garanzia l'uso improprio quale ad es. sovraccarico dell'apparecchio, applicazione di una forza eccessiva, danneggiamento dovuto ad un intervento dei terzi o oggetti estranei, mancato rispetto del manuale d'uso e di montaggio e usura normale.

### Trasporto



#### AMMONIMENTO

**Prima di trasportare l'apparecchio: Spegnere l'apparecchio secondo le istruzioni dell'articolo precedente; sconnetterlo dalla rete e attendere che si raffredda.**

Prima di sollevamento oppure trasporto dell'apparecchio, accertarsi che il tappo del serbatoio sia ben serrato. E' possibile prendere l'apparecchio sui manichi e spostarlo sulle ruote.

### Guasti e rimozione

Guasto	Causa eventuale	Rimozione
Ventilator e non parte e la fiamma non avvampa	1. Manca la fonte d'alimentazione 2. Avvolgimento del motore bruciato oppure rotto	1. Controllare le caratteristiche della fonte d'alimentazione Controllare la funzione e la posizione dell'interruttore Controllare il fusibile 2. Sostituire il motore

Ventilator e parte e la fiamma non avvampa oppure si spegne subito	1. Accensione non funziona 2. Controllo fiamma guasto 3. Fotocellula non funziona 4. Olio mancante oppure insufficiente nel bruciatore 5. Elettrovalvola non funziona	1. Controllare le connessioni del cavo d'accensione sugli elettrodi e sul trasformatore Controllare la posizione degli elettrodi Controllare la pulizia degli elettrodi Cambiare il trasformatore d'accensione 2. Sostituire l'apparecchio 3. Pulire o cambiare la fotocellula 4. Controllare il giunto pompa-motore Controllare la presenza dell'aria nel condotto del combustibile; controllare i flessibili e le guarnizioni del filtro; pulire l'ugello o cambiarlo in caso di necessità 5. Controllare la connessione alla rete Pulire l'elettrovalvola, cambiarla in caso di necessità
Ventilator e parte e la fiamma avvampa, ma fuma	1. L'aria comburente insufficiente 2. Combustibile utilizzato è sporco oppure contiene l'acqua 3. L'aria nel condotto del combustibile 4. Quantità gasolio nel bruciatore insufficiente 5. Troppo gasolio nel bruciatore	1. Togliere tutte le ostruzioni possibili ed intasamenti della presa/uscita d'aria Controllare la posizione dell'anello di controllo d'alimentazione dell'aria Pulire il premistoppa 2. Gasolio sporco sostituire di quello pulito Pulire filtro d'olio 3. Controllare la tenuta dei flessibili e la guarnizione del filtro 4. Controllare il valore di pressione della pompa Pulire o cambiare l'ugello 5. Controllare il valore di pressione della pompa Cambiare l'ugello
Generator e non si ferma	1. Guarnizione difettosa della elettrovalvola 2. Termostato del ventilatore guasto	1. Cambiare il corpo dell'elettrovalvola 2. Cambiare il termostato del ventilatore
Svampa la fiamma anteriorm ente dall'appar ecchio	1. L'alimentazio ne dell'aria nella camera di combustione insufficiente	1. Controllare il ventilatore Controllare l'alimentazione dell'aria

### Comportamento nel caso d'emergenza

Applicare il pronto soccorso concernente l'incidente e rivolgersi rapidamente al medico qualificato. Proteggere il ferito agli ulteriori incidenti e tranquillizzarlo.

**Con riferimento alla DIN 13164, il luogo di lavoro deve essere sempre dotato della cassetta di pronto soccorso per eventuali incidenti. Il materiale utilizzato deve essere aggiunto immediatamente. In caso di richiesta del pronto soccorso comunicare le seguenti informazioni:**

1. **Luogo dell'incidente**
2. **Tipo dell'incidente**
3. **Numero dei feriti**
4. **Tipo della ferita**

#### Smaltimento

Le istruzioni per lo smaltimento derivano dai pittogrammi attaccati sull'apparecchio e sull'imballo. La descrizione dei singoli significati riporta il capitolo "Segnaletica".

#### Smaltimento dell'imballo da trasporto

L'imballo protegge l'apparecchio contro i danni durante il trasporto. I materiali d'imballo sono scelti a seconda della tutela dell'ambiente ed il modo di smaltimento, perciò possono essere riciclati.

Il ritorno dell'imballo in circolazione dei materiali risparmia le materie prime e diminuisce i costi di lavorazione dei rifiuti.

Le singole parti dell'imballo (es. fogli, styropor) possono essere pericolosi per i bambini. **Esiste il pericolo di soffocamento!**

Tenere le parti dell'imballo fuori portata dei bambini e smaltirli prima possibile.

#### Requisiti all'operatore

L'operatore è obbligato, prima di usare la macchina, leggere attentamente il Manuale d'Uso.

#### Qualifica

Oltre alle istruzioni dettagliate del professionista, per uso dell'apparecchio non è necessaria alcuna qualifica speciale.

#### Età minima

Con apparecchio possono lavorare solo le persone che hanno raggiunto 16 anni. L'eccezione rappresenta lo sfruttamento dei minorenni per lo scopo dell'addestramento professionale per raggiungere la pratica sotto controllo dell'istruttore.

#### Istruzioni

Utilizzo dell'apparecchio richiede solo le istruzioni adeguate del professionista rispettivamente leggere il Manuale d'Uso. Non sono necessarie le istruzioni speciali.

#### Assistenza tecnica

**Avete le domande tecniche? Contestazioni? Avete bisogno dei ricambi oppure del Manuale d'Uso?**

Sul nostro sito [www.guede.com](http://www.guede.com), nel settore **Assistenza tecnica**, Vi aiuteremo velocemente ed in via non burocratica. Ci dareste la mano, per favore, per poter aiutar Vi? Per poter identificare il Vostro apparecchio nel caso di contestazione abbiamo bisogno del numero di serie, cod. ord. e l'anno di produzione. Tutte queste indicazioni troverete sulla targhetta della macchina. Per avere questi dati sempre disponibili, indicarli qui sotto, per favore:

**N° serie:**

**Cod. ord.:**

**Anno di produzione:**

**Tel.:** +49 (0) 79 04 / 700-360  
**Fax:** +49 (0) 79 04 / 700-51999  
**E-Mail:** [support@ts.guede.com](mailto:support@ts.guede.com)

#### Manutenzione e conservazione

Mantenere sempre privi di polvere la fessura di ventilazione e corpo dell'apparecchio.

Per la pulizia utilizzare uno straccio morbido e leggera soluzione di sapone. Evitare il contatto diretto dell'apparecchio con i mezzi da pulizia taglienti. Non utilizzare i detergenti aggressivi, volatili e/o corrosivi.

Proteggere l'apparecchio all'umidità ed alla polvere.

Nel caso, in cui l'apparecchio non dovrà essere utilizzato per tempo più lungo, conservarlo coperto nel luogo asciutto, sicuro e inaccessibile ai bambini.



**Attenzione:**

**Non eseguire la manutenzione sull'apparecchio connesso alla presa, in funzione, oppure se caldo. Non rispettarlo può causare le gravi lesioni e la scossa elettrica.**

#### Manutenzione ordinaria:

Parte	Frequenza
Serbatoio del combustibile (fig. F)	Sciacquarlo ogni 150 – 200 ore d'esercizio oppure secondo la necessità
Filtro d'aria (fig. G)	Ogni 500 ore d'esercizio e/o secondo la necessità, lavare con l'acqua e sapone e asciugare
Filtro del combustibile (fig. E)	Pulire due volte durante la stagione oppure in caso di necessità
Elettrodi d'accensione (fig. C)	Controllare ogni 500 ore d'esercizio, distanza 4-5 mm
Pale del ventilatore	Pulire ogni stagione e/o secondo la necessità, serrare il dado della ruota con la mano
Motore	Senza manutenzione, con lubrificazione permanente

## Bevezetés

Annak érdekében, hogy új berendezése hosszú ideig szolgálatra legyen és elégedettségére szolgáljon, üzembehelyezése előtt gondosan tanulmányozza át a használati utasítást és a mellékelt biztonsági utasításokat. Továbbá azt tanácsoljuk, hogy a használati utasítást és a biztonsági előírásokat őrizze meg arra az esetre, ha a későbbiekben szüksége lesz rá. Termékeink állandó fejlesztése érdekében jogot tartunk gépeink műszaki tökéletesítésére. A használati utasítást tartsa a gép közelében.

## Ez a dokument eredeti használati utasítás

## A gép leírása

Professzionális és nagy teljesítményű forrólevegős olajturbina építményben, földművelés területén és raktárakban fűtéshez és szárításhoz használható. Kizárólag jól szellőztethető helységekből szabad üzemeltetni!

Gázolajjal fűt. A berendezés elektronikus (gyújtással) bekapcsolással van ellátva. A gép korpusza nemesacélból készült, hatalmas alvázzal van ellátva, ami bebiztosítja egyszerű mozgását.

## Tartozékok

Távolítsa el a csomagoló anyagot, melybe, a fűtőtest, szállítás alatt be volt csomagolva. A fűtőtestet ellenőrizze, nem rongálódott-e meg szállítás alatt.

Az esetben, ha a fűtőtest meg van rongálódva, haladéktalanul forduljon az értékesítőhöz.

## A gép tartozékai (A.ábra)

1. A forró levegő kivezetése
2. Gép korpuzs
3. A gépen a levegő bevezető nyílása
4. Üzemanyagtartály
5. Tápláló kábel
6. ON/OFF kapcsoló kontrollal
7. Oldalburkolat
8. Nyílás/a tartály fedele
9. Alsó burkolat

## Műszaki adatok

### GD 20 I

Feszültség/frekvencia: 230 V/50 Hz  
Fűtési teljesítmény: 20 kW  
Üzemanyag szükséglet: cca. 1,85 l/óra  
Erőszükséglet: 180 W/0,87 A  
Nyomás: 0,75 barr  
A turbina teljesítménye: 560 m<sup>3</sup>/óra  
Tartály köbtartalma: 24 l  
Súly: 18,4 kg  
Megr.szám.: 85101

### GD 30 I

Feszültség/frekvencia: 230 V/50 Hz  
Fűtési teljesítmény: 30 kW  
Üzemanyag szükséglet: cca. 2,37 l/óra  
Erőszükséglet: 180 W/0,87 A  
Nyomás: 0,65 barr  
A turbina teljesítménye: 560 m<sup>3</sup>/óra  
Tartály köbtartalma: 24 l  
Súly: 19,7 kg  
Megr.szám.: 85103

## Általános biztonsági utasítások



A gép üzembehelyezése előtt figyelmesen tanulmányozza át a használati utasítást, s a gép kezelésekor feltétlenül tartsa be. A biztonsági utasítást gondosan őrizze meg további használatra!

### Biztonságos munka

#### Munkahelyét tartsa rendben!

A munkahelyen lévő rendetlenség baleseteket idézhet elő.

#### Vegye figyelembe a környezeti sajátosságokat

A gépet tilos kitenni eső hatásának.

Tilos nyirkos, vagy nedves környezetben használni. Biztosítson be megfelelő megvilágítást.

Tilos a gépet tűzveszélyes folyadékok, vagy gázok közelében használni.

#### Idegen személyeket tartson a géptől biztonságos távolságban!

Ne engedje, hogy idegen személyek, főleg gyerekek, kapcsolatba lépjenek a géppel és a kábellel. Tartsa őket munkaterületétől megfelelő távolságban!

#### Gépét tartsa biztonságos helyen!

Azokat a berendezéseket, melyeket nem használ, tartsa száraz, zárt helyen, ahová nem juthatnak gyerekek.

#### Tilos a gépet túlterhelni!

Minden munkához megfelelő teljesítményű gépet használjon!

#### Használjon megfelelő gépet!

A gépet kizárólag rendeltetésének megfelelően szabad használni.

#### Gondoskodjon gépéről!

Tartsa be a karbantartásra és az alkatrészek cseréjére vonatkozó utasításokat.

Ügyeljen arra, hogy a gép kábele sértetlen legyen, szükség esetén cseréltesse ki szakemberrel, a hosszabbító kábelt, szükség esetén, cserélje ki.

#### Legyen figyelmes!

Ügyeljen arra, amit csinál. Munkáját felelősségteljesen végezze. Tilos a géppel dolgozni, ha fáradt.

#### FIGYELMEZTETÉS!

A gyártó által nem ajánlott alkatrészek és tartozékok sebesülés veszéllyel járhatnak.

#### A gépet kizárólag szakemberrel javíttassa meg!

A gép eleget tesz az illetékes biztonsági előírásoknak. A gépet kizárólag szakember javíthatja meg, eredeti alkatrészek alkalmazásával. Ellenkező esetben balesetveszély fenyeget.

## A gépre vonatkozó speciális biztonsági utasítások



### FIGYELMEZTETÉS

**FONTOS: A fűtőtest szerelése, kezelése és karbantartás előtt figyelmesen olvassa el a komplett használati utasítást. A fűtőtest laikus használata komoly égési, vagy halálos sebesüléseket, tüzet, robbanást, áramütést, vagy szénmonoxid mérgezést okozhat.**

**! VIGYÁZZ: A szénmonoxid mérgezés halálos lehet!**

**Szénmonoxid mérgezés:** A szénmonoxid mérgezés korai tünetei hasonlóak, mint az influenza tünetei, vagyis fejfájás, szédülés és/vagy rosszullét. Az esetben, ha

ezeket a tüneteket észleli, ez azt jelenti, hogy a fűtőtest nem működik szabályosan. **Azonnal menjen ki a helyiségből!** A fűtőtestet ellenőriztetni kell. Egyes személyek a szénmonoxidra érzékenyebbek, mások kevésbé, pl. terhes nők, szív- és tüdőbeteg személyek, vérszegények, személyek ittas állapotban, s személyek, akik magasan vannak. Bizonyosodjon meg arról, hogy minden utasítást elolvasson és megértett. A használati utasítást őrizze meg további szükségletre, ugyanis segítőtársa lesz a fűtőtest szakszerű kezelésében.

- Kizárólag gázolajat használjon, hogy megelőzze a tűz- és robbanásveszélyt. Szigorúan tilos benzin, földgáz, festékhígító, alkohol és más tűzveszélyes anyagok használata.

#### **Üzemanyag:**

- A személyzet, aki az üzemanyagot a gépbe tölti, ki kell, hogy legyen képezve és tökéletesen felvilágosítva a gyártó utasításaival és a fűtőtestek biztonságos töltésére vonatkozó szabályzatokkal.
- Üzemanyagként kizárólag gázolajat szabad használni.
- Minden lángot el kell oltani, beleértve a gyújtó lángot is, hogy a fűtőtest, az üzemanyag töltése előtt, kihűlhessen.
- Az üzemanyag töltése előtt győződjön meg arról, hogy az üzemanyag vezetékai és a csatlakozók tömítettek legyenek. Az esetleges hibákat el kell távolítani a fűtőtest ismételt üzembehelyezése előtt.
- Az épületben, a fűtőtest közelében, kizárólag az üzemanyag napi adagját szabad tárolni. Nagyobb mennyiségű üzemanyagot az épületen kívül tároljon.
- Az üzemanyag raktárok minimálisan 762 cm-es távolságban legyenek a fűtőtestektől, égőktől, hegesztőktől és más hasonló gyújtó berendezésektől (kivételet képez a fűtőtestbe integrált üzemanyagtartály).
- Lehetőség szerint az üzemanyagokat olyan térségben tárolja, ahol a padló konstrukció megakadályozza a kifolyt üzemanyag felhalmozódását, s az üzemanyag nem tud meggyulladni a lent elhelyezett gyújtó berendezésektől.
- Az üzemanyagok a helyi hivatalos rendelkezések szerint tárolja.

#### **Általános tudnivalók:**

- Fűtőtestet tilos benzin, festék hígítók, vagy más tűzveszélyes párolgó anyagok közelében használni.
- A fűtőtest használatakor szigorúan tartsa be a helyi előírásokat és rendeleteket.
- A z esetben, ha a fűtőtesteket feszítő hálózatok, ponyvaváson és más fedő szerkezetek közelében használja, tartsa be ez anyagoktól a biztonságos távolságot. Az ajánlott minimális biztonsági távolság 305 cm. Ajánlatos tűzálló fedő anyagok használata. A tűzálló fedőanyagot úgy erősítse fel, hogy védve legyen meggyulladás ellen, s hogy esetleges szél esetén ne érjen a fűtőtesthez, s azt ne borítsa fel.
- Kizárólag jól szellőztethető helyiségben szabad használni. Ügyeljen arra, hogy 100.000 BTU/ó fűtési teljesítmény esetén minimálisan 2800 cm<sup>2</sup> nagyságú szellőztető nyílás biztosítsa be a kapcsolatot a kinti friss levegővel.
- Kizárólag olyan helyen szabad használni, ahol nincs jelen tűzveszélyes pára, esetleg magas portartalom.
- Az áramkör feszültségének és frekvenciájának meg kell egyeznie a gép típuscímkéjén feltüntetett adatokkal.
- Kizárólag szabályszerűen leföldelt hosszabbító kábelt használjon három pólusú dugvillával.

- Minimális távolság tűzveszélyes anyagoktól és személyektől: kipufogó cső: mindkét oldalon 300 cm, a felső és hátsó résztől: 200 cm. (lásd D.ábra)
- A forró, vagy működő fűtőtestet állítsa biztonságos és egyenes felületre, hogy megelőzze a tűzveszélyt.
- A fűtőtestet kizárólag vízszintes helyzetben szabad szállítani, vagy tárolni, hogy megakadályozza, hogy az üzemanyag kifolyjon.
- Gyerekeket és háziállatokat tartson a fűtőtesttől biztonságos távolságban.
- Az esetben, ha a fűtőtestet kikapcsolja, a dugvillát is húzza ki a konnektorból.
- Tilos a fűtőtestet lakó helyiségekben, vagy hálószobában használni.
- Tilos meggátolni a levegő fűtőtestbe való belépését (hátsó rész) és a levegő fűtőtestből való eltávozását (első rész).
- Tilos a fűtőtest áthelyezése, kezelése, tankolása és karbantartása addig, míg forró, működik, vagy be van kapcsolva az áramkörbe.
- Tilos csövet szerelni a fűtőtest első, vagy hátsó részére.



**VIGYÁZZ:**  
Kizárólag gázolajat használjon, hogy megelőzze a robbanást, vagy tűz keletkezését.



**Szigorúan tilos a fűtőtestet, rendezvények és ünnepélyek alkalmával, fűtésre használni, s ugyanígy tilos a használata istállókban!**

#### **Rendeltetés szerinti használat**

A GD szériába tartozó forrólevegős olajturbina kizárólag jól szellőztethető térségek fűtésére, vagy száraz kültéri zónák szárítására használható, biztonságos távolságban a tűzveszélyes anyagoktól és az állatoktól. A gép munka alatt stabil és vízszintes alapon legyen. Üzemanyagként kizárólag gázolaj használható.

(A GD széria biztonsági, használhatósági és tartóssági szempontból, megfelel a legmodernebb kritériumoknak: A biztonsági berendezések bebiztosítják a gép helyes funkcióját, a munkázatok a legalacsonyabbra lettek csökkentve, s az anyag gondos kiválasztása a gépet maximálisan megbízhatóvá teszi.)

#### **Szerelés B.ábra**

##### **A B.ábra leírása**

1. Markoló
2. Csavar
3. A kerék támasztó rámája
4. Hatszögű anyacsavar
5. Kerék
6. Haranganya
7. Tengely

Ezek a modellek kerekkel és markolókkal vannak forgalmazva. A kerek és az illetékes rögzítő alkatrészek dobozba vannak becsomagolva.

##### **Szükséges szerszámok:**

- közepes nagyságú kereszt csavarhúzó
- CH 8" villás kulcs, vagy szabályozó kulcs
- kalapács



1. A tengelyt tolja át a kerék támasztó ráámáján. A kerekeket erősítse a tengelyre. **FONTOS:** A kerekek szerelésénél a meghosszabbított kerékfej a kerék támasztó ráámája irányába mutasson (lásd.3.ábra)
2. A tengely mindkét végére tegye rá a haranganyát és kalapáccsal, enyhe ütögetéssel,erősítse fel.
3. A fűtőtestet helyezze a kerék támasztó ráámájára. Ügyeljen arra, hogy a fűtőtestben (hátral) a légvezeték a kerekek felett legyen. Az üzemanyagtartály peremén lévő nyílásokat illeszse rá a kerék támasztó ráámáján lévő nyílásokra.
4. Az első és hátsó markolót tegye rá az üzemanyagtartály peremére. A markolókat, az üzemanyagtartály peremét és a kerék támasztó ráámáját kapcsolja össze csavarok segítségével. Ezt követően, az illetékes anyacsavarokat, szorítsa be kézzel.
5. Mihelyt minden csavar rögzítve van, az anyacsavart erősen szorítsa be, csavarhúzó segítségével.

### Biztonsági berendezések

A forrólevegős olajturbina lángja elektronikus ellenőrzés alatt áll. Az esetben, ha üzemzavar áll be, az elektronikus kontroll leállítja a gépet. Az esetben, ha a forrólevegős olajturbina túlhevül, bekapcsolódik a túlhevülés elleni termosztát és megszünteti az üzemanyag gépbe való vezetését; mihelyt az égési tér hőmérséklete újra a megengedett maximális hőmérsékletre csökken, a termosztát automatikusan visszakapcsol. A forrólevegős olajturbina ismételt üzembehelyezése előtt, feltétlenül meg kell állapítani és el kell távolítani a túlhevülés okát. (pl. a levegő be/kivezetéke el van dugulva, vagy megállt a ventilátor). A berendezés ismételt bekapcsolásakor feltétlenül tartsa be az „**ÜZEMBEHELYEZÉS**” fejezetben foglalt utasításokat.

### Üzembehelyezés

A forrólevegős olajturbina üzembehelyezése előtt ügyeljen arra, hogy az áramkör paraméterei megfeleljenek a gép típuscímkéjén feltüntetett értékeknek.

#### FIGYELMEZTETÉS:

**Abban az áramkörben, melybe bekapcsolja a forrólevegős olajturbinát, integrált hibaáram elleni védőkapcsolónak (RCD) kell lennie.**

**Tartsa be a szellőztetésre, stb. vonatkozó biztonsági utasításokat.**

**Az üzemanyagtartályba töltsön gázolajat, majd a tartály kupakját ismét zárja be.**

**A fűtőtest tápláló kábelét, védő kontaktussal ellátott konektorba kapcsolja be.**

#### A gép üzembehelyezése:

Kapcsolja át az ON/OFF kapcsolót az ON szimbólummal ellátott helyzetbe: a ventilátor megindul és néhány másodperc múlva begyűjtja a gépet.

A forrólevegős olajturbina első bekapcsolása esetén, vagy ha hosszabb ideig nem használta, több másodpercig tarthat, míg a gép beindul.

#### A gép kikapcsolása:

Az ON/OFF kapcsolót az OFF szimbólummal ellátott helyzetbe teszi.

### Jelzések a gépen



#### A gyártmány biztonsága:

	
A gyártmány eleget tesz az illetékes EU normák követelményeinek	



#### Tilalmak:

	
Tilos lakott területen használni!	Tilos a dohányzás és nyílt láng használata!
	
Tilos letakarni!	

#### Figyelmeztetés:

	
Figyelmeztetés/vigyázz	Figyelmeztetés! Veszélyes magas feszültség!
	
Tilos a gép használata zárt helységben!	Figyelmeztetés tűzveszélyes anyagokra



#### Utasítások:

	
Általános tilalom!	Használat előtt olvassa el a használati utasítást!

#### Környezetvédelem:

	
A hulladékot úgy semmisítse meg, hogy ne ártson a környezetnek	A karton csomagolást, megsemmisítésre, át lehet adni hulladékgyűjtőbe
	
Hibás és/vagy megsemmisített villany, vagy elektromos gépeket át kell adni az illetékes gyűjtőtelepre.	

#### Csomagolás:

	
Védje nedvesség ellen!	A csomagolást felállított helyzetben tartsa!
	
Interseroh-Recycling	

### Műszaki adatok:

	
Dugvilla	Súly
	
Fűtő teljesítmény	A turbina teljesítménye
	
Tartály köbtartalma	Üzemanyag szükséglet

### Jótállás

Jótállás időtartama 12 hónap ipari használat esetén, fogyasztó esetén 24 hónap, jótállás a készülék megvétele napján kezdődik.

A jótállás kizárólag anyag vagy gyártási hibából eredő hibákra vonatkozik. A garancia idő alatt történt reklamáció esetén mellékelni kell az eredeti vételt igazoló nyugtát az eladás dátumával.

Jótállás nem vonatkozik szakszerűtlen használatra pl. készülék túlterhelése, idegen beavatkozás vagy tárgy okozta sérülésekre, használati és szerelési útmutató be nem tartására, normális kopásra.

### Szállítás



#### FIGYELMEZTETÉS

**A gép szállítása előtt:**

**A gépet, az előző fejezetben foglaltak szerint, kapcsolja ki; kapcsolja ki az áramkörből a dugvilla konektorból való eltávolításával, s a forrólevegős generátort hagyja kihűlni.**

A berendezés emelése, vagy áthelyezése előtt, bizonyosodjon meg arról, hogy az üzemanyagtartály kupakja biztonságosan be van zárva. Ezt követően, egyszerűen megfogja a gép markolóját és halad vele.

### Üzemzavarok és eltávolításuk

Üzemzavar	Lehetséges okok	Eltávolítás
A ventilátor nem startol a láng nem jelenik meg.	<ol style="list-style-type: none"> <li>Hiányzik a tápforrás</li> <li>A motor tekeréscselése ki van égve, vagy el van szakadva</li> </ol>	<ol style="list-style-type: none"> <li>Ellenőrizze a tápforrás tulajdonságait. Ellenőrizze a kapcsoló működőképességét és helyzetét. Ellenőrizze az olvadó biztosítékot.</li> <li>Cserélje ki a motort</li> </ol>
Ventilátor startol, a láng nem jelenik meg, vagy azonnal kialszik.	<ol style="list-style-type: none"> <li>A kapcsolás nem működik.</li> <li>A láng kontroll hibás.</li> <li>A fotocella nem működik.</li> <li>Az égőbe nem jut olaj, vagy nem elegendő mennyiségben.</li> </ol>	<ol style="list-style-type: none"> <li>Ellenőrizze a gyújtó kábel csatlakozását az elektródához és a transzformátorhoz. Ellenőrizze az elektródák helyzetét. Ellenőrizze, tiszták-e az elektródák. Cserélje ki a gyújtó transzformátort.</li> <li>Cserélje ki a gépet.</li> <li>Tisztítsa ki, vagy cserélje ki a fotocellát.</li> </ol>

	<ol style="list-style-type: none"> <li>Az elektroszelep nem működik.</li> </ol>	<ol style="list-style-type: none"> <li>Ellenőrizze a szivattyú csatlakozást. Ellenőrizze, nincs-e levegő az üzemanyag csővezetékében. Ellenőrizze a cső és a szűrő tömítését. Tisztítsa ki a szórófejet, szükség esetén cserélje ki.</li> <li>Ellenőrizze az áramköri csatlakozást. Az elektroszelepet tisztítsa ki, szükség esetén cserélje ki.</li> </ol>
Ventillátor startol, a láng megjelenik, de füstöl	<ol style="list-style-type: none"> <li>Nem elegendő égési levegő.</li> <li>A használt üzemanyag nem tiszta, vagy vizet tartalmaz.</li> <li>Az üzemanyag csőrendsze rébe levegő került.</li> <li>Az égőben nem elegendő a gázolaj.</li> <li>Az égőben túlságosan sok a gázolaj.</li> </ol>	<ol style="list-style-type: none"> <li>Minden lehetséges akadályt és dugulást távolítsa el a be/kilépő levegő útjából. Ellenőrizze a légvezeték ellenőrző gyűrűjének a helyzetét. Tisztítsa ki a rekeszt.</li> <li>A használt gázolajat cserélje ki frissre. Tisztítsa ki az olajsűrűt.</li> <li>Ellenőrizze a cső és az olajsűrű tömítését.</li> <li>Ellenőrizze, a szivattyú nyomásának az értékét. Tisztítsa ki, vagy cserélje ki a szórófejet.</li> <li>Ellenőrizze a szivattyú nyomásának az értékét. Cserélje ki a szórófejet.</li> </ol>
A generátor nem marad megállva.	<ol style="list-style-type: none"> <li>Az elektroszelep tömítése hibás.</li> <li>A ventilátor termostátja hibás.</li> </ol>	<ol style="list-style-type: none"> <li>Cserélje ki az elektroszelepet.</li> <li>A ventilátor termostátot cserélje ki.</li> </ol>
A gép elején a láng kitör.	<ol style="list-style-type: none"> <li>Az égési kamrába elégtelen levegő jut.</li> </ol>	<ol style="list-style-type: none"> <li>Ellenőrizze a ventilátort. Ellenőrizze a levegő vezetékét.</li> </ol>

### Viselkedés kényszerhelyzetben

Igyekezzen a balesetnek megfelelően első segélyt nyújtani, s minél hamarabb biztosítson be orvosi segítségét. A sebesültet nyugtassa meg, s védje további balesettől.

**A DIN 13164 szabvány szerint, az esetleges balesetek esetére, a munkahelyen mindig kéznél legyen az elsősegély készlet. Azt, amit a készletből kivesz, azonnal vissza kell pótolni. Az esetben, ha segítséget hív, az alábbi adatokat jelentse be:**

- A baleset színhelye**
- A baleset típusa**
- Sebesültek száma**
- A sebesülés típusai**

### Megsemmisítés

A berendezés megsemmisítése a gépen elhelyezett piktogramokból olvasható le. Az egyes jelzések értelmét a „Jelzések” fejezetben találja meg.

### A csomagolás megsemmisítése

A csomagolás védi a gépet szállítás alatti megrongálódás ellen. A csomagolás anyaga az ökológiai szempontok és megsemmisítési lehetőségek szerint lett kiválasztva, tehát recikálható.

A csomagolóanyag körforgalomba való visszatérése nyersanyagot takarít meg és csökkenti a hulladék mennyiségét.

A csomagolóanyag egyes részei (pl. fólia, polisztrén), veszélyesek lehetnek gyerekek számára. **Fulladás veszélye fenyeget!**

Tehát a csomagolóanyag illetékes darabjait raktározza olyan helyen, ahová nem juthatnak gyerekek, s minél előbb semmisítse meg.



**A használhatatlan akkumulátorokat adja át autoszervizbe, speciális gyűjtőtelepeken, vagy veszélyeshulladék - gyűjtő udvarokban.**

### Követelmények a gép kezelőjére

A gép kezelője, használat előtt, figyelmesen olvassa el a használati utasítást.

### Szakképzettség

A gép használatához elegendő szakember felvilágosítása resp. a használati utasítással való megismerkedés. Speciális képzés nem szükséges.

### Minimális korhatár

A géppel kizárólag 16 éven felülszemélyek dolgozhatnak. Kivételt képez a fiatalokorúak foglalkoztatása szakképzés alatt, az oktató felügyelete mellett, szakképzés elsajátítása érdekében.

### Képzés

A gép használatához elegendő szakember felvilágosítása resp. a használati utasítással való megismerkedés. Speciális képzés nem szükséges.

### Szervíz

**Vannak műszaki kérdései? Reklamáció? Szüksége van pótalkatrészekre, vagy használati utasításra?**

Honlapunkon [www.guede.com-on](http://www.guede.com-on), a **Szervíz** fejezetben, gyorsan és bürokráciát kizárva segítségére leszünk.

**alternatív elérhetőségünk:**

E- mail: [support@ts.guede.com](mailto:support@ts.guede.com). Segítsenek, hogy segíthessünk Önöknek. Ahhoz, hogy esetleges reklamáció esetén berendezését identifikálhassuk, szükségünk van a széria számra, megrendelési számra és a gyártási évre. Ezeket az adatokat megtalálja gépe típuscímkéjén. Annak érdekében, hogy ezek az adatok állandóan a keze ügyében legyenek, kérem, írja be az alábbi táblázatba.

**Széria szám:**

**Megrendelési szám:**

**Gyártási év:**

Tel.: +49 (0) 79 04 / 700-360  
Fax: +49 (0) 79 04 / 700-51999  
E-Mail: [support@ts.guede.com](mailto:support@ts.guede.com)

### Karbantartás és raktározás

A levegő nyílását és a gép korpuszt tartsa por és szennyeződésmentes állapotban.

Tisztításhoz puha ruhát és szappanos vizet használjon.

A berendezés tisztításához ne használjon éles segédeszközöket.

Akadályozza meg, hogy a gép agresszív tisztító szerekkel kerüljön kapcsolatba. Ne használjon agresszív, illanó és maró mosószereket.

A berendezést védje nedvesség és por ellen.

Az esetben, ha a gépet hosszabb ideig nem használja, takarja le és tegye száraz, biztonságos, gyerekek számára hozzáférhetetlen helyre.



**Vigyázz:**

**Tilos a gépen karbantartást végezni az esetben, ha a fűtőtest be van kapcsolva az áramkörbe, működik, vagy még forró. A figyelmeztetés be nem tartása esetén komoly égési sebesülések és áramütés veszélye fenyeget.**

### Rendszeres karbantartás:

A gép részei	Gyakoriság
Üzemanyagtar tály (F.ábra)	Minden 150 – 200 munkaóra elteltével, vagy szükség esetén, öblítse ki .
Levegő szűrő (G.ábra)	Minden 500 munkaóra elteltével, vagy szükség esetén, mossa ki vízzel és szappannal és szárítsa meg.
Égési szűrő (E.ábra)	A fűtési szezon alatt kétszer, vagy szükség esetén, ki kell tisztítani.
Gyújtó elektródák (C.ábra)	Ellenőrizze minden 500 munkaóra elteltével, az elektródák távolsága 4-5 mm legyen.
A ventilátor lapátkái	Minden szezonban, vagy szükség esetén tisztítsa meg. A ventilátor kerekén lévő csavarokat kézzel szorítsa be.
Motor	Karbantartás nélküli, állandó kenéssel.

## Uvod

Še pred uporabo naprave natančno preberite priložena navodila za uporabo in varnostne napotke; le tako bo Vaša naprava služila dolgo časa svojemu namenu. Priporočamo pa tudi, da navodila shranite na varno mesto, da jih lahko vedno in ponovno uporabite, kadar jih boste potrebovali. V okvirju stalnega izboljševanja in razvijanja naših izdelkov si pridržujemo pravico do tehničnih sprememb izdelka.

**Ta dokument se smatra za original priloženih navodil za uporabo.**

## Opis naprave

Profesionalna zmogljiva oljna turbina na vroči zrak za ogrevanje in sušenje v gradbeništvu, poljedelstvu in skladiščnih prostorih.

Uporabljajte le v dobro prezračenih prostorih !

Ogreva samo na dizelski pogon. Naprava je opremljena z elektronskim vžigom. Trup je izdelan iz žlahtnega jekla z masivnim podvozjem in enostavnim delovanjem.

## Izvezanje iz ovitka

Ovitek, v katerem je bil izdelek shranjen zaradi transporta, pospravite ločeno od naprave. Grelnik vzemite iz škatle.

Preverite, če se naprava pri transportu slučajno ni poškodovala. V kolikor je grelnik poškodovan, obvestite o tem prodajalca, pri katerem ste napravo kupili.

## Opis naprave (slika A)

1. Izhod vročega zraka
2. Trup naprave
3. Izhod zraka za grelnik
4. Rezervoar za gorivo
5. Električni kabel
6. Stikalo ON/OFF s diodo
7. Stranski ščitnik
8. Odprtina/pokrov rezervoarja
9. Spodnji pokrov

## Tehnični podatki

### GD 20 I

Napetost in frekvenca:	230 V, 50 Hz
Zmogljivost ogrevanja:	20 kW
Poraba goriva:	ca. 1,85 l/h
Vstopna zmogljivost:	180 W/0,87 A
Tlak :	0,75 barov
Zmogljivost turbine:	560 m <sup>3</sup> /h
Vsebina rezervoarja:	24 l
Teža:	22,5 kg
Kataloška številka:	85101

### GD 30 I

Napetost in frekvenca:	230 V, 50 Hz
Zmogljivost ogrevanja:	30 kW
Poraba goriva:	ca. 2,37 l/h
Vstopna zmogljivost:	180 W/0,87 A
Tlak :	0,65 barov
Zmogljivost turbine:	560 m <sup>3</sup> /h
Vsebina rezervoarja:	32 l
Teža:	25,5 kg
Kataloška številka:	85103

## Splošna varnostna navodila



Natančno preberite navodila, ki jih držite v roki. Seznanite se z nastavitvami in s pravilno uporabo naprave. Navodila za uporabo shranite na varno mesto za kasnejšo rabo!

### Varno delo

#### **Vaše delovno mesto mora biti pospravljeno!**

Nered na delovnem mestu lahko privede do nesreče.

#### **Upoštevajte vplive okolja.**

Naprave ne izpostavljajte dežju.

Naprave ne uporabljajte v vlažnem ali mokrem okolju.

Poskrbite za dobro razsvetljavo.

Naprave ne uporabljajte v bližini vnetljivih tekočin ali plinov.

#### **Druge osebe naj stojijo v varni razdalji!**

Druge osebe, predvsem pa otroci naj se ne dotikajo naprave in kabla. Vedno naj se nahajajo v varni razdalji od delovnega mesta.

#### **Napravo shranjujte na varnem!**

Naprave, ki jih ne uporabljajte, shranjujte v suhem in zaprtem prostoru, izven dosega otrok.

#### **Ne preobremenjujte naprave!**

Napravo uporabljajte v okviru njene zmogljivosti.

#### **Stojte pravilno in v ravnotežju!**

Ne uporabljajte naprave v namen, kateremu ne služi.

#### **Negujte svojo napravo!**

Upoštevajte vzdrževalne predpise in navodila.

Redno preverjajte kabel naprave; morebitno zamenjavo poškodovanega kabla prepustite raje strokovnjakom.

Redno preverjajte podaljške in jih zamenjajte, ko so poškodovani.

#### **Bodite previdni.**

Pazite, kako delate. Pri delu bodite zbrani. Ne uporabljajte stroja, če ste utrujeni.

#### **OPOZORILO!**

Uporaba druge opreme je lahko potencialni povzročitelj poškodb.

#### **Popravilo naprave prepustite strokovnjakom!**

Ta naprava odgovarja primernim varnostnim ukrepom. Napravo lahko popravlja le strokovnjak električar in uporablja le originalne dele; nestrokovno rokovanje ali poseganje v napravo je za uporabnika nevarno.

## Varnostni napotki in specifične lastnosti naprave

### OPOZORILNI NAPOTKI

**POMEMBNO: Pred montažo, rokovanjem in vzdrževanjem tega grelnika natančno in v celoti preberite ta navodila. Nestrokovna uporaba naprave lahko povzroči hude poškodbe ali celo smrt zaradi opeklin, požara, eksplozije ali zastrupitve z ogljikovim monoksidom.**

**! POZOR: Zastrupitev z ogljikovim monoksidom je smrtno nevarna!**

**Zastrupitev z ogljikovim monoksidom:** Prvi znaki zastrupitve z ogljikovim monoksidom so podobni gripi: glavobol, vrtoglavica in/ali slabost. V kolikor te simptome zaznate lahko to pomeni, da vaš grelnik najverjetneje ne deluje pravilno. **Takoj zapustite prostor!** Pustite grelnik strokovnjaku, da ga pregleda. Nekatere osebe so bolj dovzetne vplivu ogljikovega monoksida od drugih: npr. nosečnice, osebe obbolele s srčnimi oz. dihalnimi boleznimi ali z anemijo, osebe pod vplivom alkohola in osebe, ki

delajo v višinah. Prepričajte se, če ste prebrali vse napotke glede vzdrževanja in jih pravilno dojeli. Ta navodila shranite na varno za poznejšo rabo. Navodila služijo kot vodič za strokovno rokovanje in uporabo s to napravo.

- Uporabljajte samo dizel, da preprečite morebiten požar ali eksplozijo. V nobenem primeru ne uporabljajte bencina, nafte, barvnih razredčil, alkohola ali druge lahko vnetljive snovi.

#### **Gorivo:**

- a) Osebe, ki doliva gorivo, mora biti izurjeno in povsem seznanjeno z napotki proizvajalca in dodatnimi smernicami za varno dolivanje goriva v grelnike.
- b) Kot gorivo je priporočen le dizel.
- c) Vsak plamen, vključno s tistim, ki služi le za vžig odpihnite, saj se mora trup naprave pred dolivanjem goriva ustrezno ohladiti.
- d) Še pred dolivanjem goriva preverite krogotok goriva in priključke na napravi, če so zatesnjeni. Morebitne netesne dele popravite še preden napravo uporabite oziroma spravite v pogon.
- e) V objektih, v bližini grelnika shranjujte le običajno dnevno dozo goriva. Večje zaloge goriva shranjujte izven objekta.
- f) Vsa skladišča za gorivo morajo biti vsaj 762 oddaljena od grelnikov, gorilnikov, varilnih strojev in podobnih virov vžiga (izjema: rezervoar za gorivo, vgrajen v grelniku).
- g) Po možnosti se skladičenje goriv omeji samo na področja, v katerih talna konstrukcija preprečuje kopičenje izteklega goriva, da se gorivo ne vžge zaradi morebitnih globoko uskladiščenih virov vžiga.
- h) Gorivo skladiščite v skladu s krajevno veljavnimi predpisi.

#### **Splošne informacije:**

- Nikoli ne uporabljajte grelnika v bližini bencina, barvnih razredčil ali drugih lahko vnetljivih hlapov.
- Pri uporabi tega grelnika upoštevajte vse krajevno veljavna določila in predpise.
- Grelniki, ki se uporabljajo v bližini ojačevalnih mrež, ponjav ali drugih kritin, se morajo nahajati v varni razdalji od omenjenih materialov. Priporočeno najmanjše odstopanje je 305 cm. Hkrati se priporoča uporaba kritin, odpornih na ogenj. Na ogenj odporne kritine morajo biti varno pritrjene, da so zavarovane pred vžigom, ter da se prepreči dotik in premik grelnika v primeru sukovitega vetra.
- Uporabljajte le v dobro prezračenih prostorih. Pred uvedbo v pogon mora biti za hlajenje stroja z grelno zmogljivostjo 100.000 BTU/h dimenzija prezračevalne odprtine najmanj 2800 cm<sup>2</sup>, ki mora biti neposredno povezana z zunanjim zrakom.
- Uporabljajte le na mestih brez prisotnosti vnetljivih hlapov oz. visok delež prašnih delcev.
- Priključujte le na napetost in frekvenco, ki sta navedeni na tipski etiketi.
- Vedno uporabljajte pravilno ozemljen podaljševalni kabel s tri elektrodnim vtičem.
- Minimalno odstopanje od vnetljivih snovi in oseb: izpušna odprtina: 300 cm po strani, zgoraj in od zadaj: 200 cm. (Glej sliko D)
- Kot preventivni ukrep za preprečevanje morebitnega požara mora vroča oz. delujoča naprava stati na ravni in varni površini.

- Grelnik premeščajte na skladišče v vodoravnem položaju, da preprečite slučajno iztekanje goriva.
- Otroci in domače živali morajo biti v varni razdalji od grelnika.
- V kolikor grelnika ne uporabljate, izvlecite vtič iz vtičnice.
- Ne uporabljajte grelnika v stanovanjskih prostorih in spalnicah.
- Nikoli ne omejujte vstopa oz. izstopa zraka na zadnji oz. na sprednji strani naprave.
- V kolikor je naprava še vroča, če deluje oz. če je priključena na električno omrežje, je ne prenašajte, se je ne dotikajte in niti je ne vzdržujte oz. ne dolivajte gorivo.
- Na sprednjo in zadnjo stran trupa ne montirajte nobenih cevi.

#### **▲ POZOR:**

**Uporabljajte le dizel, da preprečite morebiten požar ali eksplozijo.**

**▲ Uporaba tovrstnega grelnika za proslave in podobne akcije, kot tudi za ogrevanje hlevov je strogo prepovedano!**

#### **Uporaba v skladu z namenom**

Oljne turbine serije GD na vroči zrak uporabljajte izključno samo za ogrevanje oz. sušenje v dobro zračenih prostorih ali v suhem zunanjem okolju ter v varni razdalji od vnetljivih materialov oz. živali. Medtem ko deluje, mora naprava stati stabilno na vodoravni podlagi. Kot gorivo je dovoljen le dizel.

(Pri seriji GD smo zaradi varnosti, načina delovanja in uporabnosti naprav, upoštevali sledeče kriterije: Varnostne naprave zagotavljajo pravilno delovanje, hrupnost je znižana na minimum; natančna izbira materialov iz katerega so izdelane, jim daje uporabniško zanesljivost).

#### **Montaža slika B**

##### **Opis slika B**

1. Ročaj
2. Vijak
3. Prislonski okvir kolesa
4. Šesterokotna matica
5. Kolo
6. Prevlečena matica
7. Os

Ti modeli se dobavljajo s kolesi in ročaji. Kolesa, ročaji in ustrezni pritrdilni elementi so shranjeni v škatli.

##### **Orodje, ki ga potrebujete:**

- srednje velik križni izvijač
- CH 8" montažni ključ ali ključ za nastavitvev
- kladivo.

1. Os napeljite skozi naslonski okvir kolesa. Kolesa pritrdite na os. **POMEMBNO:** Pri montaži koles: podaljšani naboj kolesa mora biti obrnjen v smeri naslonskega okvirja kolesa (glej sliko 3).
2. Na vsak konec osi namestite prevlečeno matico in jo pritrdite s kladivom (z rahlimi udarci).
3. Grelnik namestite na naslonski okvir kolesa. Pri tem pazite, da bo dovod zraka za grelnik (zadaj) nad kolesi. Odprtine na prirobnici rezervoarja za gorivo namestite na odprtine naslonskega okvirja kolesa.

4. Sprednji in zadnji ročaj namestite na prirobnico rezervoarja za gorivo. Vijake napeljite skozi ročaje, naprej skozi prirobnico rezervoarja za gorivo in skozi naslonski okvir kolesa. Ko namestite prvi vijak, pritrдите ustrezno matico z roko.
5. V kolikor so priviti vsi vijaki, matice privijte.

#### Varnostna naprava

Oljna turbina na vroči zrak ima elektronsko kontrolo plamena. V kolikor pride pri delovanju do morebitne okvare, se stroj samodejno zaustavi. V kolikor je turbina pregreta, termostat poskrbi za izklop zaradi pregretja s tem, da prekine dovod goriva; termostat se samodejno vrne nazaj, ko temperatura v vžigalni komori pade pod dovoljeno najvišjo vrednost. Pred ponovno uvedbo turbine v pogon poiščite vzrok za pregrevanje in ga odpravite (npr. če se zamaši vstop in izstop zraka oz. če se zaustavi ventilator). Za ponovni zagon naprave upoštevajte navodila v poglavju »**UVEDBA V POGON**«.

#### Uvedba v pogon

Pred uvedbo oljne turbine v pogon oz. pred priključitvijo na električno omrežje preverite, če se parametri vira električne energije ujemajo s parametri, ki se nahajajo na tipski etiketi naprave.

#### OPOZORILO:

**V krogotok, na kateri je oljna turbina priključena, mora biti vgrajeno tudi varnostno stikalo za primer nihanja napetosti (RCD).**

**Upoštevajte vse varnostne napotke v zvezi s pravilnim prezračevanjem itd..**

**V rezervoar za gorivo nalijte dizel. Pokrov rezervoarja zaprite.**

**Električni kabel grelnika priključite v standardno vtičnico na zidu z ustrezno varovalko.**

#### Za uvedbo stroja v pogon storite sledeče:

vklopite stikalo »ON/OFF« v položaj z oznako »ON«: ventilator steče in čez nekaj trenutkov poskrbi za vžig.

Ob prvem zagonu oz. v primeru neuporabe dalj časa, lahko vžig turbine traja dalj časa.

#### Da izklopite stroj, storite sledeče:



izklopite stikalo »ON/OFF« v položaj z oznako »OFF«:

#### Oznaka

#### Varnost izdelka:

	
Naprava odgovarja standardom EU	

#### Prepovedi:



	
Ne uporabljajte v stanovanjskih poslopih!	Uporaba odprtega ognja in kajenje sta prepovedana!
	

Ne pokrivaj!	
--------------	--



#### Opozorilo:

	
Opozorilo/previdno	Opozorilo pred nevarnostjo električnega udara
	
Ne uporabljaj naprave v zaprtem prostoru!	Izogibajte se stiku z vnetljivimi snovmi

#### Ukazi:

	
Splošni znak prepovedi	Pred uporabo natančno preberite navodila za uporabo

#### Varovanje bivanjskega okolja:

	
Odpadke odvrzite odgovorno - tako da ne škodujete bivanjskemu okolju	Kartonski ovitek je namenjen za reciklažo, odnesite ga v surovino.
	
Poškodovane in/ali dotrajane električne naprave oddajte v surovino ali na ustrezno mesto.	

#### Ovitek:

	
Zavarujte pred vlago.	Ovitek mora stati navpično.
	
Interseroh-Recycling-Reciklaža	

#### Tehnični podatki :

	
Priključek	Teža
	
Zmogljivost ogrevanja	Zmogljivost turbine
	
Vsebina rezervoarja	Poraba goriva

## Garancija

Garancija traja 12 mesecev v primeru industrijske rabe ali 24 mesecev pri potrošniku in se začne na dan prodaje naprave.

Garancija velja le za tovarniške napake oz. napake, nastale na materialih, iz katerih je naprava izdelana. Če zahtevate popravila v okviru garancije vedno priložite veljaven račun, ki mora vsebovati datum prodaje in podpis prodajalca.

Garancija ne velja, v kolikor napravo uporablja oseba, ki ni strokovno usposobljena, ali če do okvare pride zaradi nestrokovnega posega v napravo ali stika s tujki oz. neupoštavanja navodil ter kot posledica običajne uporabe.

## Transport

### ⚠ OPOZORILO

**Pred prevažanjem/prenašanjem naprave:**  
**Napravo izklopite tako, kot je opisano v prejšnjem odstavku: vtič izvlecite iz vtičnice in pustite generator naprave, da se ohladi.**

Preden dvignete oz. premestite napravo se prepričajte, če je pokrov rezervoarja dobro zaprt.  
Napravo enostavno dvignite za ročaj in prepeljite drugam.

## Odpravljanje morebitnih napak

Okvara	Možen vzrok	Rešitev
Ventilator se ne vključi, plamen ne zagori.	1. Manjka vir napajanja 2. Navitje motorja je prežgano oz. pretrgano.	1. Preverite lastnosti vira el. energije. Preverite delovanje in položaj stikala. Preverite topljivo varovalko. 2. Zamenjajte motor
Ventilator se vključi a plamen ne zagori oz. takoj ugasne.	1. Ne deluje vžig. 2. Nadzor plamena je v okvari. 3. Fotocelica ne deluje 4. V gorilnik sploh ne priteka ali teče premajhna količina olja. 5. Elektroventil ne deluje.	1. Preverite priključke kablov za vžig na elektrode in transformator. Preverite položaj elektrod. Preglejte elektrode, če so čiste. Transformator vžiga zamenjajte z novim. 2. Napravo zamenjajte z novo 3. Očistite ali zamenjajte fotocelico z novo. 4. Preverite povezavo črpalka – motor. Preverite prisotnost zraka v rezervoarju za gorivo. Preverite cevi in tesnila filtrov. Očistite šobo in jo po potrebi zamenjajte z novo. 5. Preverite priključek na omrežje. Elektro-ventil očistite po potrebi zamenjajte z novim.
Ventilator se zažene, plamen zagori, vendar uhaja dim.	1. Zmanjkuje zraka, namenjenega za vžig. 2. Uporabljen o gorivo je umazano ali vsebuje vodo. 3. V	1. Odstranite morebitne ovire, ki bi lahko zamašile dovod oz. odvod zraka. Preverite položaj kontrolnega obročka na priključku zraka. Zaslonko očistite. Star dizel zamenjajte z novim. Očistite oljni filter. 2.

	napeljavi za gorivo je zrak. 4. Zmanjkuje dizla v gorilniku. 5. Preveč goriva (dizla) v gorilniku.	3. Preverite tesnost cevi in tesnilo oljnega filtra. 4. Preverite tlak v črpalki. Šobo očistite ali zamenjajte z novo. 5. Preverite tlak v črpalki. Šobo zamenjajte z novo.
Generator ne miruje	1. Tesnilo elektroventila je poškodovano. 2. Termostat ventilatorja je pokvarjen.	1. Trup elektroventila zamenjajte z novim. 2. Termostat ventilatorja zamenjajte z novim.
Kadar gori – plamen uhaja od spredaj ven.	1. Premalo zraka v žgalni komori.	1. Preverite ventilator. Preverite dovod zraka.

## Ukrepi v zasilnih primerih

Poškodovani osebi začnite čimprej dajati ustrezno prvo pomoč in pokličite zdravnika specialista v najkrajšem možnem času.  
Zavarujte jo pred drugimi nevarnostmi in jo pomirite.

**Zaradi morebitne nezgode mora biti na delovnem mestu vedno pri roki škatala prve pomoči kot narekuje standard DIN 13164. Material, ki ga porabite, nemudoma dopolnite.**  
**V kolikor potrebujete pomoč, sporočite sledeče podatke:**

1. Kraj nezgode
2. Vrsta nezgode
3. Število ranjenih oseb
4. Vrsta poškodb

## Odstranjevanje

Napotki za odstranjevanje izhajajo iz ideogramov, ki se nahajajo na napravi oziroma na ovitku. Njihov pomen je razložen v poglavju »Oznake na napravi«.

### Način odstranjevanja ovitka

Ovitke ščiti napravo, da se med transportom ne poškoduje. Ovitke izbiramo glede na način njegove ponovne uporabe ali načina odlaganja. Večinoma je embalaža namenjena za reciklažo.

Ponovna uporaba ovitka kot surovine zmanjšuje stroške nastale z odstranjevanjem odpadkov.

Deli ovitka (npr. folije, Styropor®), so lahko nevarni za otroke. **Obstaja nevarnost zadušitve!**

Dele ovitka shranjujte izven dosega majhnih otrok; čimprej jih odstranite.

⚠ **Stare akumulatorje odnesite v avto-servis, na posebna odlagališča tovrstnih odpadkov ali v surovino.**

## Zahteve, ki jih mora spolnjevati uporabnik

Uporabnik je pred uporabo naprave dolžan natančno prebrati navodilo za uporabo.

### Izobrazba

Za uporabo ni potrebna nobena posebna izobrazba, razen strokovnih napotkov v zvezi z uporabo naprave.

### Minimalna starost

Mladoletniki lahko uporabljajo napravo, ko dopolnijo 16. leto starosti. Izjema so mladoletniki, ki se kot vajenci udeležijo del z namenom, da se naučijo pravilne uporabe; morajo pa biti pod stalnim nadzorom učitelja.

### Šolanje

Glede pravilne uporabe se posvetujte z izkušeno osebo in natančno preberite navodilo za uporabo. Posebno šolanje zato ni potrebno.

### Servis

Ali imate **tehnična vprašanja? Reklamacijo? Ali potrebujete rezervne dele ali nova navodila za uporabo?**

Na naši spletni strani [www.guede.com](http://www.guede.com) Vam bomo v oddelku **Servis** hitro pomagali. Prosimo, pomagajte nam, da bomo lahko mi pomagali vam. Da lahko Vašo napravo v primeru reklamiranja identificiramo, prosimo, da nam pošljete serijsko številko, št. naročila in leto izdelave. Vse navedene podatke boste našli na tipski etiketi. Da imate vse navedene informacije pri roki, jih prosim vnesite tu:

**Serijska številka:**

**Številka naročila:**

**Leto izdelave:**

**Telefon:** +49 (0) 79 04 / 700-360

**Telefaks:** +49 (0) 79 04 / 700-51999

**E-pošta:** support@ts.guede.com

### Vzdrževanje in skladiščenje

Odpertino za zrak in trup morata biti brez prahu in čista.

Za čiščenje uporabljajte mehko krpo in blago milnico. Preprečite neposreden stik jedkih čistilnih sredstev in naprave. Ne uporabljajte ostrih, hlapljivih ali jedkih čistilnih sredstev.

Napravo ustrezno zaščitite pred vlago in prahom.

Kadar je ne uporabljate, napravo pokrijte in jo shranite na suho in varno mesto, izven dosega otrok.

**⚠ Opozorilo:**

**Kadar naprava deluje, je priključena na el. omrežje ali je še vroča, je ne vzdržujte. Neupoštevanje tega napotka lahko povzroči hude opekline ali električni udar.**

### Redno vzdrževanje:

Del	Pogostost
Rezervoar za gorivo (slika F)	Izpirajte vsakih 150 – 200 delovnih ur ali po potrebi
Zračni filter (slika G)	Vsaki 500 delovnih ur ali po potrebi operite z vodo in milom ter dobro posušite.
Filter za gorivo (slika E)	Očistite dvakrat v sezoni ali po potrebi.
Elektrode za vžig (slika C)	Preverjajte vsakih 500 obratovalnih ur, oddaljenost 4-5 mm.
Lopaticе ventilatorja	Očistite vsako sezono ali po potrebi, vijak kolesa na ventilatorju privijte z roko.
Motor	Vzdrževanje ni potrebno; mazanje poteka samodejno.



---

## EG-KONFORMITÄTSERKLÄRUNG

Hiermit erklären wir, dass die nachfolgend bezeichneten Geräte aufgrund ihrer Konzipierung und Bauart sowie in den von uns in Verkehr gebrachten Ausführungen den einschlägigen, grundlegenden Sicherheits- und Gesundheitsanforderungen der EG-Richtlinien entsprechen. Bei einer nicht mit uns abgestimmten Änderung der Geräte verliert diese Erklärung Ihre Gültigkeit.

## EC-DECLARATION OF CONFORMITY

We, hereby declare the conception and construction of the below mentioned appliances correspond - at the type of construction being launched - to appropriate basic safety and hygienic requirements of EC Directives. In case of any change to the appliance not discussed with us the Declaration expires.

## DECLARATION CE DE CONFORMITE

Nous, Déclarons par la présente que les appareils indiqués répondent du point de vue de leur conception, construction ainsi que de leur réalisation mise sur le marché, aux exigences fondamentales correspondantes des directives de la CE en matière de sécurité et d'hygiène. Cette déclaration perd sa validité après une modification de l'appareil sans notre approbation préalable.

## PROHLASENI O SHODE EU

Týmto prohlašujeme my, že koncepcie a konstrukcie uvedených prístrojů v provedeních, která uvádíme do oběhu, odpovídá příslušným základním požadavkům směrnice EU na bezpečnost a hygienu. V případě změny přístroje, která s námi nebola konzultovaná, stráca toho vyhlásenie svojo platnosť.

## VYHLASENIE O ZHODE EÚ

Týmto vyhlasujeme my, že koncepcia a konštrukcia uvedených prístrojov vo vyhotoveniach, ktoré uvádzame do obehu, zodpovedá príslušným základným požiadavkám smernice EÚ na bezpečnosť a hygienu. V prípade zmeny prístroje, ktorá s námi nebola konzultovaná, ztrácí toho prohlášení svou platnost.

## EG-CONFORMITEITVERKLARING

Hiermede verklaren wij, dat de genoemde machine, op grond van zijn ontwerp en bouwwijze, evenals de door ons in omloop gebrachte uitvoeringen, aan de desbetreffende fundamentele veiligheids- en gezondheidverordeningen van de EG-richtlijnen voldoen. Bij een niet met ons overeengekomen wijziging aan het apparaat verliest deze verklaring haar geldigheid.

## DICHARAZIONE DI CONFORMITÀ CE

Dichiariamo con il presente noi, che la concezione e costruzione degli apparecchi elencati, nelle realizzazioni che stiamo introducendo alla vendita, sono conforme ai requisiti principali delle direttive CE sulla sicurezza ed igiene. Nel caso della modifica dell'apparecchio da noi non autorizzata, la presente dichiarazione perde la propria validità.

## AZONOSSÁGI NYILATKOZAT EU

Ezzel kijelentjük mi, a hogy a lentiékben megjelölt gépipari termék, koncepciója és tervezése, az általunk forgalomba kerülő kivitelezésben, megfelel az EU illetékes biztonsági és higiéniai szabályzatok alapkövetelményeinek. A gépen, a velünk való konzultáció nélkül végzett változások esetén, a jelen nyilatkozat érvényességét veszti.

## IZJAVA O SUKLADNOSTI EU

Temeljem ove izjave, mi, proglašavamo da dole navedeni uređaji, u pogledu njihove koncepcije i konstrukcije kao i u pogledu izvedbi koje smo uveli u promet, ispunjavaju odgovarajuće osnovne zahtjeve u vezi sigurnosti i zdravlja prema smjernicama EU. Ako dođe do izmjene uređaja bez naše suglasnosti, ova Izjava postaje nevažećom.

## IZJAVA O ISTOVETNOSTI EU

S tem izjavljamo, da koncepcija in zgradba spodaj navedenih naprav v izvedbah, ki jih uvajamo na trg, odgovarja ustreznim osnovnim predpisom smernic EU za varnost in higieno. V primeru spremembe naprave, o kateri se niste posvetovali z nami, ta izjava izgubi svojo veljavnost.

## DECLARAȚIE DE CONFORMITATE UE

Prin prezenta declarăm că concepția și construcția utilajelor de mai jos, în execuția în care sunt date în circulație, corespund exigențelor de bază ale directivelor UE referitoare la siguranță și igienă. În cazul unei modificări pe utilaj care nu a fost consultată cu noi, această declarație își pierde valabilitatea.

## ДЕКЛАРАЦИЯ ЗА СХОДСТВО С ЕС

С това декларираме ние, че концепцията и конструкцията на долупосочените уреди в изпълнения, които пускаме в обръщение, отговарят на съответните изисквания на инструкциите на ЕС за безопасност и хигиена. В случай на изменение на уреда, което не е било консултирано с нас, тази декларация губи своята валидност.

## IZJAVA O SUKLADNOSTI EU

Temeljem ove izjave, mi, proglašavamo, da dole navedeni uređaji, u pogledu njihove koncepcije i konstrukcije kao i u pogledu izvedbi koje smo uveli u promet, ispunjavaju odgovarajuće osnovne direktive bezbjednosti i zdravlja prema smjernicama EU. Ako dođe do promjena na uređaju bez naše suglasnosti, ova Izjava postaje nevažećom.

## DEKLARACJA ZGODNOŚCI UE

Niniejszym oświadczamy, my że koncepcja i konstrukcja przedstawionych poniżej urządzeń w wersji, która jest wprowadzona do obiegu, odpowiada stosownym podstawowym wymogom dyrektyw UE dotyczących bezpieczeństwa i higieny. Niniejsza deklaracja przestaje obowiązywać w przypadku zmiany urządzenia, która nie została z nami skonsultowana.

## AB UYGUNLUK BEYANNAMESİ

Beyan ederiz ki aşağıda belirtilen piyasaya sürdüğümüz modellerin tasarım ve yapıları itibarıyla güvenlik ve hijyen ile ilgili AB yönetmeliklerine uygun olduğunu beyan ederiz. Aletlerde bize danışılmadan yapılacak bir değişiklik durumunda işbu beyanname geçerliğini yitirir.

---

---

**Artikelnummer / Bezeichnung der Geräte**

Article No. / Machine description | N° de commande / Désignation de l'appareil | Obj. č. / Označení přístrojů | Obj. č. / Označenie prístrojov | Artikel nr. / Benaming van de machine | Cod. ord. / Identificazione degli apparecchi | Megrendelési szám. / A gép jelzése | Kat br. / Oznaka uređaja | Nar. št. / Označitev naprav | Nr. com. / Însemnarea maşinilor | Заявка №. / Обозначение на уредите | Kat br. / Oznaka uređaja | Nr zam. / Oznaczenie urządzeń | Ürün no. / Cihaz bilgileri

**Ölheizgebläse GD 20 I #85101**

---

**Ölheizgebläse GD 30 I #85103**

---

**Einschlägige EG-Richtlinien**

Appropriate EU Directives | Directives de la CE applicables | Prohlášení o shodě EU | Vyhlásenie o zhode EÚ | Desbetreffende EG-Richtlijnen | Direttive CE applicabili | Illetékes EU előírások | Primjenjive smjernice EU | Uporabne smernice EU | Directivele UE aferente | Съответни наредби на ЕС | Primjenjive smjernice EU | Stosowne dyrektywy UE | İlgili AB yönetmelikleri

**2006/95 EC**

---

**2004/108 EC**

---

**Angewandte harmonisierte Normen**

Harmonised standards used | Normes harmonisées applicables | Použité harmonizované normy | Použité harmonizované normy | Gebruikte harmoniserende normen | Applicate norme armonizzate | Használt harmonizált normák | Primijenjeni harmonizirani standardi | Uporabljeni usklajeni standardi | Norme armonizate folosite | Използвани хармонизирани норми | Primijenjeni harmonizirani standardi | Wykorzystane zharmonizowane normy | Kullanılan uyum normları

**EN 60335-2-102:2006**

---

**EN 60335-1:2002+A11+A1+A12+A2+A13**

---

**EN 62233:2008**

---

**EN 60730-1:2000:A1+A2+A11+A12+A13+A14+A15+A16**

---

**EN 60730-2-5:2002+A1:2004+A11:2005**

---

---

---

**GÜDE GmbH & Co. KG**  
**Birkichstrasse 6**  
**74549 Wolpertshausen**  
**Deutschland**

**Joachim Bürkle****Technische Dokumentation**

Technical documentation | gérant Documents techniques | Technická dokumentace | Technická dokumentácia | Technische documentatie | Documentazione tecnica | Műszaki dokumentáció | Tehnička dokumentacija | Tehnična dokumentacija | Documentație tehnică | Техническа документация | Tehnička dokumentacija | Dokumentacija techniczna | Teknik dokümentasyon

**Helmut Arnold****Geschäftsführer**

Managing Director | Titre du signataire | jednatel | konateľ | bedrijfsleider | Amministratore delegato | ügyvezető igazgató | direktor | direktor | administrator | управител | direktor | Durektor | Şirket temsilcisi

**Wolpertshausen, 2010-08-16**

---

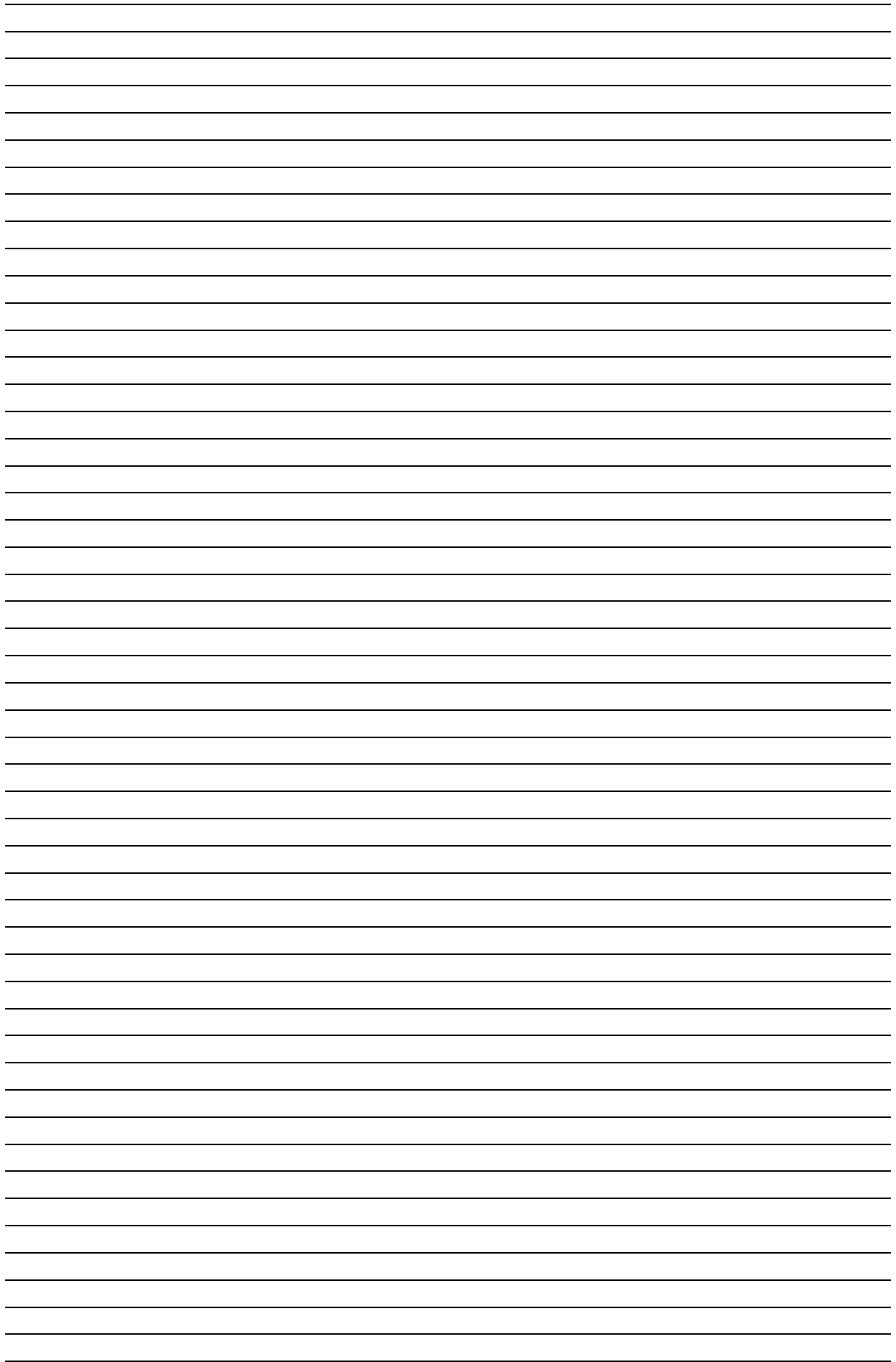

GÜDE GmbH & Co. KG  
Birkichstrasse 6  
74549 Wolpertshausen  
Deutschland  
Tel.: +49-(0)7904/700-0  
Fax.: +49-(0)7904/700-250  
eMail: info@guede.com



[www.guede.com](http://www.guede.com)