

DE	Originalbetriebsanleitung Dieses Produkt ist nicht als Primärheizgerät geeignet.	Diesel Heizkanone
EN	Translation of the original operating instructions This product is not suitable as a primary heating appliance.	Diesel space heater
FR	Traduction du manuel d'utilisation d'origine Ce produit ne peut pas être utilisé comme chauffage primaire.	Chauffage au diesel
IT	Traduzione del Manuale d'Uso originale Questo prodotto non è adatto come apparecchio di riscaldamento primario.	Generatore di calore diesel
ES	Traducción del manual original Este producto no es adecuado como sistema de calefacción principal.	Calentador de gasóleo
NL	Vertaling van de originele gebruiksaanwijzing Dit product is niet geschikt als primair verwarmingstoestel.	Dieselverwarming
CZ	Překlad originálního návodu k provozu Tento výrobek není vhodný jako primární topný spotřebič	Dieselový ohřivač
SK	Preklad originálneho návodu na obsluhu Tento výrobok nie je vhodný ako primárne vykurovacie zariadenie.	Dieselové ohrievače
PL	Tłumaczenie oryginalnej instrukcji obsługi Ten produkt nie nadaje się do stosowania jako główne urządzenie grzewcze.	Ogrzewacz olejowy
HU	Az eredeti használati útmutató fordításá Ez a termék nem alkalmas elsődleges fűtőberendezésként.	Diesel fűtőkanon



GDHK 20

85195

Güde



DEUTSCH	Das Gerät darf nur im Freien, ausreichend belüfteten Räumen und entfernt von brennbaren Materialien betrieben werden.
ENGLISH	The appliance may only be operated outdoors, in adequately ventilated rooms and away from combustible materials.
FRANÇAIS	L'appareil doit être utilisé uniquement à l'extérieur, dans des pièces suffisamment aérées et à l'écart de tout matériau inflammable.
ITALIANO	Il dispositivo deve essere utilizzato solo all'aperto, in ambienti sufficientemente ventilati e lontano da materiali infiammabili.
ESPAÑOL	El aparato solo debe utilizarse al aire libre, en espacios bien ventilados y lejos de materiales inflamables.
NEDERLANDS	Het apparaat mag alleen buiten, in voldoende geventileerde ruimtes en uit de buurt van brandbare materialen worden gebruikt.
ČESKY	Zařízení smí být provozováno pouze venku, v dostatečně větraných prostorách a v dostatečné vzdálenosti od hořlavých materiálů.
SLOVENSKY	Zariadenie smie byť prevádzkované iba vo vonkajšom prostredí, dostatočne vetraných priestoroch a v dostatočnej vzdialenosti od horľavých materiálov.
POLSKI	Urządzenie może być użytkowane wyłącznie na zewnątrz, w dobrze wentylowanych pomieszczeniach oraz z dala od materiałów łatwopalnych.
MAGYAR	A készüléket csak szabadban, megfelelően szellőző helyiségekben és éghető anyagoktól távol szabad használni.



DEUTSCH	Bitte lesen Sie die Originalbetriebsanleitung vor Inbetriebnahme sorgfältig durch.
ENGLISH	Please read the instructions carefully before starting the machine.
FRANÇAIS	Veillez lire avec soin le mode d'emploi avant la mise en service.
ITALIANO	Leggere attentamente le istruzioni per l'uso prima di mettere in funzione l'elettrodomestico.
ESPAÑOL	Lea atentamente las instrucciones antes de poner en marcha la máquina.
NEDERLANDS	Graag instructies zorgvuldig doorlezen vóórdat u de machine in gebruik neemt.
ČESKY	Před spuštěním stroje si pečlivě přečtěte návod k používání.
SLOVENSKY	Pred prvým použitím prístroja si pozorne prečítajte návod na obsluhu.
POLSKI	Przed uruchomieniem urządzenia należy uważnie zapoznać się z instrukcją obsługi.
MAGYAR	Kérjük alaposan olvassa el a tájékoztatót mielőtt a gépet használja.

Deutsch	Allgemeine Sicherheitshinweise / Produktbeschreibung / Bestimmungsgemäße Verwendung / Symbole / Technische Daten / Montage Anleitung / Gerätespezifische Sicherheitshinweise / Gebrauchsanweisung / Reinigung, Wartung und Lagerung / Schaltplan / Fehlerbehebung / Entsorgung / Gewährleistung / Service	21
English	General Safety Instructions / Product Description / Intended Use / Symbols / Technical Specifications / Installation Instructions / Device-Specific Safety Instructions / User Manual / Cleaning, Maintenance, and Storage / Wiring Diagram / Troubleshooting / Disposal / Warranty / Service	28
Français	Consignes générales de sécurité / Description du produit / Utilisation conforme / Symboles / Caractéristiques techniques / Instructions de montage / Consignes de sécurité spécifiques à l'appareil / Mode d'emploi / Nettoyage, entretien et stockage / Schéma électrique / Dépannage / Élimination / Garantie / Service après-vente	35
Italiano	Avvertenze generali di sicurezza / Descrizione del prodotto / Uso previsto / Simboli / Dati tecnici / Istruzioni di montaggio / Avvertenze di sicurezza specifiche per l'apparecchio / Istruzioni per l'uso / Pulizia, manutenzione e stoccaggio / Schema elettrico / Risoluzione dei problemi / Smaltimento / Garanzia / Assistenza	42
Español	Instrucciones generales de seguridad / Descripción del producto / Uso previsto / Símbolos / Datos técnicos / Instrucciones de montaje / Instrucciones de seguridad específicas del aparato / Manual de instrucciones / Limpieza, mantenimiento y almacenamiento / Esquema eléctrico / Solución de problemas / Reciclaje / Garantía / Servicio técnico	49
Nederlands	Instrucciones generales de seguridad / Descripción del producto / Uso previsto / Símbolos / Datos técnicos / Instrucciones de montaje / Instrucciones de seguridad específicas del aparato / Manual de instrucciones / Limpieza, mantenimiento y almacenamiento / Esquema eléctrico / Solución de problemas / Afvalverwerking / Garantie / Service	56
Čeština	Obsobné bezpečnostní pokyny / Popis výrobku / Určené použití / Symboly / Technické údaje / Návod k montáži / Bezpečnostní pokyny pro konkrétní zařízení / Návod k použití / Čištění, údržba a skladování / Schéma zapojení / Odstraňování závad / Likvidace / Záruka / Servis	63
Slovenčina	Všeobecné bezpečnostné pokyny / Popis výrobku / Určené použitie / Symboly / Technické údaje / Návod na montáž / Bezpečnostné pokyny špecifické pre zariadenie / Návod na použitie / Čistenie, údržba a skladovanie / Schéma zapojenia / Odstraňovanie porúch / Likvidácia odpadu / Záruka / Servis	70
Polski	Ogólne wskazówki dotyczące bezpieczeństwa / Opis produktu / Przeznaczenie / Symbole / Dane techniczne / Instrukcja montażu / Wskazówki dotyczące bezpieczeństwa dotyczące konkretnego urządzenia / Instrukcja obsługi / Czyszczenie, konserwacja i przechowywanie / Schemat elektryczny / Rozwiązywanie problemów / Utylizacja / Gwarancja / Serwis	77
Magyar	Általános biztonsági utasítások / Termékleírás / Rendeltetésszerű használat / Szimbólumok / Műszaki adatok / Szerelési útmutató / Készülék-specifikus biztonsági utasítások / Használati útmutató / Tisztítás, karbantartás és tárolás / Kapcsolási rajz / Hibaelhárítás / Hulladékkezelés / Garancia / Szerviz	85



Allgemeine Sicherheitshinweise

LESEN SIE DIE ANLEITUNG SORGFÄLTIG DURCH. LESEN UND BEFOLGEN SIE ALLE ANWEISUNGEN. BEWAHREN SIE DIE ANLEITUNG AN EINEM SICHEREN ORT FÜR SPÄTERE REFERENZ AUF.

ERLAUBEN SIE NIEMANDEM, DER DIESE ANLEITUNG NICHT GELESEN HAT, DEN HEIZKÖRPER ZU MONTIEREN, ANZUZÜNDEN, EINZUSTELLEN ODER ZU BETREIBEN.

WENN DIE ANWEISUNGEN IN DIESER ANLEITUNG NICHT GENAU BEFOLGT WERDEN, KANN ES ZU EINEM BRAND ODER EINER EXPLOSION KOMMEN, DIE ZU SACHSCHÄDEN, VERLETZUNGEN ODER TÖDLICHEN UNFÄLLEN FÜHREN KÖNNEN.

WARTUNGSARBEITEN MÜSSEN VON EINER QUALIFIZIERTEN WARTUNGSSTELLE DURCHGEFÜHRT WERDEN.

TRAGBARE HEIZGERÄTE OHNE ABZUG VERWENDEN LUFT (SAUERSTOFF) AUS DEM RAUM, IN DEM SIE EINGESSETZT WERDEN. ES MUSS FÜR AUSREICHENDE VERBRENNUNGS- UND BELÜFTUNGSLUFT GESORGT WERDEN. BEACHTEN SIE DIE ANWEISUNGEN.



Warnung

LAGERN ODER VERWENDEN SIE KEIN BENZIN ODER ANDERE ENTZÜNDLICHE DÄMPFE UND FLÜSSIGKEITEN IN DER NÄHE DIESES ODER EINES ANDEREN GERÄTS.



Warnung

BRAND-, VERBRENNUNGS-, EINATMUNGS- UND EXPLOSIONSGEFAHR. HALTEN SIE FESTE BRENNBARE MATERIALIEN WIE BAUMATERIALIEN, PAPIER ODER KARTON IN EINEM SICHEREN ABSTAND ZUM HEIZGERÄT, WIE IN DER ANLEITUNG EMPFOHLEN. VERWENDEN SIE DAS HEIZGERÄT NIEMALS IN RÄUMEN, IN DENEN FLÜCHTIGE ODER IN DER LUFT SCHWEBENDE BRENNBARE STOFFE VORHANDEN SIND ODER VORHANDEN SEIN KÖNNTEN, ODER IN DENEN SICH PRODUKTE WIE BENZIN, LÖSUNGSMITTEL, FARBVERDÜNNER, STAUBPARTIKEL ODER UNBEKANNTE CHEMIKALIEN BEFINDEN.



Warnung

DIREKT BEFEUERTHE HEIZGERÄTE KÖNNEN BEI UNSACHGEMÄßER VERWENDUNG, Z. B. IN INNENRÄUMEN OHNE AUSREICHENDE LUFTZIRKULATION ODER BEI FEHLFUNKTION, ZU EINER KOHLENMONOXIDVERGIFTUNG (CO-VERGIFTUNG) FÜHREN. EINE CO-VERGIFTUNG KANN ZUM TOD FÜHREN.



Allgemeine Gefahrenwarnung

DIE NICHTBEACHTUNG DER MIT DIESEM HEIZGERÄT MITGELIEFERTEN VORSICHTSMASSNAHMEN UND ANWEISUNGEN KANN ZU TOD, SCHWEREN KÖRPERVERLETZUNGEN UND SACHSCHÄDEN ODER -VERLUSTEN DURCH BRAND, EXPLOSION, VERBRENNUNGEN, ERSTICKUNG, KOHLENMONOXIDVERGIFTUNG UND/ODER STROMSCHLAG FÜHREN. DIESES HEIZGERÄT DARF NUR VON PERSONEN BETRIEBEN ODER WARTET WERDEN, DIE DIE ANWEISUNGEN VERSTEHEN UND BEFOLGEN KÖNNEN. WENN SIE HILFE ODER INFORMATIONEN ZUM HEIZGERÄT BENÖTIGEN, WIE Z. B. EINE BEDIENUNGSANLEITUNG, ETIKETTEN USW., WENDEN SIE SICH BITTE AN DEN HERSTELLER.



Warnung

NICHT FÜR DEN GEBRAUCH IN WOHN- ODER FREIZEITFAHRZEUGEN



Warnung

IHRE SICHERHEIT IST FÜR SIE UND ANDERE WICHTIG, LESEN SIE DAHER BITTE DIESE ANWEISUNGEN, BEVOR SIE DIESES HEIZGERÄT IN BETRIEB NEHMEN

- DAS STROMNETZ, AN DAS DAS GERÄT ANGESCHLOSSEN WIRD, MUSS DEN GELTENDEN GESETZLICHEN VORSCHRIFTEN ENTSPRECHEN. FÜR DIE INSTALLATION IST EIN FEHLERSTROMSCHUTZSCHALTER IN DER HAUPTSCHALTAFEL ERFORDERLICH.
- ZIEHEN SIE DEN STECKER DES GERÄTS, BEVOR SIE WARTUNGSARBEITEN DURCHFÜHREN.
- ÜBERPRÜFEN SIE VOR JEDER VERWENDUNG DES GERÄTS DAS NETZKABEL. ES DARF NICHT GEKNICKT, GESPANNT, GEDEHNT, GEQUETSCHT ODER IN IRGENDWEISE BESCHÄDIGT SEIN.
- DAS NETZKABEL DARF NUR VON QUALIFIZIERTEM PERSONAL AUSGETAUSCHT WERDEN. VERWENDEN SIE NUR EIN ORIGINAL-NETZKABEL MIT EINEM ZUGELASSENEN 3-POLIGEN STECKER.
- DIE VORDERSEITE/LUFTAUSBLASSEITE IST WÄHREND DES BETRIEBS SEHR HEISS. NICHT BERÜHREN! VERBRENNUNGSGEFAHR.

Produktbeschreibung / Bestimmungsgemäße Verwendung

Die direkt befeuerte Diesellochkanone ist ein mobiles Warmluftgerät zur temporären Beheizung von gut belüfteten Bereichen. Die Wärme entsteht durch die Verbrennung von Diesellochkraftstoff, wobei die erzeugte Warmluft zusammen mit den Verbrennungsabgasen direkt in den zu beheizenden Bereich abgegeben wird.

Das Gerät ist vorgesehen für den Einsatz in Baustellen und Rohbauten, gut belüfteten Werkstätten, Hallen und Lagerräumen, landwirtschaftlichen Gebäuden und überdachten Außenbereichen.

Der Betrieb darf nur in ausreichend belüfteten Bereichen erfolgen, um eine sichere Ableitung der entstehenden Verbrennungsgase zu gewährleisten. Eine ausreichende Frischluftzufuhr muss jederzeit gewährleistet sein.

Nur entfernt von brennbaren Materialien benutzen.

Dieses Gerät darf nur wie in dieser Anleitung beschrieben und unter Einhaltung aller Vorgaben und Berücksichtigung aller Warnungen verwendet werden. Bei Nichtbeachtung der Bestimmungen, aus den allgemein gültigen Vorschriften sowie den Bestimmungen aus dieser Anleitung, kann der Hersteller für Schaden nicht verantwortlich gemacht werden.

Das Gerät ist für den privaten Gebrauch bestimmt. Bei gewerblicher Nutzung unterliegt es einer Prüfung vor Erstbetriebnahme durch einen Sachverständigen. Diese Prüfung muss durch den Betreiber veranlasst werden (gemäß BetrSichV §§ 14/15 (Betriebssicherheitsverordnung)).

Symbole



Achtung! Warnung!



Vor Inbetriebnahme Betriebsanleitung lesen!



Warnung vor gefährlicher elektrischer Spannung



Feuergefahr: Nicht während des Betriebes betanken.



Achtung Verbrennungsgefahr! Sehr hohe Temperaturen. Nicht berühren!

Technische Daten

Diesel Heizkanone	GDHK 20
Artikel-Nr.	85195
Netzanschluss	220 - 240 V~, 50 Hz
Heizleistung	20 kW
Max. Leistungsaufnahme (Lüftermotor)	230 W
Nennstrom	0,9 A
Gebälseleistung	550 m ³ /h
Schutzart	IPX4
Kraftstoff	Diesel
Tankkapazität	14 l
Kraftstoffverbrauch	1,95 l/h
Kraftstoffpumpendruck	0,31 bar
Länge des Anschlusskabels	1,25 m
Netzstecker	CEE 7/7 (Schutzkontaktstecker)
Maße L x B x H	620 x 310 x 380 mm
Gewicht (netto)	10,1 kg

Montageanleitung

Nehmen Sie das Heizgerät aus dem Karton. Sollte das Gerät beschädigt sein, verwenden Sie es nicht und wenden Sie sich an Ihren Händler. Bei diesem Heizgerät muss lediglich der Kunststoffgriff befestigt werden, weitere Schritte sind nicht erforderlich. (siehe Abb. 1)

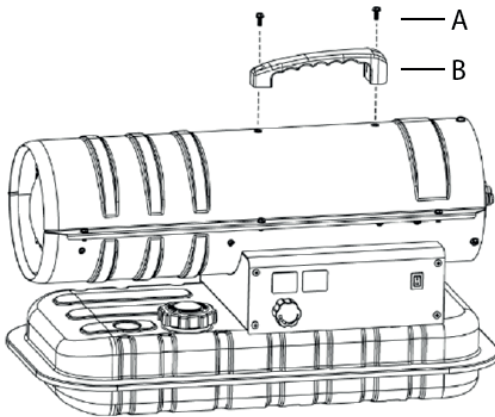

Pos.	Bezeichnung	Anzahl
A	Schraube	2
B	Griff	1

Abbildung 1

Gerätespezifische Sicherheitshinweise

 Direkt befeuerte Heizgeräte sind für den Einsatz im Freien oder in gut belüfteten Innenräumen vorgesehen. Für den Innenbereich sind permanente Lüftungsöffnungen von mindestens 25 cm²/kW vorzusehen, die gleichmäßig zwischen Boden und Deckenhöhe verteilt sind und eine Gesamtfläche von mindestens 250 cm² aufweisen.

Vorgeschriebene Mindestöffnungsgröße: 600 cm²

- Stellen Sie den Heizkörper auf eine ebene, waagerechte, nicht brennbare und feste Oberfläche.
- Installieren Sie das Heizgerät nur in normaler, aufrechter Position.
- Stellen Sie das Heizgerät nicht in der Nähe von Wänden, Ecken oder niedrigen Decken auf.
- Stellen Sie das Heizgerät nicht unter einer Steckdose auf.
- Stellen Sie das Heizgerät nicht auf fahrende Fahrzeuge oder an Orte, an denen es umkippen kann.
- Halten Sie das Heizgerät von brennbaren, entzündlichen, explosiven oder ätzenden Materialien fern.
- Halten Sie das Heizgerät von Vorhängen oder ähnlichen Materialien fern, die den Luftein- und -auslass blockieren könnten.
- Blockieren oder verengen Sie den Luftein- und -auslass unter keinen Umständen.
- Halten Sie das Netzkabel von Wärmequellen, scharfen Kanten, schneidenden und beweglichen Teilen fern.
- Setzen Sie das Gerät nicht direkt der Witterung oder übermäßiger Feuchtigkeit aus.
- Stellen Sie das Heizgerät nicht in unmittelbarer Nähe einer Badewanne, einer Dusche oder eines Schwimmbeckens auf.
- Beachten Sie die allgemeinen und besonderen Brandschutzvorschriften, die in allen Anwendungsbe- reichen gelten. Halten Sie in jedem Fall die folgenden Mindestsicherheitsabstände zu Materialien oder Gegenständen in der Umgebung des Heizgeräts ein:

Seite:	0,6 m
Lufteinlassseite:	1 m
Oben:	1,5 m
Heißluftaustrittsseite:	3 m
- Böden und Decken müssen an dem Ort, an dem das Heizgerät betrieben wird, aus feuerfesten Materialien bestehen.
- Schließen Sie direkt befeuerte Heizgeräte nicht an Luftkanäle an.
- Decken Sie das Heizgerät nicht ab. Blockieren Sie nicht den Luftein- und -auslass.
- Der Auslass des Heizgeräts ist während des Betriebs und nach dem Gebrauch sehr heiß. Nicht berühren! Verwenden Sie bei Bedarf persönliche Schutzausrüstung.
- Kinder sollten beaufsichtigt werden, um sicherzustellen, dass sie nicht mit dem Gerät spielen.
- Das Gerät ist nicht für die Verwendung durch Personen (einschließlich Kinder) mit eingeschränkten körperlichen, sensorischen oder geistigen Fähigkeiten oder mangelnder Erfahrung und Kenntnis be- stimmt.
- Ziehen Sie den Netzstecker, bevor Sie das Heizgerät bewegen. Ziehen Sie niemals am Kabel, um das Gerät vom Stromnetz zu trennen oder es zu bewegen.
- Lassen Sie das Heizgerät während des Betriebs nicht unbeaufsichtigt.
- Verwenden Sie das Gerät niemals mit nassen Händen oder wenn das Heizgerät oder das Netzkabel nass ist.
- Ist das Netzkabel beschädigt, muss es vom Hersteller, einem Kundendiensttechniker oder einer äh- nlich qualifizierten Person ersetzt werden.

Gebrauchsanweisung

Inbetriebnahme

Füllen Sie den Tank mit sauberem Kraftstoff. Verwenden Sie ausschließlich Diesel.

Die Kraftstoffanzeige oben am Tank ermöglicht die Überprüfung des Kraftstoffstands

Schließen Sie den Stecker des Netzkabels an ein geerdetes Stromnetz mit 220–240 V Wechselstrom und 50 Hz an.

Eine Erdung ist zwingend erforderlich.

Nach Abschluss des oben beschriebenen „Startvorgangs“ zeigt das linke Anzeigefenster „–“ an, das rechte Anzeigefenster zeigt den Wert der Umgebungstemperatur an.

Stellen Sie den Netzschalter auf die Position „ON“ (1).

Die Standardtemperatureinstellung beträgt 20 °C und wird im linken Anzeigefenster angezeigt.

Wenn die Umgebungstemperatur unter der Standardtemperatur liegt, beginnen die Elektroden zu funken; nach 7 Sekunden schaltet sich die Heizung ein.

Wenn die Umgebungstemperatur höher als die Standardtemperatur ist, drehen Sie den Thermostat-Regler auf die gewünschte Temperatur; die Elektroden beginnen zu funken, und nach 7 Sekunden startet die Heizung.

KALTSTART: Halten Sie bei niedrigen Temperaturen die Lüftungsöffnung (siehe Abb. 2) während der Zündung mit einem Finger geschlossen, um den Start zu erleichtern.



Abbildung 2

STÖRUNGSBETRIEB: Bei einer Fehlfunktion (Flammenausfall, verminderter Luftstrom, schlechte Verbrennung usw.) schaltet sich das Heizgerät ab und die Kontrollleuchte beginnt zu blinken. Der Code für den Sperrmodus (LC) wird im Display angezeigt.

Manuelles Zurücksetzen / Neustart

Befindet sich das Heizgerät im Sperrmodus, überprüfen Sie die Ursache der Sperre und beseitigen Sie diese, bevor Sie das Heizgerät neu starten. Zum Zurücksetzen stellen Sie den EIN/AUS-Schalter auf 0 und dann wieder auf I. Bei wiederholten Fehlfunktionen wenden Sie sich an den technischen Kundendienst. Das Drehen des Thermostat-Regelknopfs führt NICHT zum Zurücksetzen des Heizgeräts.

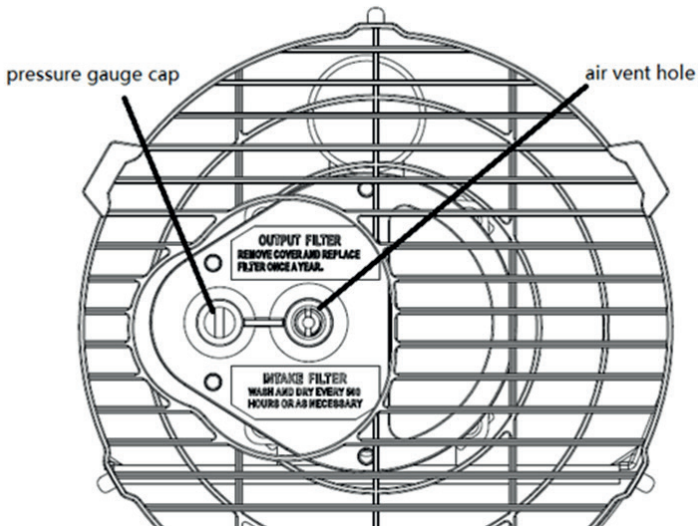
Abschalten

Stellen Sie den Schalter auf „OFF“ (O). Ziehen Sie den Netzstecker, wenn das Gerät längere Zeit nicht benutzt wird.

Reinigung, Wartung und Lagerung

Wischen Sie das Gehäuse regelmäßig mit einem weichen Schwamm oder Tuch ab. Verwenden Sie für stark verschmutzte Teile einen mit lauwarmem Wasser und einem milden Reinigungsmittel angefeuchteten Schwamm und trocknen Sie diese anschließend mit einem sauberen Tuch ab.

Halten Sie den Lufterlass und den Lüfter frei von Staub und Schmutz. Um die inneren Teile zu reinigen, blasen Sie vorsichtig Druckluft durch den Lufterlass.

Überprüfen Sie das Netzkabel regelmäßig: Lassen Sie es durch den technischen Kundendienst austauschen, wenn es abgenutzt, rissig oder beschädigt ist.

Stellen Sie vor der Lagerung des Heizgeräts sicher, dass es vollständig abgekühlt und trocken ist. Decken Sie das Gerät mit einer Plastiktüte ab, legen Sie es in den Verpackungskarton und lagern Sie es an einem trockenen, gut belüfteten Ort.



- Schalten Sie das Heizgerät vor Beginn von Wartungsarbeiten aus, ziehen Sie den Netzstecker und lassen Sie es mindestens 15 Minuten abkühlen.
- Führen Sie keine elektrischen Reparaturen selbst durch. Wenn das Heizgerät gewartet oder repariert werden muss, wenden Sie sich an einen qualifizierten Techniker.
- Verwenden Sie ein defektes Gerät nicht, es sei denn, es wurde von einem qualifizierten Techniker überprüft und repariert.
- Achten Sie beim Reinigen darauf, dass kein Wasser in das Gerät eindringt.
- Öffnen Sie das Gehäuse nicht, um die inneren Teile zu reinigen. Sprühen Sie kein Wasser in den Heizkörper.
- Verwenden Sie zur Reinigung des Heizgeräts niemals Lösungsmittel, Benzin, Toluol und ähnliche aggressive Chemikalien.

Vor jeder saisonalen Inbetriebnahme werden die folgenden Überprüfungen – AUSSCHLIESSLICH DURCH QUALIFIZIERTES PERSONAL – empfohlen:

Brennerdüse

Schrauben Sie die Düse vorsichtig aus der Düsenhalterung. Blasen Sie Druckluft durch die Düsenöffnung, um sie von Schmutz zu befreien. Ersetzen Sie die Düse bei Bedarf.

Luftfilter

Reinigen Sie die Luftfilter. Entfernen Sie die Filterendabdeckung (11), waschen Sie den Lufterlassfilter (10) mit einem milden Reinigungsmittel und trocknen Sie ihn gründlich, bevor Sie ihn wieder einbauen. Ersetzen Sie den Luftzufuhrfilter (9) einmal jährlich (Abb. 3)



Abbildung 3

Zündelectroden

Zündelectrode reinigen, einstellen und gegebenenfalls austauschen. Die Electrodenabstände sind in Abb. 4-5 angegeben (Maße in mm).

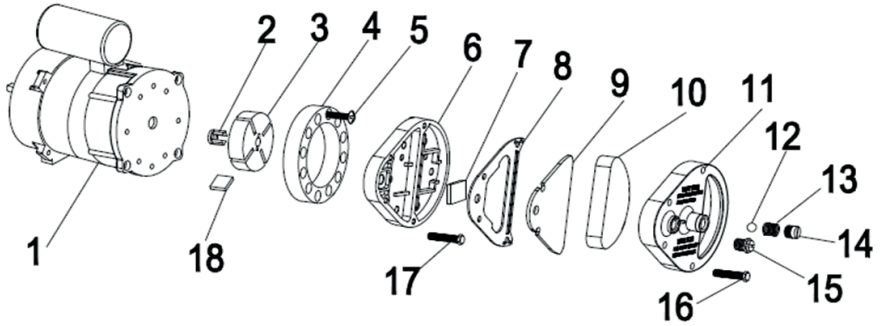

Abbildung 4



Abbildung 5

Elektrik

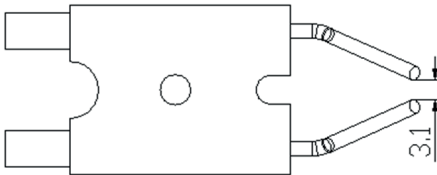
Kabel, elektrische Teile und Anschlüsse prüfen.

Kraftstofffilter

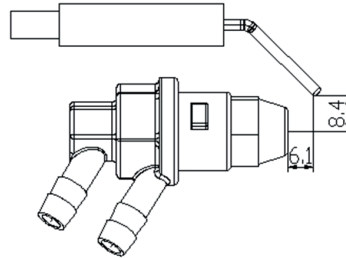
Zweimal während der Heizperiode oder je nach Bedarf reinigen.

Kraftstofftank

Alle 150-200 Betriebsstunden oder nach Bedarf reinigen.

Schaltplan

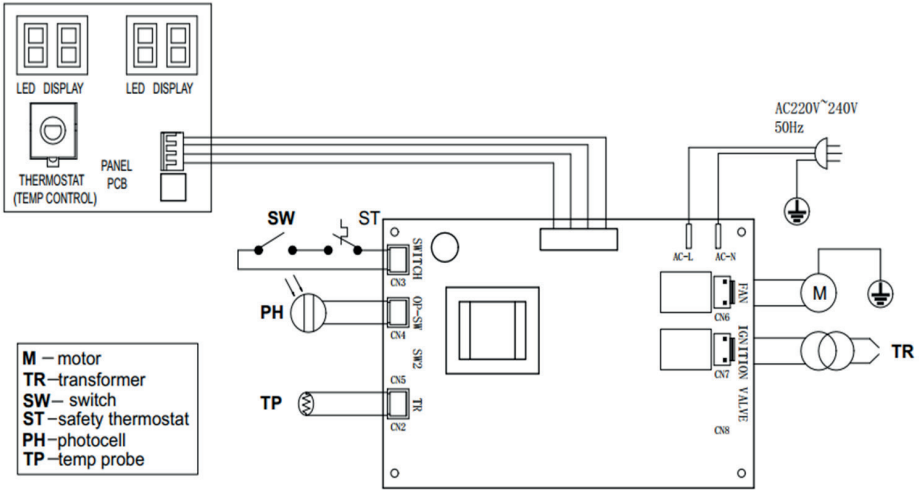

- M** – motor
- TR** – transformer
- SW** – switch
- ST** – safety thermostat
- PH** – photocell
- TP** – temp probe

Fehlerbehebung

PROBLEM	URSACHE	ABHILFE
Motor läuft nicht an E1 wird auf dem Display angezeigt	Keine Stromversorgung oder zu niedrige Spannung	Stromleitung und Spannung prüfen
	Defektes oder beschädigtes Netzkabel	Überprüfen und bei Bedarf austauschen
	Defekter Motor/Kondensator	Prüfen und gegebenenfalls austauschen
	Gerätesperre aufgrund vorheriger Überhitzung	Ursache der Überhitzung ermitteln Gerät ausschalten Luftzufuhr und -abzug prüfen Einige Minuten warten und das Gerät neu starten
E2 wird auf dem Display angezeigt	Der Temperaturfühler ist defekt oder der Stecker des Temperaturfühlers ist locker	Überprüfen Sie den Temperaturfühler und ersetzen Sie ihn gegebenenfalls
		Prüfen Sie die Leiterplatte und ersetzen Sie sie bei Bedarf
Der Motor läuft, aber die Heizung zündet nicht und schaltet sich nach kurzer Zeit ab E1 wird auf dem Bildschirm angezeigt	Leerer Kraftstofftank, verschmutzter oder falscher Kraftstoff	Falschen oder verschmutzten Kraftstoff entfernen Tank mit sauberem Diesel befüllen
	Kraftstofffilter verstopft	Kraftstofffilter reinigen oder austauschen
	Luftlecks in der Ölleitung	Schläuche prüfen, Anschlüsse festziehen, ggf. austauschen
	Brennerdüse verstopft	Düse mit Druckluft reinigen, ggf. austauschen
Flammen treten aus dem Abgasauslass aus E1 wird auf dem Bildschirm angezeigt	Unzureichender Luftstrom in den Brennraum	Lufteinlass, Lüfter und Motor prüfen
	Kompressordruck zu hoch	Luftdruck prüfen, ggf. einstellen
Heizgerät schaltet sich während des Betriebs ab Auf dem Display wird die Raumtemperatur angezeigt	Die am Raumthermostat eingestellte Raumtemperatur wurde erreicht	Normaler Betrieb Zum Starten den Temperaturregler im Uhrzeigersinn auf eine höhere Stufe drehen
Heizgerät schaltet sich während des Betriebs aus E1 wird auf dem Display angezeigt	Flammenausfall	Überprüfen Sie die Ursache(n) der Störung und beseitigen Sie diese Zum Zurücksetzen den Ein-/Aus-Schalter auf 0 und dann auf I stellen Rufen Sie den technischen Kundendienst an, wenn das Problem weiterhin besteht
	Schlechte Verbrennung	
	Reduzierter Luftstrom	
	Überhitzung	
LC wird auf dem Bildschirm angezeigt	Nach 3 fehlgeschlagenen Zündversuchen wird die Leiterplatte gesperrt und das Gerät funktioniert nicht mehr	Bei eingeschalteter Stromversorgung wird das Gerät entsperrt, nachdem der Netzschalter innerhalb von 10 Sekunden dreimal auf „ON“ gestellt wurde;

 Alle hier genannten Reparaturarbeiten/Prüfungen dürfen ausschließlich von qualifiziertem Fachpersonal durchgeführt werden.

Entsorgung



Altbatterien, Elektro- und Elektronik-Altgeräte dürfen nicht zusammen mit dem Hausmüll entsorgt werden. Altbatterien, Elektro- und Elektronik-Altgeräte sind getrennt zu sammeln und zu entsorgen. Entfernen Sie Altbatterien, Altakkumulatoren und Leuchtmittel vor dem Entsorgen aus den Geräten. Erkundigen Sie sich bei den örtlichen Behörden oder bei Ihrem Fachhändler nach Recyclinghöfen und Sammelstellen. Je nach den örtlichen Bestimmungen können Einzelhändler verpflichtet sein, Altbatterien, Elektro- und Elektronik-Altgeräte kostenlos zurückzunehmen. Tragen Sie durch Wiederverwendung und Recycling Ihrer Altbatterien, Elektro- und Elektronik-Altgeräte dazu bei, den Bedarf an Rohmaterialien zu verringern. Altbatterien (vor allem Lithium-Ionen-Batterien), Elektro- und Elektronik-Altgeräte enthalten wertvolle, wiederverwertbare Materialien, die bei nicht umweltgerechter Entsorgung negative Auswirkungen auf die Umwelt und Ihre Gesundheit haben können. Löschen Sie vor der Entsorgung möglicherweise auf Ihrem Altgerät vorhandene personenbezogene Daten.

Altöl umweltgerecht entsorgen!

Achten Sie darauf, dass keine Mineralölprodukte ins Erdreich gelangen. Mineralölprodukte nicht mit Haut, Augen und Kleidung in Berührung bringen.

Entsorgung der Transportverpackung

Die Verpackung schützt das Gerät vor Transportschäden. Die Verpackungsmaterialien sind in der Regel nach umweltverträglichen und entsorgungstechnischen Gesichtspunkten ausgewählt und deshalb recycelbar. Das Rückführen der Verpackung in den Materialkreislauf spart Rohstoffe und verringert das Abfallaufkommen. Verpackungsteile (z.B. Folien, Styropor®) können für Kinder gefährlich sein.

Erstickungsgefahr!

Bewahren Sie Verpackungsteile außerhalb der Reichweite von Kindern auf und entsorgen Sie sie so schnell wie möglich.

Gewährleistung

Die Gewährleistungszeit beträgt 12 Monate bei gewerblicher Nutzung, 24 Monate für Verbraucher und beginnt mit dem Zeitpunkt des Kaufs des Gerätes.

Die Gewährleistung erstreckt sich ausschließlich auf Mängel, die auf Material- oder Herstellungsfehler zurückzuführen sind. Bei Geltendmachung eines Mangels im Sinne der Gewährleistung ist der original Kaufbeleg mit Verkaufsdatum beizufügen.

Von der Gewährleistung ausgeschlossen sind unsachgemäße Anwendungen, wie z. B. Überlastung des Gerätes, Gewaltanwendung, Beschädigungen durch Fremdeinwirkung oder durch Fremdkörper. Nichtbeachtung der Gebrauchs- und Aufbauanleitung und normaler Verschleiß sind ebenfalls von der Gewährleistung ausgeschlossen.

Wichtige Kundeninformation

Bitte beachten Sie, dass eine Rücksendung innerhalb oder auch außerhalb der Gewährleistungszeit grundsätzlich in der Originalverpackung erfolgen sollte. Durch diese Maßnahme werden unnötige Transportschäden und deren oft strittige Regelung wirkungsvoll vermieden. Nur im Originalkarton ist Ihr Gerät optimal geschützt und somit eine reibungslose Bearbeitung gesichert.

Service

Sie haben technische Fragen? Eine Reklamation? Benötigen Ersatzteile oder eine Bedienungsanleitung? Auf der Homepage der Firma Güde GmbH & Co. KG (www.guede.com) im Bereich Service helfen wir Ihnen schnell und unbürokratisch weiter. Bitte helfen Sie uns Ihnen zu helfen. Um Ihr Gerät im Reklamationsfall identifizieren zu können benötigen wir die Seriennummer sowie Artikelnummer und Baujahr. Alle diese Daten finden Sie auf dem Typenschild. Um diese Daten stets zur Hand zu haben, tragen Sie diese bitte unten ein.

Seriennummer:

Artikelnummer:

Baujahr:

Tel.: +49 (0) 79 04 / 700-360

Fax: +49 (0) 79 04 / 700-51999

E-Mail: support@ts.guede.com

Erforderliche Angaben zu Einzelraumheizgeräten

Indirekte Heizfunktion: [nein]							
Direkte Wärmeleistung 20 (kW)							
Indirekte Wärmeleistung N/A (kW)							
Zulässige Mindestgesamtlänge der Abgasanlage (vertikales + horizontales Rohr): NA (m)							
Brennstoff		Diesel		Stickoxid-Emissionen (NO _x)			
				Wert		Einheit	
Brennstofftyp auswählen [flüssig]				64		mg/kWh _{input} (GCV)	
Angabe	Symbol	Wert	Einheit	Angabe	Symbol	Wert	Einheit
Wärmeleistung				Wirkungsgrad (NCV)			
Nennwärmeleistung	P_{nom}	20,0	kW	Thermischer Wirkungsgrad bei Nennwärmeleistung	$\eta_{th, nom}$	96	%
Mindestwärmeleistung	P_{min}	N/A	kW	Thermischer Wirkungsgrad bei Mindestwärmeleistung	$\eta_{th, min}$	N/A	%
				Raumheizungs-Jahresnutzungsgrad	η_s	81,2	%
Hilfsstromverbrauch				Art des Wärmeleistungs-/Raumtemperaturreglers (bitte eine Möglichkeit auswählen)			
Bei Nennwärmeleistung	el_{max}	0,2	kW	Einstufige Wärmeleistung, keine Raumtemperaturkontrolle			[nein]
Bei Mindestwärmeleistung	el_{min}	N/A	kW	Zwei oder mehr manuelle Stufen, keine Raumtemperaturkontrolle			[nein]
Leistungsaufnahme				Raumtemperaturregler mit mechanischem Thermostat			[nein]
Im Aus-Zustand	P_o	N/A	W	Elektronischer Raumtemperaturregler			[ja]
Im Bereitschaftszustand	P_{sm}	N/A	W	Elektronischer Raumtemperaturregler mit Tageszeitregelung			[nein]
Im Leerlaufzustand	P_{idle}	N/A	W	Elektronischer Raumtemperaturregler mit Wochentagsregelung			[nein]
Im vernetzten Bereitschaftsbetrieb	P_{nsm}	N/A	W	Sonstige Regelungsoptionen (Mehrfachnennungen möglich)			
Bereitschaftszustand mit Informations oder Statusanzeige			[nein]	Raumtemperaturregler mit Präsenzerkennung			[nein]
Leistungsbedarf der Pilotflamme				Raumtemperatur mit Erkennung offener Fenster			[nein]
Leistungsbedarf der Pilotflamme (soweit vorhanden)	P_{pilot}	0	kW	Fernbedienungsoption			[nein]
				Adaptive Regelung des Heizbeginns			[nein]
				Betriebszeitbegrenzung			[nein]
				Schwarzkugelsensor			[nein]
				Selbstlernfunktion			[nein]
				Regelungsgenauigkeit			[nein]

Energieeffizienzklasse (Spektrum A++ - G)

A



General safety instructions

READ THE INSTRUCTIONS CAREFULLY. READ AND FOLLOW ALL THE INSTRUCTIONS. KEEP THE INSTRUCTIONS IN A SAFE PLACE FOR FUTURE REFERENCE. DO NOT ALLOW ANYONE WHO HAS NOT READ THESE INSTRUCTIONS TO INSTALL, LIGHT, ADJUST OR OPERATE THE RADIATOR.

FAILURE TO FOLLOW THE INSTRUCTIONS IN THIS MANUAL EXACTLY MAY RESULT IN A FIRE OR EXPLOSION, WHICH COULD LEAD TO PROPERTY DAMAGE, INJURY OR FATAL ACCIDENTS.

MAINTENANCE WORK MUST BE CARRIED OUT BY A QUALIFIED MAINTENANCE PROVIDER.

PORTABLE HEATERS WITHOUT AN EXHAUST VENT USE AIR (OXYGEN) FROM THE ROOM IN WHICH THEY ARE USED. ENSURE THERE IS A SUFFICIENT SUPPLY OF COMBUSTION AND VENTILATION AIR. FOLLOW THE INSTRUCTIONS.



Warning

DO NOT STORE OR USE PETROL OR OTHER FLAMMABLE VAPOURS AND LIQUIDS NEAR THIS OR ANY OTHER MACHINE.



Warning

RISK OF FIRE, BURNS, INHALATION AND EXPLOSION. KEEP SOLID COMBUSTIBLE MATERIALS SUCH AS BUILDING MATERIALS, PAPER OR CARDBOARD AT A SAFE DISTANCE FROM THE HEATER, AS RECOMMENDED IN THE INSTRUCTIONS. NEVER USE THE HEATER IN ROOMS WHERE VOLATILE OR AIRBORNE FLAMMABLE SUBSTANCES ARE PRESENT OR MAY BE PRESENT, OR WHERE PRODUCTS SUCH AS PETROL, SOLVENTS, PAINT THINNERS, DUST PARTICLES OR UNKNOWN CHEMICALS ARE PRESENT.



Warning

DIRECT-FIRED HEATING APPLIANCES CAN LEAD TO CARBON MONOXIDE POISONING (CO POISONING) IF USED INCORRECTLY, E.G. IN INDOOR SPACES WITHOUT ADEQUATE AIR CIRCULATION OR IN THE EVENT OF A MALFUNCTION. CO POISONING CAN BE FATAL.



General hazard warning

FAILURE TO FOLLOW THE SAFETY PRECAUTIONS AND INSTRUCTIONS SUPPLIED WITH THIS HEATING APPLIANCE MAY RESULT IN DEATH, SERIOUS INJURY AND PROPERTY DAMAGE OR LOSS DUE TO FIRE, EXPLOSION, BURNS, SUFFOCATION, CARBON MONOXIDE POISONING AND/OR ELECTRIC SHOCK. THIS HEATER MUST ONLY BE OPERATED OR MAINTAINED BY PERSONS WHO CAN UNDERSTAND AND FOLLOW THE INSTRUCTIONS. IF YOU NEED HELP OR INFORMATION ABOUT THE HEATER, SUCH AS AN INSTRUCTION MANUAL, LABELS, ETC., PLEASE CONTACT THE MANUFACTURER.



Warning

NOT FOR USE IN RESIDENTIAL OR RECREATIONAL VEHICLES



Warning

YOUR SAFETY IS IMPORTANT FOR YOU AND OTHERS, SO PLEASE READ THESE INSTRUCTIONS BEFORE USING THIS HEATER

- THE MAINS SUPPLY TO WHICH THE APPLIANCE IS CONNECTED MUST COMPLY WITH THE RELEVANT LEGAL REQUIREMENTS. A RESIDUAL CURRENT DEVICE IS REQUIRED IN THE MAIN DISTRIBUTION BOARD FOR INSTALLATION.
- UNPLUG THE APPLIANCE BEFORE CARRYING OUT ANY MAINTENANCE WORK.

- CHECK THE POWER CORD BEFORE EACH USE OF THE APPLIANCE. IT MUST NOT BE KINKED, STRETCHED, CRUSHED OR DAMAGED IN ANY WAY. TIGHTENED, ONLY
- THE POWER CORD MUST ONLY BE REPLACED BY QUALIFIED PERSONNEL. WHEN USING , ONLY USE AN ORIGINAL POWER CORD WITH AN APPROVED 3-PIN PLUG.
- THE FRONT/AIR OUTLET SIDE BECOMES VERY HOT DURING OPERATION. DO NOT TOUCH! RISK OF BURNS.

Product description / Intended use

The direct-fired diesel heater is a mobile hot-air unit designed for the temporary heating of well-ventilated areas. Heat is generated by the combustion of diesel fuel, with the hot air produced being discharged directly into the area to be heated, together with the combustion exhaust gases.

The device is intended for use on construction sites and in building shells, well-ventilated workshops, halls and storage areas, agricultural buildings and covered outdoor areas.

The equipment must only be operated in adequately ventilated areas to ensure that the combustion gases produced are safely vented. A sufficient supply of fresh air must be ensured at all times.

Use only away from flammable materials.

This appliance must only be used as described in this manual, in compliance with all instructions and taking all warnings into account. The manufacturer cannot be held liable for any damage resulting from failure to comply with the provisions of generally applicable regulations or the instructions in this manual.

The appliance is intended for domestic use. If used for commercial purposes, it must be inspected by a qualified expert before being put into service for the first time. This inspection must be arranged by the operator (in accordance with Sections 14 and 15 of the German Industrial Safety Regulation (BetrSichV)).

Symbols



Attention! Warning!



Read the operating instructions before use!



Warning: dangerous electrical voltage



Fire hazard: Do not refuel whilst the machine is in operation.



Warning: Risk of burns! Extremely high temperatures. Do not touch!

Technical specifications

Diesel space heater	GDHK 20
Item no.	85195
Mains connection	220–240 V AC, 50 Hz
Heating capacity	20 kW
Max. power consumption (fan motor)	230 W
Rated current	0,9 A
Fan power	550m ³ /h
Protection rating	IPX4
Fuel	Diesel
Fuel capacity	14 l
Fuel consumption	1.95 l/h
Fuel pump pressure	0.31 bar
Length of the connection cable	1,25 m
mains plug	CEE 7/7 (earthing plug)
Dimensions L x W x H	620 x 310 x 380 mm
Weight (net)	10.1 kg

Assembly instructions

Remove the heater from the box. If the unit is damaged, do not use it and contact your dealer. With this heater, you simply need to attach the plastic handle; no further steps are required. (see Fig. 1)

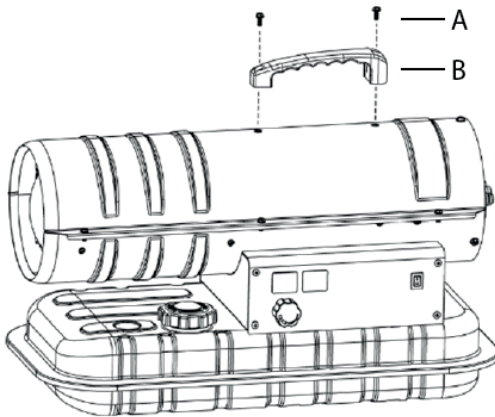

Item	Name	Number
A	screw	2
B	handle	1

Figure 1

Device-specific safety instructions

 Direct-fired heaters are intended for use outdoors or in well-ventilated indoor areas. For indoor use, permanent ventilation openings of at least 25 cm² per kW must be provided, evenly distributed between floor and ceiling level and with a total area of at least 250 cm².

Minimum opening size required: 600 cm²

- Place the radiator on a flat, level, non-flammable and stable surface.
- Install the heater only in a normal, upright position.
- Do not place the heater near walls, corners or low ceilings.
- Do not place the heater under a socket.
- Do not place the heater on moving vehicles or in places where it could tip over.
- Keep the heater away from flammable, combustible, explosive or corrosive materials.
- Keep the heater away from curtains or similar materials that could block the air in and out
-
- Do not block or restrict the air inlet or outlet under any circumstances.
- Keep the power cable away from heat sources, sharp edges, cutting edges and moving parts
-
- Do not expose the device to direct weather conditions or excessive moisture.
- Do not place the heater in the immediate vicinity of a bath, shower or swimming pool.
- Observe the general and specific fire safety regulations applicable in all areas of use. In all cases, maintain the following minimum safety distances from materials or objects in the vicinity of the heater:

Page: 0.6 m

Air inlet side: 1 m

Top: 1.5 m

Hot air outlet side: 3 m

- Floors and ceilings in the area where the heater is in use must be made of fire-resistant consist of materials.
- Do not connect direct-fired heating appliances to air ducts.
- Do not cover the heater. Do not block the air inlets or outlets.
- The heater's outlet becomes very hot during operation and after use. Do not touch it! Use personal protective equipment if necessary.
- Children should be supervised to ensure they do not play with the device.
- This appliance is not intended for use by persons (including children) with reduced physical, sensory or mental capabilities, or lack of experience and knowledge.
- Unplug the heater before moving it. Never pull on the cable to disconnect the unit from the mains or to move it.
- Do not leave the heater unattended whilst it is in use.
- Never use the appliance with wet hands or if the heater or the power cord is wet.
- If the power cable is damaged, it must be replaced by the manufacturer, a service technician or a similarly qualified person.

Instructions for use

Commissioning

Fill the tank with clean fuel. Use diesel only.

The fuel gauge at the top of the tank allows you to check the fuel level

Plug the power cable into a grounded mains socket supplying 220–240 V AC at 50 Hz.

Earthing is essential.

Once the “start-up procedure” described above has been completed, the left display window shows “--”, whilst the right display window shows the ambient temperature.

Set the power switch to the ‘ON’ position (1).

The default temperature setting is 20 °C and is shown in the left-hand display window.

If the ambient temperature falls below the standard temperature, the electrodes begin to spark; after 7 seconds, the heating switches on.

If the ambient temperature is higher than the standard temperature, turn the thermostat control to the desired temperature; the electrodes will start to spark, and the heating will come on after 7 seconds.

COLD START: In cold weather, keep the ventilation opening (see Fig. 2) closed with your finger whilst the engine is starting to make starting easier.

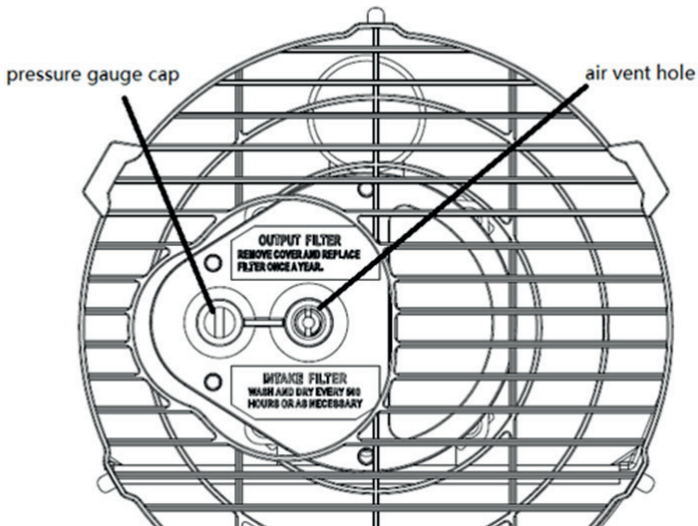

Figure 2

FAULT MODE: In the event of a malfunction (flame failure, reduced airflow, poor combustion, etc.), the heater switches off and the indicator light starts to flash. The code for lockout mode (LC) appears on the display.

Manual reset / restart

If the heater is in lockout mode, check the cause of the lockout and rectify it before restarting the heater. To reset, set the ON/OFF switch to 0 and then back to I. If the fault persists, contact technical support. Turning the thermostat control knob will NOT reset the heater.

Switch off

Set the switch to "OFF" (O). Unplug the appliance if it is not going to be used for a long time.

Cleaning, maintenance and storage

Wipe the housing regularly with a soft sponge or cloth. For heavily soiled parts, use a sponge dampened with luke-warm water and a mild detergent, then dry them with a clean cloth.

Keep the air intake and fan free of dust and dirt. To clean the internal parts, carefully blow compressed air through the air intake.

Check the power cable regularly: have it replaced by technical support if it is worn, cracked or damaged.

Before storing the heater, make sure it has cooled down completely and is dry. Cover the appliance with a plastic bag, place it in the original box and store it in a dry, well-ventilated place.



- Switch off the heater before carrying out any maintenance work, unplug it and allow it to cool down for at least 15 minutes.
- Do not attempt to carry out any electrical repairs yourself. If the heater requires servicing or repair, contact a qualified technician.
- Do not use a faulty device unless it has been inspected and repaired by a qualified technician via .
- When cleaning, make sure that no water gets inside the appliance.
- Do not open the housing to clean the internal parts. Do not spray water into the heating element.
- Never use solvents, petrol, toluene or similar harsh chemicals to clean the heater.

Before each seasonal start-up, the following checks are recommended – TO BE CARRIED OUT EXCLUSIVELY BY QUALIFIED PERSONNEL:

burner nozzle

Carefully unscrew the nozzle from the nozzle holder. Blow compressed air through the nozzle opening to clear it of dirt. Replace the nozzle if necessary.

Air filter

Clean the air filters. Remove the filter end cap (11), wash the air intake filter (10) with a mild detergent and dry it thoroughly before refitting it. Replace the air supply filter (9) once a year (Fig. 3)

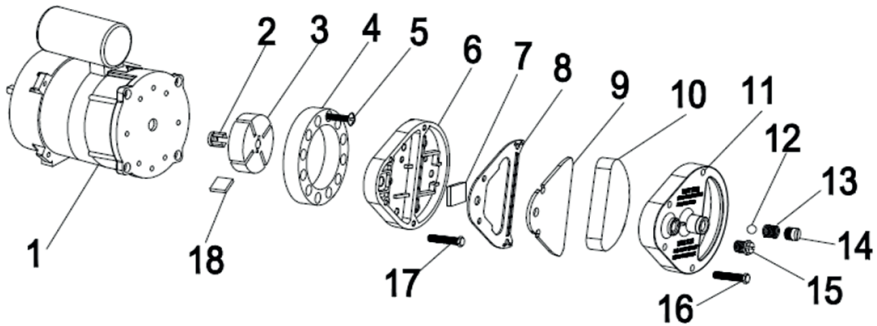

Figure 3

ignition electrodes

Clean, adjust and, if necessary, replace the spark plug electrodes. The electrode gaps are shown in Figs. 4–5 (dimensions in mm).

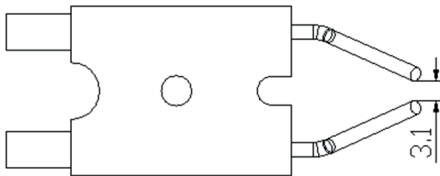

Figure 4

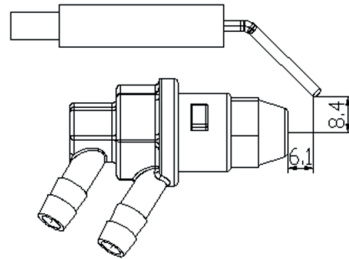

Figure 5

Electrical system

Check cables, electrical components and connections.

Fuel filter

Clean twice during the heating season or as required.

fuel tank

Clean every 150–200 operating hours or as required.

Circuit diagram

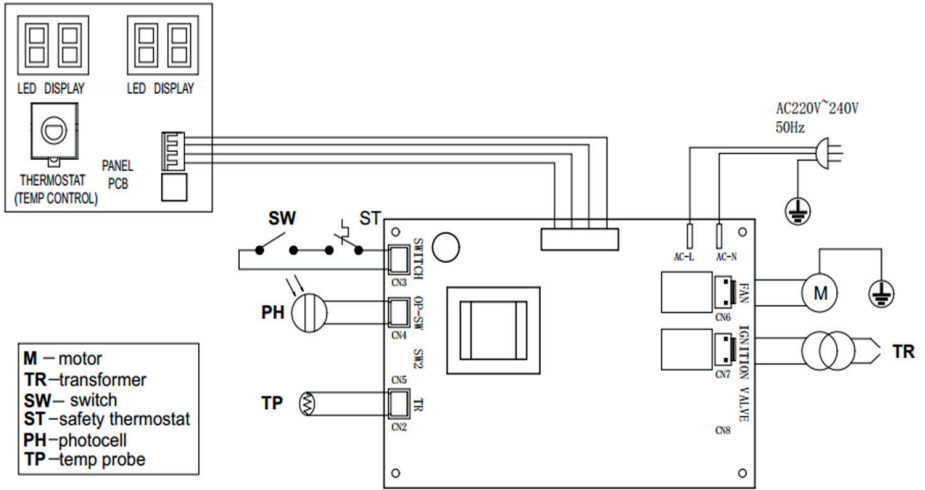

- M** – motor
- TR** – transformer
- SW** – switch
- ST** – safety thermostat
- PH** – photocell
- TP** – temp probe

EN

Troubleshooting

PROBLEM	CAUSE	REMEDY
The engine won't start	No power supply or voltage too low	Check the power supply and voltage
	Faulty or damaged power cable	Check and replace if necessary
	Faulty motor/capacitor	Check and replace if necessary
E1 appears on the display	Device lock due to previous overheating	Identify the cause of overheating Switch off the device Check the air supply and exhaust Wait a few minutes and restart the device
E2 appears on the display	The temperature sensor is faulty or the temperature sensor plug is loose	Check the temperature sensor and replace it if necessary
		Check the circuit board and replace it if necessary
The engine is running, but the heater won't come on and switches off after a short while	Empty fuel tank, contaminated or incorrect fuel	Remove incorrect or contaminated fuel Fill the tank with clean diesel
	Fuel filter blocked	Clean or replace the fuel filter
	Air leaks in the oil line	Check the hoses, tighten the connections and replace them if necessary
E1 appears on the screen	Burner nozzle blocked	Clean the nozzle with compressed air; replace if necessary
Flames are coming out of the exhaust pipe E1 appears on the screen	Insufficient airflow into the combustion chamber	Check the air intake, fan and engine
	Compressor pressure too high	Check the tyre pressure and adjust if necessary
The heater switches itself off during operation The display shows the room temperature	The room temperature set on the room thermostat has been reached	Normal operation To start, turn the temperature control clockwise to a higher setting
The heater switches itself off during operation E1 appears on the display	Flame failure	Check the cause(s) of the fault and rectify them To reset, set the on/off switch to 0 and then to I Please call technical support if the problem persists
	Poor combustion	
	Reduced airflow	
	Overheating	
LC appears on the screen	After three failed ignition attempts, the circuit board is disabled and the device stops working	When the power is switched on, the device is unlocked after the power switch has been set to 'ON' three times within 10 seconds;

 All repair work and inspections mentioned here must be carried out exclusively by qualified personnel.

Disposal



Used batteries and waste electrical and electronic equipment must not be disposed of with household waste. Used batteries and waste electrical and electronic equipment must be collected and disposed of separately. Remove used batteries, rechargeable batteries and light bulbs from the devices before disposal. Check with your local authorities or specialist retailer for recycling centres and collection points. Depending on local regulations, retailers may be obliged to take back used batteries, electrical and electronic waste free of charge. By reusing and recycling your used batteries, electrical and electronic waste, you can help reduce the demand for raw materials. Used batteries (particularly lithium-ion batteries), and waste electrical and electronic equipment contain valuable, recyclable materials which, if disposed of in an environmentally unsound manner, can have a negative impact on the environment and your health. Before disposal, delete any personal data that may be stored on your old device.

Dispose of used oil in an environmentally responsible manner!

Ensure that no mineral oil products enter the soil.

Do not allow mineral oil products to come into contact with your skin, eyes or clothing.

Disposal of transport packaging

The packaging protects the appliance from damage during transport. The packaging materials are generally selected on the basis of environmental and disposal considerations and are therefore recyclable. Returning the packaging to the material cycle saves raw materials and reduces waste. Packaging components (e.g. plastic film, polystyrene) can be dangerous for children.

Choking hazard!

Keep packaging materials out of the reach of children and dispose of them as soon as possible.

warranty

The warranty period is 12 months for commercial use and 24 months for consumers, and begins on the date of purchase.

The warranty covers only defects attributable to faults in materials or workmanship. When making a claim under the warranty, the original proof of purchase showing the date of sale must be provided.

The warranty does not cover improper use, such as overloading the device, the use of excessive force, damage caused by external factors or by foreign objects. Failure to follow the instructions for use and assembly, as well as normal wear and tear, are also excluded from the warranty.

Important customer information

Please note that returns, whether within or outside the warranty period, should always be made in the original packaging. This measure effectively prevents unnecessary damage during transit and the often contentious issues that arise from such damage. Only in the original box is your device optimally protected, ensuring that your return is processed smoothly.

Service

Do you have any technical questions? A complaint? Do you need spare parts or a user manual? Visit the 'Service' section of the Güde GmbH & Co. KG website (www.guede.com) and we'll help you quickly and efficiently. Please help us to help you. In order to identify your device in the event of a complaint, we require the serial number, item number and year of manufacture. You will find all this information on the type plate. To ensure you always have this information to hand, please enter it below.

Serial number:

Item number:

Year of manufacture:

Tel.: +49 (0) 79 04 / 700-360
Fax: +49 (0) 79 04 / 700-51999
Email: support@ts.guede.com

Required information regarding individual room heaters

Indirect heating function: [no]							
Direct heat output 20 (kW)							
Indirect heat output N/A (kW)							
Minimum permissible total length of the flue system (vertical + horizontal pipe): NA (m)							
Fuel		Diesel		Nitrogen oxide emissions ($_{NOx}$)			
				Value			unit
Select fuel type [liquid]				64			mg/kWh (GCV)
information	Symbol	Value	unit	information	Symbol	Value	unit
Heat output				Efficiency (NCV)			
Rated heat output	P_{nom}	20,0	kW	Thermal efficiency at rated heat output	$\eta_{th, nom}$	96	%
Minimum heat output	P_{min}	N/A	kW	Thermal efficiency at minimum heat output	$\eta_{th, min}$	N/A	%
				Annual efficiency of space heating	η_s	81,2	%
Auxiliary power consumption				Type of heat output/room temperature controller: (please select one option)			
At rated heat output	e_{fmax}	0,2	kW	Single-stage heat output, no room temperature control			[no]
At minimum heat output	e_{fmin}	N/A	kW	Two or more manual settings, no room temperature control			[no]
Power consumption				Room temperature controller with a mechanical thermostat			[no]
When switched off	P_o	N/A	W	Electronic room temperature controller			[yes]
On standby	P_{sm}	N/A	W	Electronic room temperature controller with daily schedule control			[no]
When idle	P_{idle}	N/A	W	Electronic room thermostat with weekday programming			[no]
In a networked on-call system	P_{nsm}	N/A	W	Other regulatory options (multiple selections allowed)			
Standby mode with information or status display			[no]	Room temperature controller with presence detection			[no]
Power requirement of the pilot flame				Room temperature with open window detection			[no]
Power requirement of the pilot flame (if fitted)	P_{pilot}	0	kW	Remote control option			[no]
				Adaptive control of the start of heating			[no]
				Operating time limit			[no]
				Black-ball sensor			[no]
				self-learning function			[no]
				Control accuracy			[no]

Energy efficiency class (range A++ to G)

A



Consignes générales de sécurité

LISEZ ATTENTIVEMENT CE MODE D'EMPLOI. LISEZ ET SUIVEZ TOUTES LES INSTRUCTIONS. CONSERVEZ CE MODE D'EMPLOI DANS UN ENDROIT SÛR POUR POUVOIR VOUS Y RÉFÉRER ULTÉRIEUREMENT. NE LAISSEZ PERSONNE QUI N'A PAS LU CE MODE D'EMPLOI INSTALLER, ALLUMER, RÉGLER OU UTILISER LE RADIATEUR.

SI LES INSTRUCTIONS CONTENUES DANS CE MANUEL NE SONT PAS SCRUPULEUSEMENT RESPECTÉES, CELA PEUT ENTRAÎNER UN INCENDIE OU UNE EXPLOSION SUSCEPTIBLE DE CAUSER DES DOMMAGES MATÉRIELS, DES BLESSURES OU DES ACCIDENTS MORTELS.

LES TRAVAUX D'ENTRETIEN DOIVENT ÊTRE EFFECTUÉS PAR UN CENTRE D'ENTRETIEN AGRÉÉ.

LES APPAREILS DE CHAUFFAGE PORTATIFS SANS ÉVACUATION UTILISENT L'AIR (OXYGÈNE) DE LA PIÈCE DANS LAQUELLE ILS SONT UTILISÉS. IL FAUT VEILLER À CE QU'IL Y AIT SUFFISAMMENT D'AIR POUR LA COMBUSTION ET LA VENTILATION. RESPECTEZ LES INSTRUCTIONS.



Avertissement

NE STOCKEZ PAS ET N'UTILISEZ PAS D'ESSENCE OU D'AUTRES VAPEURS ET LIQUIDES INFLAMMABLES À PROXIMITÉ DE CET APPAREIL OU DE TOUT AUTRE APPAREIL.



Avertissement

RISQUE D'INCENDIE, DE BRÛLURES, D'INHALATION ET D'EXPLOSION. MAINTENEZ LES MATÉRIAUX SOLIDES INFLAMMABLES, TELS QUE LES MATÉRIAUX DE CONSTRUCTION, LE PAPIER OU LE CARTON, À UNE DISTANCE DE SÉCURITÉ DE L'APPAREIL DE CHAUFFAGE, CONFORMÉMENT AUX RECOMMANDATIONS DU MANUEL D'UTILISATION. N'UTILISEZ JAMAIS L'APPAREIL DE CHAUFFAGE DANS DES PIÈCES OÙ SE TROUVENT OU POURRAIENT SE TROUVER DES SUBSTANCES INFLAMMABLES VOLATILES OU EN SUSPENSION DANS L'AIR, OU DANS LESQUELLES SE TROUVENT DES PRODUITS TELS QUE L'ESSENCE, SOLVANTS, DES DILUANTS POUR PEINTURE, DES PARTICULES DE POUSSIÈRE OU DES PRODUITS CHIMIQUES INCONNUS.



Avertissement

LES APPAREILS DE CHAUFFAGE À BRÛLEUR DIRECT PEUVENT PROVOQUER UNE INTOXICATION AU MONOXYDE DE CARBONE (INTOXICATION AU CO) EN CAS D'UTILISATION INAPPROPRIÉE, PAR EXEMPLE DANS DES PIÈCES FERMÉES SANS CIRCULATION D'AIR SUFFISANTE OU EN CAS DE DÉFAUT DE FONCTIONNEMENT. UNE INTOXICATION AU CO PEUT ÊTRE MORTELLE.



Avertissement général de danger

LE NON-RESPECT DES PRÉCAUTIONS ET DES INSTRUCTIONS FOURNIES AVEC CET APPAREIL DE CHAUFFAGE PEUT ENTRAÎNER LA MORT, À DES BLESSURES GRAVES ET À DES DOMMAGES MATÉRIELS OU À DES PERTES DÙ À UN INCENDIE, UNE EXPLOSION, DES BRÛLURES, UNE ASFIXIE, UNE INTOXICATION AU MONOXYDE DE CARBONE ET/OU UNE ÉLECTROCUTION. CET APPAREIL DE CHAUFFAGE NE DOIT ÊTRE UTILISÉ OU ENTRETENU QUE PAR DES PERSONNES CAPABLES DE COMPRENDRE ET DE SUIVRE LES INSTRUCTIONS. SI VOUS AVEZ BESOIN D'AIDE OU D'INFORMATIONS CONCERNANT L'APPAREIL DE CHAUFFAGE, TELLES QU'UN MANUEL D'UTILISATION, DES ÉTIQUETTES, ETC., VEUILLEZ CONTACTER LE FABRICANT.



Avertissement

NE CONVIENT PAS À UNE UTILISATION DANS DES VÉHICULES DE TOURISME OU DE LOISIRS



Avertissement

VOTRE SÉCURITÉ EST IMPORTANTE POUR VOUS ET POUR LES AUTRES ; VEUILLEZ DONC LIRE ATTENTIVEMENT CES INSTRUCTIONS AVANT DE METTRE CET APPAREIL DE CHAUFFAGE EN SERVICE

- LE RÉSEAU ÉLECTRIQUE AUQUEL L'APPAREIL EST RACCORDÉ DOIT ÊTRE CONFORME À LA RÉGLEMENTATION EN VIGUEUR. L'INSTALLATION NÉCESSITE LA PRÉSENCE D'UN DISJONCTEUR DIFFÉRENTIEL DANS LE TABLEAU ÉLECTRIQUE PRINCIPAL.
- DÉBRANCHEZ L'APPAREIL AVANT D'EFFECTUER TOUTE OPÉRATION D'ENTRETIEN.
- VÉRIFIEZ LE CÂBLE D'ALIMENTATION AVANT CHAQUE UTILISATION DE L'APPAREIL. IL NE DOIT PAS ÊTRE PLIÉ, ENROULÉ, TENDU, ÉTIRÉ, COINCÉ OU ENDOMMAGÉ DE QUELQUE MANIÈRE QUE CE SOIT.
- LE CÂBLE D'ALIMENTATION NE DOIT ÊTRE REMPLACÉ QUE PAR DU PERSONNEL QUALIFIÉ. UTILISEZ UNIQUEMENT UN CÂBLE D'ALIMENTATION D'ORIGINE ÉQUIPÉ D'UNE PRISE À 3 BROCHES HOMOLOGUÉE POUR L'.
- LA FACE AVANT/CÔTÉ SORTIE D'AIR EST TRÈS CHAUDE PENDANT LE FONCTIONNEMENT. NE PAS TOUCHER ! RISQUE DE BRÛLURE.

Description du produit / Utilisation conforme

Le canon à air chaud à combustion directe au diesel est un appareil mobile destiné au chauffage temporaire de locaux bien ventilés. La chaleur est produite par la combustion de gazole, et l'air chaud ainsi généré est évacué directement, avec les gaz de combustion, dans la zone à chauffer.

Cet appareil est destiné à être utilisé sur les chantiers et dans les bâtiments en cours de construction, dans les ateliers, les halls et les entrepôts bien ventilés, ainsi que dans les bâtiments agricoles et les espaces extérieurs couverts.

L'appareil ne doit être utilisé que dans des locaux suffisamment ventilés afin de garantir une évacuation sûre des gaz de combustion produits. Un apport suffisant en air frais doit être assuré à tout moment.

À utiliser uniquement à l'écart de tout matériau inflammable.

Cet appareil doit être utilisé uniquement conformément aux instructions figurant dans ce manuel, en respectant toutes les consignes et en tenant compte de toutes les mises en garde. En cas de non-respect des dispositions prévues par la réglementation en vigueur ainsi que des consignes contenues dans ce manuel, le fabricant ne saurait être tenu responsable des dommages éventuels.

Cet appareil est destiné à un usage privé. En cas d'utilisation professionnelle, il doit faire l'objet d'un contrôle par un expert avant sa première mise en service. Ce contrôle doit être organisé par l'exploitant (conformément aux articles 14 et 15 du règlement allemand sur la sécurité au travail (BetrSichV)).

Symboles



Attention ! Avertissement !



Lire le mode d'emploi avant la mise en service !



Avertissement : tension électrique dangereuse



Risque d'incendie : ne pas faire le plein pendant le fonctionnement.



Attention, risque de brûlure ! Températures très élevées. Ne pas toucher !

Caractéristiques techniques

Canon à chaleur au diesel	GDHK 20
Référence	85195
raccordement au réseau	220 - 240 V~, 50 Hz
puissance calorifique	20 kW
Consommation électrique maximale (moteur du ventilateur)	230 W
Courant nominal	0,9 A
Puissance du ventilateur	550m ³ /h
Indice de protection	IPX4
carburant	diesel
capacité du réservoir	14 l
Consommation de carburant	1,95 l/h
pression de la pompe à carburant	0,31 bar
Longueur du câble de raccordement	1,25 m
prise secteur	CEE 7/7 (fiche avec contact de protection)
Dimensions L x l x H	620 x 310 x 380 mm
Poids (net)	10,1 kg

Notice de montage

Retirez l'appareil de chauffage de son emballage. Si l'appareil est endommagé, ne l'utilisez pas et contactez votre revendeur. Il suffit de fixer la poignée en plastique sur cet appareil de chauffage ; aucune autre opération n'est nécessaire. (voir fig. 1)

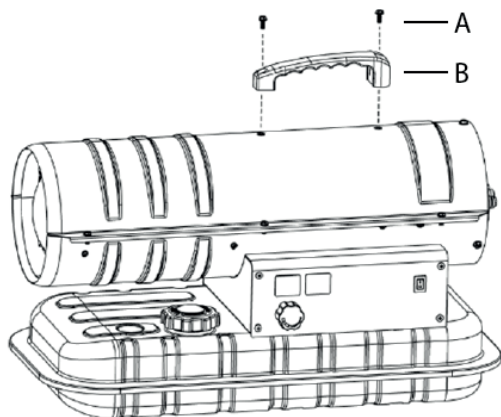

Pos.	Désignation	Nombre
A	vis	2
B	poignée	1

Figure 1

Consignes de sécurité spécifiques à l'appareil

 Les appareils de chauffage à combustion directe sont destinés à être utilisés à l'extérieur ou dans des locaux bien ventilés. En intérieur, il convient de prévoir des ouvertures de ventilation permanentes d'au moins 25 cm²/kW, réparties uniformément entre le sol et le plafond et présentant une surface totale d'au moins 250 cm².

Dimensions minimales prescrites pour l'ouverture : 600 cm²

- Placez le radiateur sur une surface plane, horizontale, ininflammable et solide.
- Installez l'appareil de chauffage uniquement en position verticale normale.
- Ne placez pas l'appareil de chauffage à proximité de murs, d'angles ou de plafonds bas.
- Ne placez pas l'appareil de chauffage sous une prise électrique.
- Ne placez pas l'appareil de chauffage sur des véhicules en mouvement ni à des endroits où il risque de se renverser.
- Tenez l'appareil de chauffage à l'écart de tout matériau inflammable, combustible, explosif ou corrosif.
- Veillez à maintenir l'appareil de chauffage à l'écart des rideaux ou de tout autre matériau susceptible de bloquer la circulation de l'air
- N'obstruez ou ne rétrécissez en aucun cas les entrées et sorties d'air.
- Tenez le cordon d'alimentation à l'écart des sources de chaleur, des bords tranchants, des pièces coupantes et des pièces mobiles
- N'exposez pas l'appareil directement aux intempéries ou à une humidité excessive.
- Ne placez pas l'appareil de chauffage à proximité immédiate d'une baignoire, d'une douche ou d'une piscine
- Respectez les consignes générales et spécifiques de sécurité incendie applicables dans tous les domaines d'utilisation. Veillez dans tous les cas à respecter les distances de sécurité minimales suivantes par rapport aux matériaux ou aux objets situés à proximité de l'appareil de chauffage :

Page :	0,6 m
Côté admission d'air :	1 m
Ci-dessus :	1,5 m
Côté sortie d'air chaud :	3 m

- Les sols et les plafonds doivent être réalisés en matériaux ignifuges à l'endroit où l'appareil de chauffage est utilisé sont constitués de matériaux.
- Ne raccordez pas d'appareils de chauffage à combustion directe aux conduits d'aération.
- Ne couvrez pas l'appareil de chauffage. Ne bloquez pas les entrées et sorties d'air.
- La sortie de l'appareil de chauffage est très chaude pendant son fonctionnement et après utilisation. Ne pas la toucher! Utilisez un équipement de protection individuelle si nécessaire.
- Les enfants doivent être surveillés afin de s'assurer qu'ils ne jouent pas avec l'appareil.
- Cet appareil n'est pas destiné à être utilisé par des personnes (y compris les enfants) dont les capacités physiques, sensorielles ou mentales sont limitées, ou qui manquent d'expérience et de connaissances.
- Débranchez la fiche secteur avant de déplacer l'appareil de chauffage. Ne tirez jamais sur le câble pour débrancher l'appareil du secteur ou pour le déplacer.
- Ne laissez pas l'appareil de chauffage sans surveillance pendant son fonctionnement.
- N'utilisez jamais l'appareil si vous avez les mains mouillées ou si l'appareil de chauffage ou le cordon d'alimentation est mouillé.
- Si le cordon d'alimentation est endommagé, il doit être remplacé par le fabricant, un technicien du

service après-vente ou une personne disposant des qualifications requises.

Mode d'emploi

Mise en service

Remplissez le réservoir avec du carburant propre. Utilisez exclusivement du diesel.

La jauge de carburant située en haut du réservoir permet de vérifier le niveau de carburant

Branchez la fiche du cordon d'alimentation sur une prise de courant mise à la terre, alimentée en courant alternatif de 220 à 240 V à 50 Hz.

La mise à la terre est obligatoire.

Une fois la « procédure de démarrage » décrite ci-dessus terminée, la fenêtre d'affichage de gauche indique « -- », tandis que celle de droite affiche la température ambiante.

Placez l'interrupteur d'alimentation en position « ON » (1).

La température par défaut est de 20 °C et s'affiche dans la fenêtre de gauche.

Si la température ambiante est inférieure à la température standard, les électrodes commencent à produire des étincelles ; au bout de 7 secondes, le chauffage se met en marche.

Si la température ambiante est supérieure à la température standard, réglez le thermostat sur la température souhaitée ; les électrodes commencent à produire des étincelles et, au bout de 7 secondes, le chauffage se met en marche.

DÉMARRAGE À FROID : par temps froid, maintenez l'orifice d'aération (voir fig. 2) fermé avec un doigt pendant l'allumage afin de faciliter le démarrage.

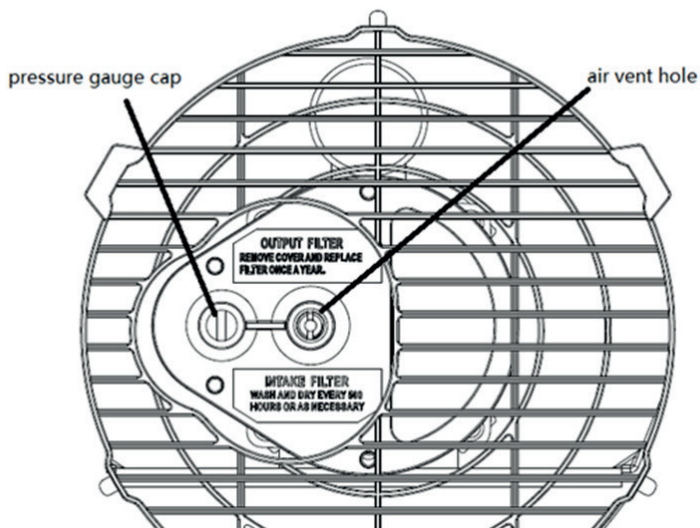

Figure 2

MODE DÉFAUT : En cas de dysfonctionnement (extinction de la flamme, débit d'air réduit, mauvaise combustion, etc.), l'appareil de chauffage s'arrête et le voyant de contrôle se met à clignoter. Le code du mode de verrouillage (LC) s'affiche à l'écran.

Réinitialisation manuelle / Redémarrage

Si l'appareil de chauffage est en mode verrouillage, vérifiez la cause du verrouillage et éliminez-la avant de redémarrer l'appareil. Pour le réinitialiser, placez l'interrupteur MARCHE/ARRÊT sur 0, puis à nouveau sur I. En cas de dysfonctionnements répétés, contactez le service technique. Le fait de tourner le bouton de réglage du thermostat ne réinitialise PAS l'appareil de chauffage.

Éteindre

Placez l'interrupteur sur « OFF » (O). Débranchez la fiche secteur si l'appareil n'est pas utilisé pendant une longue période.

Nettoyage, entretien et stockage

Essayez régulièrement le boîtier à l'aide d'une éponge ou d'un chiffon doux. Pour les parties très sales, utilisez une éponge imbibée d'eau tiède et d'un détergent doux, puis séchez-les avec un chiffon propre.

Veillez à ce que l'entrée d'air et le ventilateur restent exempts de poussière et de saleté. Pour nettoyer les pièces internes, soufflez délicatement de l'air comprimé par l'entrée d'air.

Vérifiez régulièrement le cordon d'alimentation : faites-le remplacer par le service après-vente s'il est usé, fissuré ou endommagé.

Avant de ranger l'appareil de chauffage, assurez-vous qu'il soit complètement refroidi et sec. Couvrez-le d'un sac en plastique, placez-le dans son carton d'emballage et rangez-le dans un endroit sec et bien aéré.



- **Éteignez l'appareil de chauffage avant de commencer les travaux d'entretien, débranchez la fiche secteur et laissez-le refroidir pendant au moins 15 minutes.**
- **N'effectuez aucune réparation électrique vous-même. Si l'appareil de chauffage doit être entretenu ou réparé, faites appel à un technicien qualifié.**
- **N'utilisez pas un appareil défectueux, sauf s'il a été contrôlé et réparé par un technicien qualifié via .**
- **Lors du nettoyage, veillez à ce qu'aucune eau ne pénètre dans l'appareil.**
- **N'ouvrez pas le boîtier pour nettoyer les pièces internes. Ne vaporisez pas d'eau à l'intérieur de l'élément chauffant .**
- **N'utilisez jamais de solvants, d'essence, de toluène ou d'autres produits chimiques agressifs similaires pour nettoyer l'appareil de chauffage.**

Avant chaque mise en service saisonnière, il est recommandé de procéder aux vérifications suivantes – EXCLUSIVEMENT PAR DU PERSONNEL QUALIFIÉ :

buse de brûleur

Dévissez délicatement la buse de son support. Soufflez de l'air comprimé dans l'orifice de la buse pour la débarrasser des saletés. Remplacez la buse si nécessaire.

Filtre à air

Nettoyez les filtres à air. Retirez le cache d'extrémité du filtre (11), lavez le filtre d'admission d'air (10) avec un détergent doux et séchez-le soigneusement avant de le remettre en place. Remplacez le filtre d'alimentation en air (9) une fois par an (fig. 3)

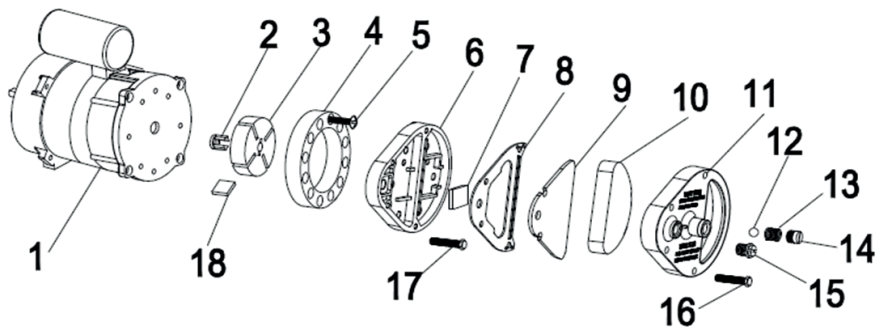

Figure 3

électrodes d'allumage

Nettoyer, régler et, si nécessaire, remplacer l'électrode d'allumage. Les écartements entre les électrodes sont indiqués dans les figures 4 et 5 (dimensions en mm).

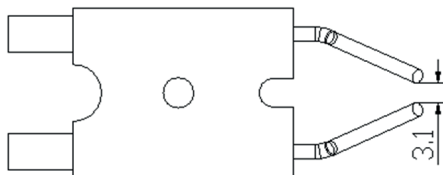

Figure 4

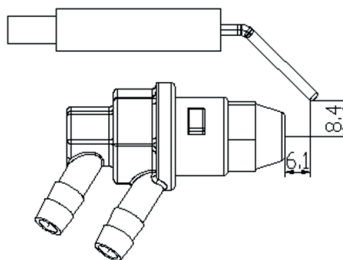

Figure 5

Système électrique

Vérifier les câbles, les composants électriques et les raccordements.

filtre à carburant

Nettoyer deux fois pendant la saison de chauffage ou selon les besoins.

réservoir de carburant

Nettoyer toutes les 150 à 200 heures de fonctionnement ou selon les besoins.

schéma électrique

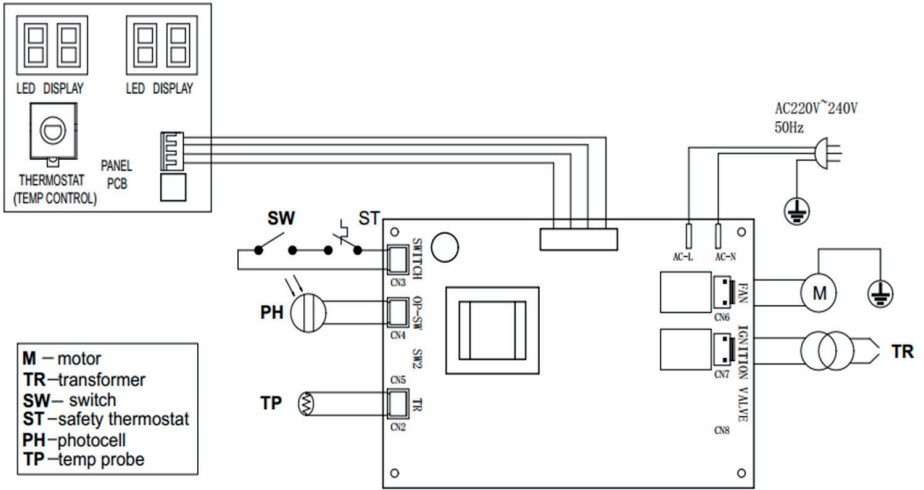

FR

Dépannage

PROBLÈME	CAUSE	SOLUTION
Le moteur ne démarre pas « E1 » s'affiche à l'écran	Pas d'alimentation électrique ou tension trop faible	Vérifier le câble d'alimentation et la tension
	Cordon d'alimentation défectueux ou endommagé	Vérifier et remplacer si nécessaire
	Moteur/condensateur défectueux	Vérifier et remplacer si nécessaire
	Blocage de l'appareil suite à une surchauffe antérieure	Déterminer la cause de la surchauffe Éteindre l'appareil Vérifier l'arrivée et l'évacuation d'air Patientez quelques minutes, puis redémarrez l'appareil
« E2 » s'affiche à l'écran	La sonde de température est défectueuse ou sa fiche est mal branchée	Vérifiez la sonde de température et remplacez-la si nécessaire
		Vérifiez le circuit imprimé et remplacez-le si nécessaire
Le moteur tourne, mais le chauffage ne s'allume pas et s'éteint au bout de quelques instants « E1 » s'affiche à l'écran	Réservoir vide, carburant encrassé ou inadapté	Éliminer le carburant inadapté ou contaminé Remplir le réservoir avec du diesel propre
	Filtre à carburant bouché	Nettoyer ou remplacer le filtre à carburant
	Fuites d'air dans la conduite d'huile	Vérifier les tuyaux, resserrer les raccords, les remplacer si nécessaire
	Buse du brûleur bouchée	Nettoyer la buse à l'air comprimé, la remplacer si nécessaire
Des flammes s'échappent de la sortie d'échappement « E1 » s'affiche à l'écran	Débit d'air insuffisant dans la chambre de combustion	Vérifier la prise d'air, le ventilateur et le moteur
	Pression du compresseur trop élevée	Vérifier la pression des pneus et la régler si nécessaire
L'appareil de chauffage s'éteint pendant son fonctionnement L'écran affiche la température ambiante	La température ambiante réglée sur le thermostat d'ambiance a été atteinte	Fonctionnement normal Pour démarrer, tournez le régulateur de température dans le sens des aiguilles d'une montre pour sélectionner un niveau plus élevé
L'appareil de chauffage s'éteint pendant son fonctionnement « E1 » s'affiche à l'écran	extinction de la flamme	Vérifiez la ou les causes du dysfonctionnement et remédiez-y Pour réinitialiser, placez l'interrupteur marche/arrêt sur 0, puis sur I Si le problème persiste, veuillez contacter le service d'assistance technique
	Mauvaise combustion	
	Débit d'air réduit	
	surchauffe	
« LC » s'affiche à l'écran	Après trois tentatives d'allumage infructueuses, la carte électronique est verrouillée et l'appareil cesse de fonctionner	Lorsque l'appareil est sous tension, il se déverrouille après avoir actionné trois fois l'interrupteur d'alimentation sur « ON » dans un délai de 10 secondes ;

 Tous les travaux de réparation et contrôles mentionnés ici doivent être effectués exclusivement par du personnel qualifié.

Élimination des déchets



Les piles usagées, les déchets d'équipements électriques et électroniques ne doivent pas être jetés avec les ordures ménagères. Les piles usagées, les déchets d'équipements électriques et électroniques doivent être collectés et éliminés séparément. Retirez les piles usagées, les accumulateurs usagés et les ampoules des appareils avant de les jeter. Renseignez-vous auprès des autorités locales ou de votre revendeur spécialisé pour connaître les centres de recyclage et les points de collecte. Selon la réglementation locale, les détaillants peuvent être tenus de reprendre gratuitement les piles usagées, les déchets d'équipements électriques et électroniques. Contribuez à réduire les besoins en matières premières en réutilisant et en recyclant vos piles usagées, vos déchets d'équipements électriques et électroniques. Les piles usagées (en particulier les batteries lithium-ion), les appareils électriques et électroniques usagés contiennent des matériaux précieux et recyclables qui, s'ils ne sont pas éliminés de manière écologique, peuvent avoir des effets négatifs sur l'environnement et votre santé. Avant de jeter votre appareil usagé, effacez les données personnelles qui pourraient s'y trouver.

Éliminez les huiles usagées dans le respect de l'environnement !

Veillez à ce qu'aucun produit à base d'huile minérale ne pénètre dans le sol.

Évitez tout contact des produits à base d'huile minérale avec la peau, les yeux et les vêtements.

Élimination de l'emballage de transport

L'emballage protège l'appareil contre les dommages liés au transport. Les matériaux d'emballage sont généralement choisis selon des critères écologiques et techniques d'élimination et sont donc recyclables. La réintroduction de l'emballage dans le cycle des matériaux permet d'économiser des matières premières et de réduire la production de déchets. Les éléments d'emballage (par exemple, les films plastiques, le polystyrène expansé) peuvent présenter un danger pour les enfants.

Risque d'étouffement !

Conservez les éléments d'emballage hors de portée des enfants et jetez-les dès que possible.

garantie

La période de garantie est de 12 mois pour une utilisation professionnelle et de 24 mois pour les particuliers ; elle prend effet à la date d'achat de l'appareil.

La garantie couvre exclusivement les défauts résultant d'un vice de matériau ou de fabrication. En cas de réclamation au titre de la garantie, il convient de joindre la preuve d'achat originale indiquant la date de vente.

Sont exclus de la garantie les utilisations non conformes, telles que la surcharge de l'appareil, l'utilisation de la force, les dommages causés par des influences extérieures ou par des corps étrangers. Le non-respect des instructions d'utilisation et de montage ainsi que l'usure normale sont également exclus de la garantie.

Information importante à l'attention des clients

Veillez noter que tout retour, qu'il soit effectué pendant ou après la période de garantie, doit en principe être effectué dans l'emballage d'origine. Cette mesure permet d'éviter efficacement les dommages liés au transport et les litiges souvent controversés qui en découlent. Seul l'emballage d'origine garantit une protection optimale de votre appareil et assure ainsi un traitement sans encombre.

Service

Vous avez des questions techniques ? Une réclamation ? Vous avez besoin de pièces de rechange ou d'un mode d'emploi ? Sur le site Internet de la société Güde GmbH & Co. KG (www.guede.com), dans la rubrique « Service », nous vous aidons rapidement et sans formalités administratives. Aidez-nous à vous aider. Afin de pouvoir identifier votre appareil en cas de réclamation, nous avons besoin du numéro de série, de la référence et de l'année de fabrication. Vous trouverez toutes ces informations sur la plaque signalétique. Pour les avoir toujours à portée de main, veuillez les noter ci-dessous.

Numéro de série :

Référence :

Année de construction :

Tél. : +49 (0) 79 04 / 700-360

Fax : +49 (0) 79 04 / 700-51999

E-mail : support@ts.guede.com

Informations requises concernant les appareils de chauffage individuels

Fonction de chauffage indirect : [non]							
Puissance thermique directe : 20 kW							
Puissance thermique indirecte N/A (kW)							
Longueur totale minimale admissible du système d'évacuation des fumées (tuyau vertical + tuyau horizontal) : NA (m)							
carburant		diesel		Émissions d'oxydes d'azote (NO_x)			
				valeur		unité	
Sélectionner le type de carburant [liquide]				64		mg/kWh (PCS)	
indication	symbole	valeur	unité	indication	symbole	valeur	unité
Puissance thermique				Rendement (NCV)			
Puissance thermique nominale	P_{nom}	20,0	kW	Rendement thermique à la puissance thermique nominale	$\eta_{th, nom}$	96	%
Puissance thermique minimale	P_{min}	N/A	kW	Rendement thermique à la puissance thermique minimale	$\eta_{th, min}$	N/A	%
				Rendement annuel du chauffage	η_s	81,2	%
Consommation électrique auxiliaire				Type de régulateur de puissance thermique/de température ambiante (veuillez sélectionner une option)			
À la puissance thermique nominale	e_{max}	0,2	kW	Puissance thermique à un seul niveau, pas de contrôle de la température ambiante par l'			[non]
À la puissance thermique minimale	e_{min}	N/A	kW	Deux niveaux manuels ou plus, pas de régulation de la température ambiante			[non]
Consommation électrique				Régulateur de température ambiante avec thermostat mécanique			[non]
À l'état éteint	P_o	N/A	W	Thermostat électronique d'ambiance			[oui]
En état de veille	P_{sm}	N/A	W	Thermostat électronique d'ambiance avec programmation horaire			[non]
À l'arrêt	P_{idle}	N/A	W	Thermostat électronique d'ambiance avec programmation hebdomadaire			[non]
En mode de permanence en réseau	P_{sm}	N/A	W	Autres options réglementaires (plusieurs réponses possibles)			
Mode veille avec affichage des informations ou de l'état			[non]	Thermostat d'ambiance avec détection de présence			[non]
Puissance requise pour la flamme pilote				Température ambiante avec détection des fenêtres ouvertes			[non]
Puissance requise pour la flamme pilote (le cas échéant)	P_{pilot}	0	kW	Option de commande à distance			[non]
				Régulation adaptative du démarrage du chauffage			[non]
				Limite de durée de fonctionnement			[non]
				Capteur à bille noire			[non]
				fonction d'auto-apprentissage			[non]
				précision de régulation			[non]

Classe d'efficacité énergétique (échelle A++ à G)

A



Istruzioni generali di sicurezza

LEGGERE ATTENTAMENTE IL MANUALE. LEGGERE E SEGUIRE TUTTE LE ISTRUZIONI. CONSERVARE IL MANUALE IN UN LUOGO SICURO PER POTERLO CONSULTARE IN FUTURO. NON CONSENTIRE A NESSUNO CHE NON ABBAIA LETTO IL PRESENTE MANUALE DI MONTARE, ACCENDERE, REGOLARE O UTILIZZARE IL RISCALDATORE.

SE LE ISTRUZIONI CONTENUTE NEL PRESENTE MANUALE NON VENGONO SEGUITE ALLA LETTERA, POTREBBERO VERIFICARSI INCENDI O ESPLOSIONI CHE POTREBBERO CAUSARE DANNI MATERIALI, LESIONI O INCIDENTI MORTALI.

GLI INTERVENTI DI MANUTENZIONE DEVONO ESSERE ESEGUITI DA UN CENTRO DI ASSISTENZA QUALIFICATO. I RISCALDATORI PORTATILI SENZA SCARICO UTILIZZANO L'ARIA (OSSIGENO) PRESENTE NELLA STANZA IN CUI VENGONO UTILIZZATI. È NECESSARIO GARANTIRE UN APPORTO SUFFICIENTE DI ARIA PER LA COMBUSTIONE E LA VENTILAZIONE. ATTENERSI ALLE ISTRUZIONI.



Avviso

NON CONSERVARE O UTILIZZARE BENZINA O ALTRI VAPORI E LIQUIDI INFIAMMABILI IN PROSSIMITÀ DI QUESTO O DI ALTRI APPARECCHI.



Avviso

PERICOLO DI INCENDIO, USTIONI, INALAZIONE E ESPLOSIONE. MANTENERE I MATERIALI SOLIDI INFIAMMABILI, COME MATERIALI DA COSTRUZIONE, CARTA O CARTONE, A DISTANZA DI SICUREZZA DAL RISCALDATORE, COME RACCOMANDATO NELLE ISTRUZIONI. NON UTILIZZARE MAI IL RISCALDATORE IN AMBIENTI IN CUI SONO PRESENTI O POTREBBERO ESSERE SOSTANZE INFIAMMABILI VOLATILI O SOSPENSE NELL'ARIA, O IN CUI SI TROVANO PRODOTTI COME BENZINA, SOLVENTI, DILUENTI PER VERNICI, PARTICELLE DI POLVERE O SOSTANZE CHIMICHE SCONOSCIUTE.



Avviso

GLI APPARECCHI DI RISCALDAMENTO A COMBUSTIONE DIRETTA POSSONO CAUSARE UN AVVELENAMENTO DA MONOSSIDO DI CARBONIO (AVVELENAMENTO DA CO) SE UTILIZZATI IN MODO IMPROPRIO, AD ESEMPIO IN AMBIENTI CHIUSI SENZA ADEGUATA CIRCOLAZIONE DELL'ARIA O IN CASO DI MALFUNZIONAMENTO. L'AVVELENAMENTO DA CO PUÒ ESSERE MORTALE.



Avviso generale di pericolo

IL MANCATO RISPETTO DELLE PRECAUZIONI E DELLE ISTRUZIONI FORNITE CON QUESTO APPARECCHIO DI RISCALDAMENTO PUÒ CAUSARE LA MORTE, GRAVI LESIONI FISICHE E DANNI O PERDITE MATERIALI CAUSATI DA INCENDIO, ESPLOSIONE, USTIONI, SOFFOCAMENTO, AVVELENAMENTO DA MONOSSIDO DI CARBONIO E/O SCOSSA ELETTRICA. QUESTO APPARECCHIO DI RISCALDAMENTO DEVE ESSERE UTILIZZATO O MANUTENUTO SOLO DA PERSONE IN GRADO DI COMPRENDERE E SEGUIRE LE ISTRUZIONI. SE AVETE BISOGNO DI AIUTO O INFORMAZIONI SUL RISCALDATORE, COME AD ESEMPIO UN MANUALE DI ISTRUZIONI, ETICHETTE ECC., CONTATTATE IL PRODUTTORE.



Avviso

NON ADATTO ALL'USO IN VEICOLI ABITATIVI O DA DIPORTO



Avviso

LA VOSTRA SICUREZZA È IMPORTANTE PER VOI E PER GLI ALTRI, PERTANTO VI PREGHIAMO DI LEGGERE QUESTE ISTRUZIONI PRIMA DI METTERE IN FUNZIONE QUESTO RISCALDATORE

- LA RETE ELETTRICA A CUI VIENE COLLEGATO L'APPARECCHIO DEVE ESSERE CONFORME ALLE NORMATIVE VIGENTI. PER L'INSTALLAZIONE È NECESSARIO UN INTERRUTTORE DIFFERENZIALE NEL QUADRO ELETTRICO PRINCIPALE.
- SCOLLEGARE L'APPARECCHIO DALLA PRESA PRIMA DI EFFETTUARE INTERVENTI DI MANUTENZIONE.
- PRIMA DI OGNI UTILIZZO DELL'APPARECCHIO, CONTROLLARE IL CAVO DI ALIMENTAZIONE. NON DEVE ESSERE PIEGATO, TESO, ALLUNGATO, SCHIACCIATO O DANNEGGIATO IN ALCUN MODO.
- IL CAVO DI ALIMENTAZIONE DEVE ESSERE SOSTITUITO ESCLUSIVAMENTE DA PERSONALE QUALIFICATO. PER L'UTILIZZO È UTILIZZARE SOLO UN CAVO DI ALIMENTAZIONE ORIGINALE DOTATO DI UNA SPINA A 3 POLI OMOLOGATA.
- LA PARTE ANTERIORE/LATO DI USCITA DELL'ARIA DIVENTA MOLTO CALDA DURANTE IL FUNZIONAMENTO. NON TOCCARE! PERICOLO DI USTIONI.

Descrizione del prodotto / Uso previsto

Il generatore d'aria calda a gasolio a combustione diretta è un apparecchio mobile per il riscaldamento temporaneo di ambienti ben ventilati. Il calore viene generato dalla combustione del gasolio e l'aria calda prodotta viene immessa direttamente nell'ambiente da riscaldare insieme ai gas di scarico.

L'apparecchio è destinato all'uso in cantieri ed edifici in fase di costruzione, officine ben ventilate, capannoni e magazzini, edifici agricoli e aree esterne coperte.





L'utilizzo deve avvenire esclusivamente in ambienti adeguatamente ventilati, al fine di garantire un'efficace evacuazione dei gas di combustione prodotti. Deve essere assicurato in ogni momento un adeguato apporto di aria fresca.

Utilizzare solo lontano da materiali infiammabili.

Questo apparecchio deve essere utilizzato esclusivamente come descritto nel presente manuale, nel rispetto di tutte le indicazioni e tenendo conto di tutte le avvertenze. In caso di mancato rispetto delle disposizioni contenute nelle norme vigenti e nelle indicazioni del presente manuale, il produttore non potrà essere ritenuto responsabile per eventuali danni.

L'apparecchio è destinato all'uso privato. In caso di utilizzo commerciale, è soggetto a una verifica da parte di un perito prima della prima messa in funzione. Tale verifica deve essere richiesta dal gestore (ai sensi dei §§ 14/15 del regolamento sulla sicurezza sul lavoro (BetrSichV)).

Simboli

	Attenzione! Avviso!
	Leggere le istruzioni per l'uso prima della messa in funzione!
	Avviso: presenza di tensione elettrica pericolosa
	Pericolo di incendio: non rifornire di carburante durante il funzionamento.
	Attenzione: pericolo di ustioni! Temperature molto elevate. Non toccare!

Dati tecnici

Generatore di calore a gasolio	GDHK 20
Codice articolo	85195
Collegamento alla rete	220 - 240 V CA, 50 Hz
Potenza termica	20 kW
Potenza assorbita massima (motore della ventola)	230 W
Corrente nominale	0,9 A
Potenza del ventilatore	550m ³ /h
Grado di protezione	IPX4
Carburante	Diesel
Capacità del serbatoio	14 l
Consumo di carburante	1,95 l/h
Pressione della pompa del carburante	0,31 bar
Lunghezza del cavo di collegamento spina di alimentazione	1,25 m CEE 7/7 (spina con contatto di terra)
Dimensioni L x P x A	620 x 310 x 380 mm
Peso (netto)	10,1 kg

Istruzioni di montaggio

Estrarre il riscaldatore dalla scatola. Se l'apparecchio risulta danneggiato, non utilizzarlo e rivolgersi al proprio rivenditore. Per questo riscaldatore è sufficiente fissare la maniglia in plastica; non sono necessari ulteriori passaggi. (vedi fig. 1)

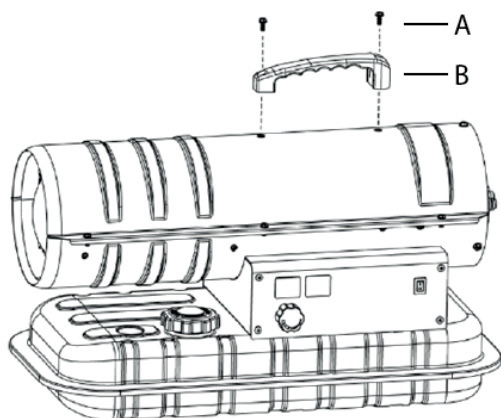

Pos.	Denominazione	Numero
A	Vite	2
B	impugnatura	1

Figura 1

Avvertenze di sicurezza specifiche per l'apparecchio

 Gli apparecchi di riscaldamento a combustione diretta sono destinati all'uso all'aperto o in ambienti interni ben ventilati. Per l'uso in ambienti interni è necessario prevedere aperture di ventilazione permanenti di almeno 25 cm²/kW, distribuite uniformemente tra il pavimento e il soffitto e con una superficie complessiva di almeno 250 cm².

Dimensione minima di apertura prescritta: 600 cm²

- Posizionare il radiatore su una superficie piana, orizzontale, non infiammabile e stabile.
- Installare il riscaldatore solo in posizione normale, verticale.
- Non collocare il riscaldatore vicino a pareti, angoli o soffitti bassi.
- Non posizionare il riscaldatore sotto una presa di corrente.
- Non collocare il riscaldatore su veicoli in movimento o in luoghi dove potrebbe ribaltarsi.
- Tenere il riscaldatore lontano da materiali infiammabili, combustibili, esplosivi o corrosivi.
- Tenere il riscaldatore lontano da tende o materiali simili che potrebbero ostruire il flusso d'aria in entrata e in uscita.
- Non ostruire né restringere in nessun caso le prese d'aria e le bocchette di scarico.
- Tenere il cavo di alimentazione lontano da fonti di calore, spigoli vivi, parti taglienti e in movimento.
- Non esporre l'apparecchio direttamente alle intemperie o a un'umidità eccessiva.
- Non collocare il riscaldatore nelle immediate vicinanze di una vasca da bagno, di una doccia o di una piscina.
- Rispettare le norme generali e specifiche antincendio vigenti in tutti i campi di applicazione. Rispettare in ogni caso le seguenti distanze minime di sicurezza dai materiali o dagli oggetti presenti nelle vicinanze dell'apparecchio di riscaldamento:

Pagina:	0,6 m
Lato presa d'aria:	1 m
In alto:	1,5 m
Lato di uscita dell'aria calda:	3 m
- I pavimenti e i soffitti del locale in cui è in funzione l'apparecchio di riscaldamento devono essere realizzati in materiale ignifugo esistono materiali.
- Non collegare apparecchi di riscaldamento a combustione diretta ai condotti dell'aria.
- Non coprire il riscaldatore. Non ostruire le prese d'aria e le bocchette di scarico.
- L'uscita dell'apparecchio di riscaldamento è molto calda durante il funzionamento e dopo l'uso. Non toccarla! Se necessario, utilizzare dispositivi di protezione individuale.
- I bambini devono essere sorvegliati per assicurarsi che non giochino con l'apparecchio.
- Il dispositivo non è destinato all'uso da parte di persone (bambini inclusi) con capacità fisiche, sensoriali o mentali ridotte o con mancanza di esperienza e conoscenza.
- Scollegare la spina dalla presa di corrente prima di spostare il riscaldatore. Non tirare mai il cavo per scollegare l'apparecchio dalla rete elettrica o per spostarlo.
- Non lasciare incustodito l'apparecchio di riscaldamento durante il funzionamento.
- Non utilizzare mai l'apparecchio con le mani bagnate o se il riscaldatore o il cavo di alimentazione sono bagnati.
- Se il cavo di alimentazione è danneggiato, deve essere sostituito dal produttore, da un tecnico dell'assistenza o da una persona qualificata

Istruzioni per l'uso

Messa in funzione

Riempire il serbatoio con carburante pulito. Utilizzare esclusivamente gasolio.

L'indicatore del livello del carburante situato nella parte superiore del serbatoio consente di controllare il livello del carburante

Collegare la spina del cavo di alimentazione a una presa con messa a terra da 220–240 V CA e 50 Hz.

È assolutamente necessario il collegamento a terra.

Una volta completata la «procedura di avvio» sopra descritta, la finestra di visualizzazione a sinistra mostra «--», mentre quella a destra indica il valore della temperatura ambiente.

Portare l'interruttore di alimentazione in posizione «ON» (1).

L'impostazione standard della temperatura è di 20 °C e viene visualizzata nella finestra di visualizzazione a sinistra.

Se la temperatura ambiente è inferiore alla temperatura standard, gli elettrodi iniziano a emettere scintille; dopo 7 secondi il riscaldamento si accende.

Se la temperatura ambiente è superiore alla temperatura standard, ruotare la manopola del termostato sulla temperatura desiderata; gli elettrodi inizieranno a emettere scintille e, dopo 7 secondi, il riscaldamento si avvierà.

AVVIAMENTO A FREDDO: A basse temperature, tenere chiusa con un dito la presa d'aria (vedi fig. 2) durante l'accensione per facilitare l'avviamento.



Figura 2

MODALITÀ DI ANOMALIA: In caso di malfunzionamento (spegnimento della fiamma, flusso d'aria ridotto, combustione non corretta, ecc.), il riscaldatore si spegne e la spia di controllo inizia a lampeggiare. Sul display viene visualizzato il codice della modalità di blocco (LC).

Ripristino manuale / Riavvio

Se il riscaldatore è in modalità di blocco, verificare la causa del blocco ed eliminarla prima di riavviare il riscaldatore. Per ripristinarlo, portare l'interruttore ON/OFF su 0 e poi nuovamente su I. In caso di malfunzionamenti ripetuti, contattare l'assistenza tecnica. La rotazione della manopola del termostato NON comporta il ripristino del riscaldatore.

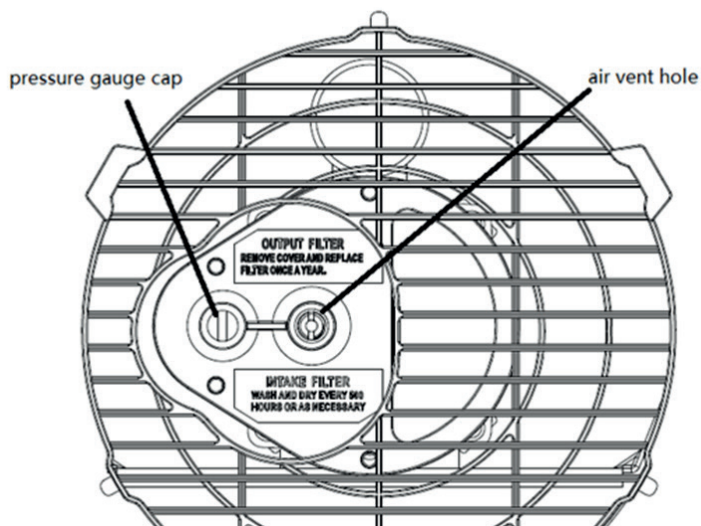
Spegnere

Portare l'interruttore su «OFF» (O). Se l'apparecchio non viene utilizzato per un periodo prolungato, scollegare la spina dalla presa di corrente.

Pulizia, manutenzione e conservazione

Pulire regolarmente l'involucro con una spugna morbida o un panno. Per le parti molto sporche, utilizzare una spugna inumidita con acqua tiepida e un detergente delicato, quindi asciugarle con un panno pulito.

Tenere la presa d'aria e la ventola libere da polvere e sporcizia. Per pulire le parti interne, soffiare delicatamente aria compressa attraverso la presa d'aria.

Controllare regolarmente il cavo di alimentazione: se è usurato, screpolato o danneggiato, farlo sostituire dal servizio di assistenza tecnica.

Prima di riporre il riscaldatore, assicurarsi che sia completamente freddo e asciutto. Coprire l'apparecchio con un sacchetto di plastica, riporlo nella scatola di imballaggio e conservarlo in un luogo asciutto e ben ventilato.



- **Spegnere il riscaldatore prima di iniziare i lavori di manutenzione, scollegare la spina di alimentazione e lasciarlo raffreddare per almeno 15 minuti.**
- **Non eseguire riparazioni elettriche da soli. Se il riscaldatore necessita di manutenzione o riparazione, rivolgersi a un tecnico qualificato.**
- **Non utilizzare un dispositivo difettoso, a meno che non sia stato controllato e riparato da un tecnico qualificato tramite**
- **Durante la pulizia, assicurarsi che l'acqua non penetri all'interno dell'apparecchio.**
- **Non aprire l'involucro per pulire le parti interne. Non spruzzare acqua all'interno del corpo riscaldante.**
- **Per la pulizia del riscaldatore non utilizzare mai solventi, benzina, toluene e sostanze chimiche aggressive simili**

Prima di ogni messa in funzione stagionale si raccomanda di effettuare i seguenti controlli – ESCLUSIVAMENTE DA PARTE DI PERSONALE QUALIFICATO:

ugello del bruciatore

Svitare con cautela l'ugello dal supporto. Soffiare aria compressa attraverso l'apertura dell'ugello per rimuovere lo sporco. Se necessario, sostituire l'ugello.

Filtro dell'aria

Pulire i filtri dell'aria. Rimuovere il coperchio terminale del filtro (11), lavare il filtro di aspirazione dell'aria (10) con un detergente delicato e asciugarlo accuratamente prima di rimontarlo. Sostituire il filtro di alimentazione dell'aria (9) una volta all'anno (fig. 3)



Figura 3

Elettrodi di accensione

Pulire, regolare e, se necessario, sostituire l'elettrodo di accensione. Le distanze tra gli elettrodi sono indicate nelle figg. 4-5 (misure in mm).

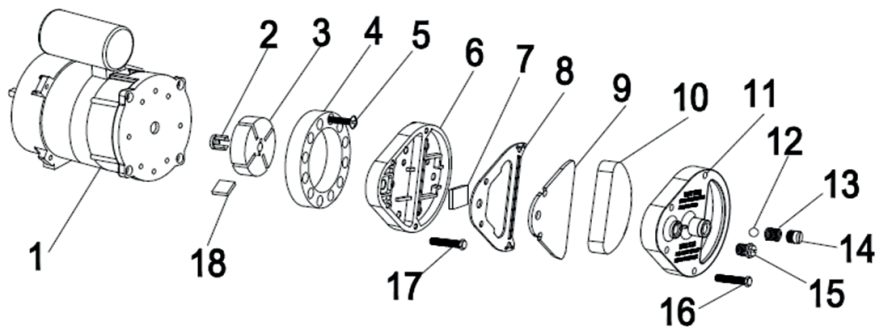

Figura 4



Figura 5

Impianto elettrico

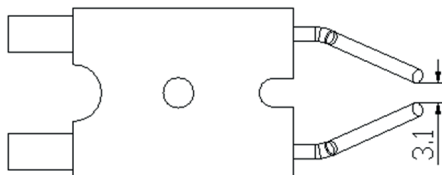
Controllare i cavi, i componenti elettrici e i collegamenti.

Filtro del carburante

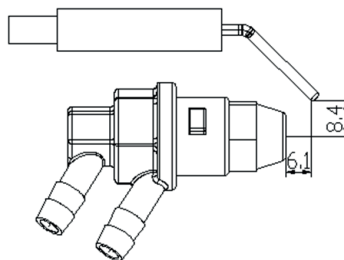
Pulire due volte durante la stagione fredda o secondo necessità.

Serbatoio del carburante

Pulire ogni 150-200 ore di funzionamento o secondo necessità.

Schema elettrico

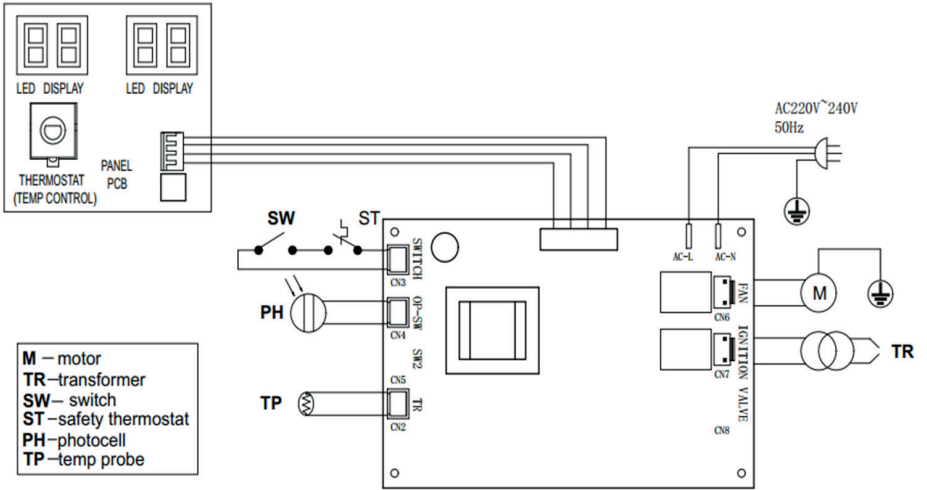

Risoluzione dei problemi

PROBLEMA	CAUSA	RIMEDIO
Il motore non si avvia Sul display compare E1	Assenza di alimentazione elettrica o tensione troppo bassa	Controllare il cavo di alimentazione e la tensione
	Cavo di alimentazione difettoso o danneggiato	Controllare e, se necessario, sostituire
	Motore/condensatore difettoso	Controllare e, se necessario, sostituire
	Blocco del dispositivo a causa di un precedente surriscaldamento	Individuare la causa del surriscaldamento Spegnerne l'apparecchio Controllare l'alimentazione e l'estrazione dell'aria Attendere qualche minuto e riavviare il dispositivo
Sul display compare E2	Il sensore di temperatura è difettoso oppure il connettore del sensore di temperatura è allentato	Controllare il sensore di temperatura e, se necessario, sostituirlo
		Controllare il circuito stampato e, se necessario, sostituirlo
Il motore funziona, ma il riscaldamento non si accende e dopo poco si spegne E1 viene visualizzato sullo schermo	Serbatoio vuoto, carburante sporco o non conforme	Rimuovere il carburante contaminato o di scarsa qualità Riempire il serbatoio con gasolio pulito
	Filtro del carburante intasato	Pulire o sostituire il filtro del carburante
	Perdite d'aria nella tubazione dell'olio	Controllare i tubi flessibili, serrare i raccordi, sostituirli se necessario
	Ugello bruciatore intasato	Pulire l'ugello con aria compressa; se necessario, sostituirlo
Dallo scarico fuoriescono delle fiamme E1 viene visualizzato sullo schermo	Flusso d'aria insufficiente nella camera di combustione	Controllare la presa d'aria, la ventola e il motore
	Pressione del compressore troppo alta	Controllare la pressione dei pneumatici e, se necessario, regolarla
Il riscaldatore si spegne durante il funzionamento Sul display viene visualizzata la temperatura ambiente	È stata raggiunta la temperatura ambiente impostata sul termostato	Funzionamento normale Per avviare il dispositivo, ruotare il regolatore di temperatura in senso orario su un livello superiore
Il riscaldatore si spegne durante il funzionamento Sul display compare E1	Spegnimento della fiamma	Verificare la causa o le cause del guasto e risolverle
	Combustione incompleta	Per resettare, portare l'interruttore di accensione su 0 e poi su I
	Flusso d'aria ridotto	Se il problema persiste, contatta l'assistenza tecnica
	Surriscaldamento	
LC viene visualizzato sullo schermo	Dopo 3 tentativi di accensione falliti, la scheda elettronica viene bloccata e l'apparecchio smette di funzionare	Quando l'alimentazione è accesa, l'apparecchio si sblocca dopo che l'interruttore di alimentazione è stato portato su «ON» per tre volte entro 10 secondi;

 Tutti gli interventi di riparazione e le verifiche qui indicati devono essere eseguiti esclusivamente da personale specializzato qualificato.

Smaltimento



Le batterie usate e le apparecchiature elettriche ed elettroniche dismesse non devono essere smaltite insieme ai rifiuti domestici. Le batterie usate e le apparecchiature elettriche ed elettroniche dismesse devono essere raccolte e smaltite separatamente. Prima dello smaltimento, rimuovere le batterie, gli accumulatori e le lampadine dai dispositivi. Informatevi presso le autorità locali o il vostro rivenditore specializzato sui centri di riciclaggio e sui punti di raccolta. A seconda delle normative locali, i rivenditori potrebbero essere obbligati a ritirare gratuitamente le batterie usate e le apparecchiature elettriche ed elettroniche usate. Contribuite a ridurre il fabbisogno di materie prime riutilizzando e riciclando le vostre batterie usate e le vostre apparecchiature elettriche ed elettroniche usate. Le batterie usate (soprattutto quelle agli ioni di litio) e i RAEE contengono materiali preziosi e riciclabili che, se smaltiti in modo non ecologico, possono avere effetti negativi sull'ambiente e sulla salute. Prima di smaltire il tuo vecchio dispositivo, cancella eventuali dati personali presenti al suo interno.

Smaltire l'olio esausto nel rispetto dell'ambiente!

Assicurarsi che nessun prodotto a base di olio minerale penetri nel terreno.

Evitare il contatto dei prodotti a base di olio minerale con la pelle, gli occhi e gli indumenti.

Smaltimento dell'imballaggio di trasporto

L'imballaggio protegge l'apparecchio dai danni causati dal trasporto. I materiali di imballaggio sono generalmente selezionati in base a criteri di compatibilità ambientale e di smaltimento e sono quindi riciclabili. Il reimmissione dell'imballaggio nel ciclo dei materiali consente di risparmiare materie prime e riduce la produzione di rifiuti. Le parti dell'imballaggio (ad es. pellicole, polistirolo®) possono essere pericolose per i bambini.

Pericolo di soffocamento!

Conservare i componenti dell'imballaggio fuori dalla portata dei bambini e smaltirli il prima possibile.

Garanzia

Il periodo di garanzia è di 12 mesi per l'uso commerciale e di 24 mesi per i consumatori e decorre dalla data di acquisto dell'apparecchio.

La garanzia copre esclusivamente i difetti imputabili a vizi di materiale o di fabbricazione. In caso di reclamo relativo a un difetto coperto dalla garanzia, è necessario allegare la ricevuta di acquisto originale con la data di vendita.

Sono esclusi dalla garanzia gli usi impropri, quali ad esempio il sovraccarico dell'apparecchio, l'uso della forza, i danni causati da fattori esterni o da corpi estranei. Sono inoltre esclusi dalla garanzia il mancato rispetto delle istruzioni per l'uso e il montaggio e la normale usura.

Informazioni importanti per i clienti

Si prega di tenere presente che, sia durante che dopo il periodo di garanzia, il reso deve essere effettuato esclusivamente nell'imballaggio originale. In questo modo si evitano efficacemente inutili danni da trasporto e le relative controversie spesso controverse. Solo nella scatola originale il vostro dispositivo è protetto in modo ottimale, garantendo così una gestione senza intoppi.

Assistenza

Avete domande tecniche? Un reclamo? Avete bisogno di pezzi di ricambio o di un manuale d'uso? Nella sezione Assistenza del sito web della ditta Güde GmbH & Co. KG (www.guede.com) vi forniremo assistenza in modo rapido e senza lungaggini burocratiche. Aiutateci ad aiutarvi. Per poter identificare il vostro apparecchio in caso di reclamo, abbiamo bisogno del numero di serie, del codice articolo e dell'anno di costruzione. Tutti questi dati sono riportati sulla targhetta identificativa. Per averli sempre a portata di mano, inseriteli qui sotto.

Numero di serie:

Codice articolo:

Anno di costruzione:

Tel.: +49 (0) 79 04 / 700-360

Fax: +49 (0) 79 04 / 700-51999

E-mail: support@ts.guede.com

Informazioni obbligatorie relative agli apparecchi di riscaldamento per singoli ambienti

Funzione di riscaldamento indiretto: [no]							
Potenza termica diretta 20 (kW)							
Potenza termica indiretta N/A (kW)							
Lunghezza totale minima consentita dell'impianto di scarico (tubo verticale + orizzontale): NA (m)							
combustibile		Diesel		Emissioni di ossidi di azoto (w_{NOx})			
				Valore			Unità
Selezionare il tipo di carburante [liquido]				64			mg/kWh di input (GCV)
Dato	Simbolo	Valore	Unità	Dato	Simbolo	Valore	Unità
Potenza termica				Rendimento (NCV)			
Potenza termica nominale	P_{nom}	20,0	kW	Rendimento termico alla potenza termica nominale	$\eta_{th, nom}$	96	%
Potenza termica minima	P_{min}	N/A	kW	Rendimento termico alla potenza termica minima	$\eta_{th, min}$	N/A	%
				Rendimento annuale del sistema di riscaldamento degli ambienti	η_s	81,2	%
Consumo di corrente ausiliaria				Tipo di regolatore di potenza termica/temperatura ambiente (selezionare un'opzione)			
Alla potenza termica nominale	e_{max}	0,2	kW	Potenza termica a un livello, nessun controllo della temperatura ambiente			[no]
A potenza termica minima	e_{min}	N/A	kW	Due o più livelli di regolazione manuale, nessun controllo della temperatura ambiente			[no]
Potenza assorbita				Regolatore della temperatura ambiente con termostato meccanico			[no]
Quando è spento	P_o	N/A	W	Termostato elettronico per ambienti			[si]
In stato di allerta	P_{am}	N/A	W	Termostato elettronico per ambienti con programmazione oraria			[no]
A regime minimo	P_{idle}	N/A	W	Termostato elettronico con programmazione settimanale			[no]
In regime di reperibilità in rete	P_{rsm}	N/A	W	Altre opzioni di regolamentazione (è possibile selezionare più opzioni)			
Stato di allerta con indicazione delle informazioni o dello stato			[no]	Termostato ambiente con rilevamento di presenza			[no]
Potenza richiesta dalla fiamma pilota				Temperatura ambiente con rilevamento delle finestre aperte			[no]
Potenza richiesta dalla fiamma pilota (se presente)	P_{pilot}	0	kW	Opzione telecomando			[no]
				Regolazione adattiva dell'avvio del riscaldamento			[no]
				Limite di funzionamento			[no]
				Sensore Schwarzkugel			[no]
				Funzione di autoapprendimento			[no]
				Precisione di regolazione			[no]

Classe di efficienza energetica (scala da A++ a G)

A



Instrucciones generales de seguridad

LEA ATENTAMENTE EL MANUAL. LEA Y SIGA TODAS LAS INSTRUCCIONES. GUARDE EL MANUAL EN UN LUGAR SEGURO PARA PODER CONSULTARLO MÁS ADELANTE. NO PERMITA QUE NADIE QUE NO HAYA LEÍDO ESTE MANUAL MONTE, ENCIENDA, REGULE O UTILICE EL RADIADOR.

SI NO SE SIGUEN AL PIE DE LA LETRA LAS INSTRUCCIONES DE ESTE MANUAL, PODRÍA PRODUCIRSE UN INCENDIO O UNA EXPLOSIÓN QUE PROVOCARA DAÑOS MATERIALES, LESIONES O ACCIDENTES MORTALES.

LOS TRABAJOS DE MANTENIMIENTO DEBEN SER REALIZADOS POR UN SERVICIO TÉCNICO CUALIFICADO.

LOS APARATOS DE CALEFACCIÓN PORTÁTILES SIN CONDUCTO DE SALIDA UTILIZAN EL AIRE (OXÍGENO) DE LA HABITACIÓN EN LA QUE SE UTILIZAN. ES NECESARIO GARANTIZAR UN SUMINISTRO SUFICIENTE DE AIRE PARA LA COMBUSTIÓN Y LA VENTILACIÓN. SIGA LAS INSTRUCCIONES.



Advertencia

NO ALMACENE NI UTILICE GASOLINA NI OTROS VAPORES O LÍQUIDOS INFLAMABLES CERCA DE ESTE U OTRO APARATO.



Advertencia

PELIGRO DE INCENDIO, QUEMADURAS, INHALACIÓN Y EXPLOSIÓN. MANTENGA LOS MATERIALES INFLAMABLES SÓLIDOS, COMO MATERIALES DE CONSTRUCCIÓN, PAPEL O CARTÓN, A UNA DISTANCIA SEGURA DEL APARATO DE CALEFACCIÓN, SEGÚN SE RECOMIENDA EN EL MANUAL DE INSTRUCCIONES. NUNCA UTILICE EL APARATO DE CALEFACCIÓN EN HABITACIONES EN LAS QUE HAYA O PUEDA HABER SUSTANCIAS INFLAMABLES VOLÁTILES O EN SUSPENSIÓN EN EL AIRE, O EN LAS QUE SE ENCUENTREN PRODUCTOS COMO GASOLINA, DISOLVENTES, DILUYENTES DE PINTURA, PARTÍCULAS DE POLVO O SUSTANCIAS QUÍMICAS DESCONOCIDAS.



Advertencia

LOS APARATOS DE CALEFACCIÓN DE COMBUSTIÓN DIRECTA PUEDEN PROVOCAR UNA INTOXICACIÓN POR MONÓXIDO DE CARBONO (INTOXICACIÓN POR CO) SI SE UTILIZAN DE FORMA INADECUADA, POR EJEMPLO, EN ESPACIOS INTERIORES SIN SUFICIENTE CIRCULACIÓN DE AIRE O EN CASO DE FALLO DE FUNCIONAMIENTO. LA INTOXICACIÓN POR CO PUEDE PROVOCAR LA MUERTE.



Advertencia general de peligro

EL INCUMPLIMIENTO DE LAS PRECAUCIONES E INSTRUCCIONES INCLUIDAS CON ESTE APARATO DE CALEFACCIÓN PUEDE PROVOCAR LA MUERTE, LESIONES FÍSICAS GRAVES Y DAÑOS O PÉRDIDAS MATERIALES A CAUSA DE INCENDIOS, EXPLOSIONES, QUEMADURAS, ASFIXIA, INTOXICACIÓN POR MONÓXIDO DE CARBONO Y/O DESCARGAS ELÉCTRICAS. ESTE APARATO DE CALEFACCIÓN SOLO DEBE SER UTILIZADO O MANTENIDO POR PERSONAS QUE ENTIENDAN Y PUEDAN SEGUIR LAS INSTRUCCIONES. SI NECESITA AYUDA O INFORMACIÓN SOBRE EL APARATO DE CALEFACCIÓN, COMO POR EJEMPLO UN MANUAL DE INSTRUCCIONES, ETIQUETAS, ETC., PÓNGASE EN CONTACTO CON EL FABRICANTE.



Advertencia

NO APTO PARA SU USO EN VEHÍCULOS DE USO DOMÉSTICO O DE OCIO



Advertencia

SU SEGURIDAD ES IMPORTANTE PARA USTED Y PARA LOS DEMÁS, POR LO QUE LE ROGAMOS QUE LEA ESTAS INSTRUCCIONES ANTES DE PONER EN MARCHA ESTE APARATO DE CALEFACCIÓN

- LA RED ELÉCTRICA A LA QUE SE CONECTA EL APARATO DEBE CUMPLIR CON LA NORMATIVA VIGENTE.

PARA SU INSTALACIÓN ES NECESARIO INSTALAR UN INTERRUPTOR DIFERENCIAL EN EL CUADRO ELÉCTRICO PRINCIPAL.

- DESCONECTE EL ENCHUFE DEL APARATO ANTES DE REALIZAR CUALQUIER TIPO DE MANTENIMIENTO.
- COMPRUEBE EL CABLE DE ALIMENTACIÓN ANTES DE CADA USO DEL APARATO. NO DEBE ESTAR DOBLE, TENSADO, ESTIRADO, APLASTADO NI DAÑADO DE NINGÚN MODO.
- EL CABLE DE ALIMENTACIÓN SOLO DEBE SER SUSTITUIDO POR PERSONAL CUALIFICADO. UTILICE SOLO UN CABLE DE ALIMENTACIÓN ORIGINAL CON UN ENCHUFE DE 3 POLOS HOMOLOGADO.
- LA PARTE DELANTERA/LADO DE SALIDA DE AIRE SE CALENTA MUCHO DURANTE EL FUNCIONAMIENTO. ¡NO LA TOQUE! PELIGRO DE QUEMADURAS.

Descripción del producto / Uso previsto

El generador de calor diésel de combustión directa es un aparato móvil de aire caliente destinado a la calefacción temporal de espacios bien ventilados. El calor se genera mediante la combustión de gasóleo, y el aire caliente producido se expulsa, junto con los gases de combustión, directamente hacia el espacio que se desea calentar.

El aparato está diseñado para su uso en obras y edificios en construcción, talleres bien ventilados, naves y almacenes, edificios agrícolas y zonas exteriores cubiertas.

El funcionamiento solo debe realizarse en zonas suficientemente ventiladas para garantizar una evacuación segura de los gases de combustión generados. Debe garantizarse en todo momento un suministro suficiente de aire fresco.

Utilizar únicamente lejos de materiales inflamables.

Este aparato solo debe utilizarse tal y como se describe en este manual, respetando todas las instrucciones y teniendo en cuenta todas las advertencias. En caso de incumplimiento de las disposiciones establecidas en la normativa vigente y de las instrucciones de este manual, el fabricante no se hace responsable de los daños que puedan producirse.

El aparato está destinado al uso doméstico. En caso de uso comercial, debe ser sometido a una inspección por parte de un técnico especializado antes de su primera puesta en servicio. El operador debe encargarse de solicitar dicha inspección (de conformidad con los artículos 14 y 15 del Reglamento sobre seguridad en el trabajo [BetrSichV]).

Símbolos



¡Atención! ¡Advertencia!



¡Lea el manual de instrucciones antes de ponerlo en funcionamiento!



Advertencia: tensión eléctrica peligrosa



Peligro de incendio: no repostar mientras el equipo esté en funcionamiento.



¡Atención: peligro de quemaduras! Temperaturas muy altas. ¡No tocar!

Datos técnicos

Calentador de gasóleo	GDHK 20
N.º de artículo	85195
Conexión a la red	220 - 240 V CA, 50 Hz
Potencia calorífica	20 kW
Consumo máximo de energía (motor del ventilador)	230 W
corriente nominal	0,9 A
Potencia del ventilador	550m ³ /h
Índice de protección	IPX4
Combustible	diésel
Capacidad del depósito	14 l
Consumo de combustible	1,95 l/h
Presión de la bomba de combustible	0,31 bar
Longitud del cable de conexión	1,25 m
enchufe	CEE 7/7 (enchufe con toma de tierra)
Dimensiones: largo x ancho x alto	620 x 310 x 380 mm
Peso (neto)	10,1 kg

Instrucciones de montaje

Saque el calefactor de la caja. Si el aparato presenta algún daño, no lo utilice y póngase en contacto con su distribuidor. En este calefactor solo hay que fijar el asa de plástico; no es necesario realizar ningún otro paso. (véase la fig. 1)

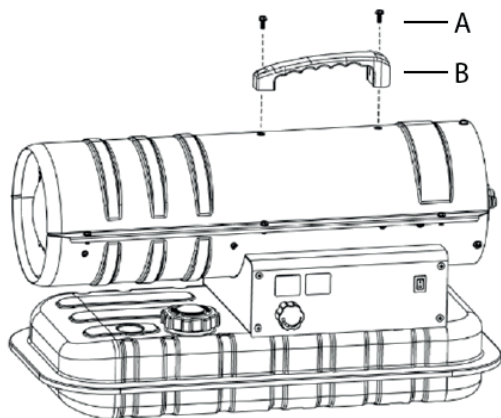

N.º	Denominación	Número
A	tornillo	2
B	asa	1

Figura 1

Instrucciones de seguridad específicas del aparato

 Los aparatos de calefacción de combustión directa están diseñados para su uso al aire libre o en espacios interiores bien ventilados. Para su uso en interiores, deben preverse aberturas de ventilación permanentes de al menos 25 cm²/kW, distribuidas uniformemente entre el suelo y el techo y con una superficie total de al menos 250 cm².

Tamaño mínimo de abertura exigido: 600 cm²

- Coloque el radiador sobre una superficie plana, horizontal, no inflamable y firme.
- Instale el aparato de calefacción únicamente en posición vertical normal.
- No coloque el aparato de calefacción cerca de paredes, esquinas o techos bajos.
- No coloque el calefactor debajo de una toma de corriente.
- No coloque el calefactor sobre vehículos en movimiento ni en lugares donde pueda volcarse.
- Mantenga el aparato de calefacción alejado de materiales inflamables, explosivos o corrosivos.
- Mantenga el calefactor alejado de cortinas o materiales similares que puedan bloquear la entrada y salida de aire.
- No bloquee ni reduzca la entrada ni la salida de aire bajo ningún concepto.
- Mantenga el cable de alimentación alejado de fuentes de calor, bordes afilados, piezas cortantes y móviles.
- No exponga el aparato directamente a la intemperie ni a una humedad excesiva.
- No coloque el aparato de calefacción cerca de una bañera, una ducha o una piscina.
- Respete las normas generales y específicas de protección contra incendios que se aplican en todos los ámbitos de aplicación. En cualquier caso, mantenga las siguientes distancias mínimas de seguridad con respecto a los materiales u objetos que se encuentren en las proximidades del aparato de calefacción:

Página: 0,6 m

Lado de entrada de aire: 1 m

Arriba: 1,5 m

Lado de salida del aire caliente: 3 m

- Los suelos y techos del lugar donde se utilice el aparato de calefacción deben estar fabricados con materiales ignífugos
- Los materiales.
- No conecte aparatos de calefacción de combustión directa a los conductos de ventilación.
- No cubra el aparato de calefacción. No bloquee las entradas y salidas de aire.
- La salida del calefactor está muy caliente durante el funcionamiento y después de su uso. ¡No la toque! Utilice equipo de protección individual si es necesario.
- Se debe vigilar a los niños para asegurarse de que no jueguen con el aparato.
- El aparato no está destinado a ser utilizado por personas (incluidos los niños) con capacidades físicas, sensoriales o mentales limitadas, o que carezcan de la experiencia y los conocimientos necesarios.
- Desenchufe el cable de alimentación antes de mover el calefactor. Nunca tire del cable para desconectar el de la red eléctrica o para moverlo.
- No deje el aparato de calefacción sin vigilancia mientras esté en funcionamiento.
- No utilice nunca el aparato con las manos mojadas ni si el calefactor o el cable de alimentación están mojados.
- Si el cable de alimentación está dañado, debe ser sustituido por el fabricante, un técnico de servicio técnico o una persona con la cualificación adecuada

Instrucciones de uso

Puesta en marcha

Llene el depósito con combustible limpio. Utilice únicamente gasóleo.

El indicador de combustible situado en la parte superior del depósito permite comprobar el nivel de combustible

Conecte el enchufe del cable de alimentación a una toma de corriente con toma de tierra de 220-240 V CA y 50 Hz.

Es imprescindible realizar una conexión a tierra.

Una vez finalizado el «proceso de arranque» descrito anteriormente, la ventana de visualización de la izquierda muestra «--», mientras que la de la derecha muestra el valor de la temperatura ambiente.

Coloque el interruptor de encendido en la posición «ON» (1).

El ajuste de temperatura predeterminado es de 20 °C y se muestra en la ventana de visualización de la izquierda.

Si la temperatura ambiente es inferior a la temperatura estándar, los electrodos comienzan a producir chispas; tras 7 segundos, se activa la calefacción.

Si la temperatura ambiente es superior a la temperatura estándar, gire el regulador del termostato hasta la temperatura deseada; los electrodos comenzarán a producir chispas y, tras 7 segundos, se pondrá en marcha la calefacción.

ARRANQUE EN FRÍO: A bajas temperaturas, mantenga cerrada con un dedo la rejilla de ventilación (véase la fig. 2) durante el encendido para facilitar el arranque.



Figura 2

MODO DE AVERÍA: En caso de mal funcionamiento (apagón de la llama, disminución del flujo de aire, combustión deficiente, etc.), el aparato de calefacción se apaga y el indicador luminoso comienza a parpadear. En la pantalla aparece el código del modo de bloqueo (LC).

Restablecimiento manual / Reinicio

Si el aparato de calefacción se encuentra en modo de bloqueo, compruebe la causa del bloqueo y solucione el problema antes de reiniciar el aparato. Para reiniciarlo, coloque el interruptor de encendido/apagado en 0 y, a continuación, vuelva a colocarlo en I. Si el fallo persiste, póngase en contacto con el servicio técnico. Girar el mando del termostato NO provoca el reinicio del calefactor.

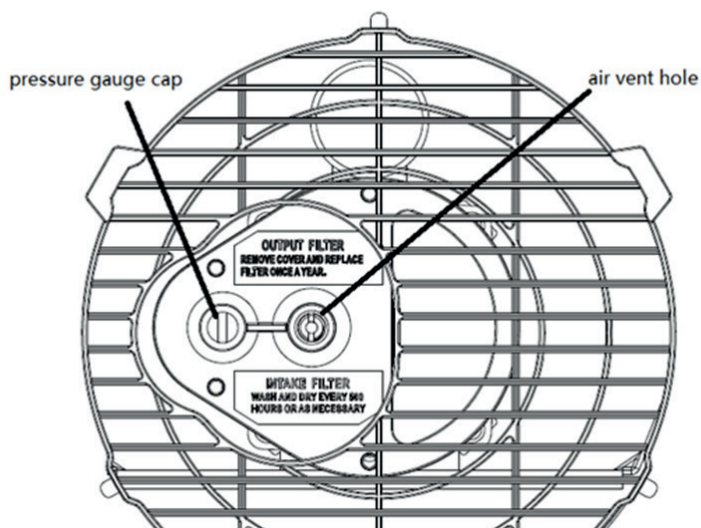
Apagar

Ponga el interruptor en «OFF» (O). Desenchufe el cable de alimentación si no va a utilizar el aparato durante un periodo prolongado.

Limpieza, mantenimiento y almacenamiento

Limpie la carcasa con regularidad con una esponja o un paño suave. Para las partes muy sucias, utilice una esponja humedecida con agua tibia y un detergente suave, y séquelas después con un paño limpio.

Mantenga la entrada de aire y el ventilador libres de polvo y suciedad. Para limpiar las piezas internas, sople aire comprimido con cuidado a través de la entrada de aire.

Revise el cable de alimentación con regularidad: si está desgastado, agrietado o dañado, pida al servicio técnico que lo sustituya.

Antes de guardar el calefactor, asegúrese de que esté completamente frío y seco. Cúbralo con una bolsa de plástico, colóquelo en la caja de embalaje y guárdelo en un lugar seco y bien ventilado.



- **Apague el aparato de calefacción antes de comenzar los trabajos de mantenimiento, desenchúfelo y déjelo enfriar durante al menos 15 minutos.**
- **No realice reparaciones eléctricas por su cuenta. Si el aparato de calefacción necesita mantenimiento o reparación, póngase en contacto con un técnico cualificado.**
- **No utilice un dispositivo defectuoso a menos que haya sido revisado y reparado por un técnico cualificado a través de.**
- **Al limpiarlo, asegúrese de que no entre agua en el aparato.**
- **No abra la carcasa para limpiar las piezas internas. No rocíe agua sobre el elemento calefactor.**
- **Para limpiar el calefactor, no utilice nunca disolventes, gasolina, tolueno ni productos químicos agresivos similares.**

Antes de cada puesta en marcha estacional, se recomienda realizar las siguientes comprobaciones, que DEBERÁN SER REALIZADAS EXCLUSIVAMENTE POR PERSONAL CUALIFICADO:

boquilla del quemador

Desenrosque con cuidado la boquilla de su soporte. Sople aire comprimido por la abertura de la boquilla para eliminar la suciedad. Sustituya la boquilla si es necesario.

Filtro de aire

Limpie los filtros de aire. Retire la tapa del filtro (11), lave el filtro de entrada de aire (10) con un detergente suave y séquelo bien antes de volver a colocarlo. Sustituya el filtro de suministro de aire (9) una vez al año (fig. 3)



Figura 3

Electrodos de encendido

Limpie, ajuste y, si es necesario, sustituya el electrodo de encendido. Las distancias entre electrodos se indican en las fig. 4-5 (medidas en mm).

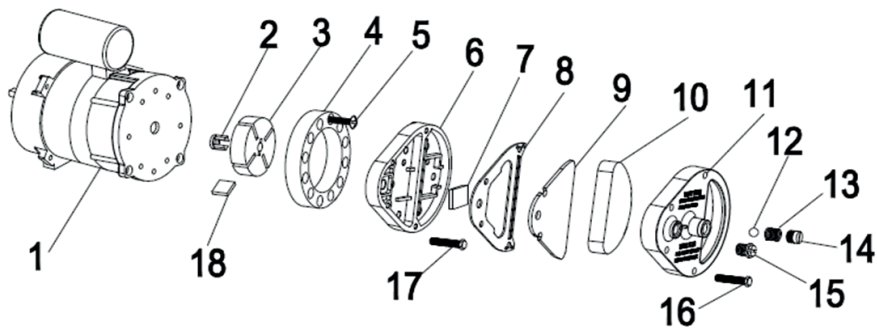

Figura 4



Figura 5

Sistema eléctrico

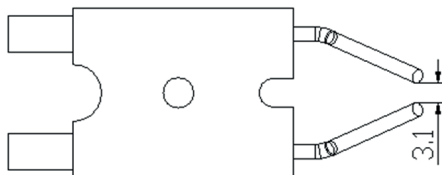
Compruebe los cables, los componentes eléctricos y las conexiones.

Filtro de combustible

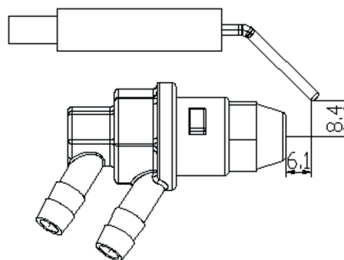
Limpiar dos veces durante la temporada de calefacción o según sea necesario.

Depósito de combustible

Limpiar cada 150-200 horas de funcionamiento o según sea necesario.

Esquema eléctrico

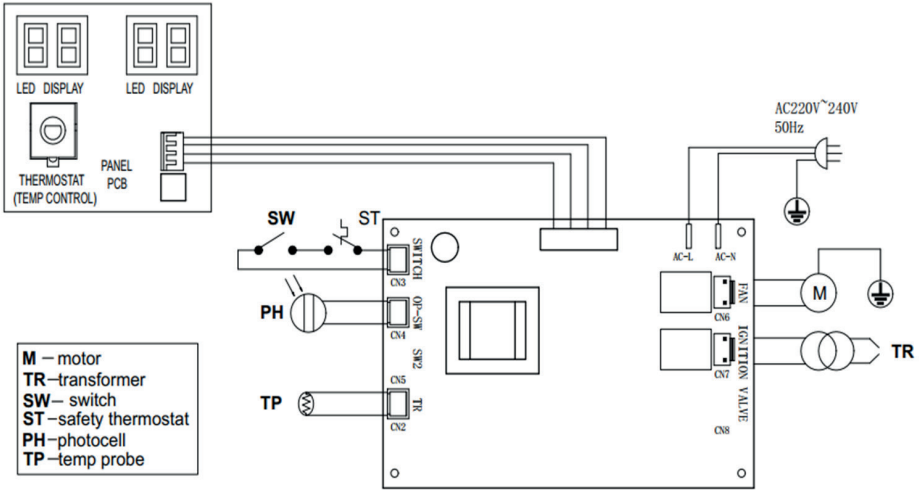

ES

Solución de problemas

PROBLEMA	CAUSA	SOLUCIÓN
El motor no arranca En la pantalla aparece «E1»	No hay suministro eléctrico o la tensión es demasiado baja	Comprobar la línea eléctrica y la tensión
	Cable de alimentación defectuoso o dañado	Revisar y, si es necesario, sustituir
	Motor o condensador defectuoso	Revisar y, si es necesario, sustituir
	Bloqueo del dispositivo debido a un sobrecalentamiento anterior	Determinar la causa del sobrecalentamiento Apagar el aparato Comprueba la entrada y la salida de aire Espera unos minutos y reinicia el dispositivo
En la pantalla aparece «E2»	El sensor de temperatura está averiado o el conector del sensor de temperatura está suelto	Compruebe el sensor de temperatura y sustitúyalo si es necesario
		Compruebe la placa de circuito impreso y sustitúyala si es necesario
El motor funciona, pero la calefacción no se enciende y se apaga al cabo de poco tiempo En la pantalla aparece «E1»	Depósito de combustible vacío, combustible sucio o inadecuado	Eliminar el combustible inadecuado o contaminado Llenar el depósito con gasóleo limpio
	Filtro de combustible obstruido	Limpiar o cambiar el filtro de combustible
	Fugas de aire en el conducto de aceite	Revisar las mangueras, apretar las conexiones y, si es necesario, sustituir las
	Boquilla del quemador obstruida	Limpiar la boquilla con aire comprimido y, si es necesario, cámbiala
Salgan llamas por el tubo de escape En la pantalla aparece «E1»	Flujo de aire insuficiente en la cámara de combustión	Comprobar la entrada de aire, el ventilador y el motor
	La presión del compresor es demasiado alta	Comprueba la presión de los neumáticos y ajústala si es necesario
El calefactor se apaga durante su funcionamiento En la pantalla se muestra la temperatura ambiente	Se ha alcanzado la temperatura ambiente ajustada en el termostato	Funcionamiento normal Para ponerlo en marcha, gira el regulador de temperatura en el sentido de las agujas del reloj hasta un nivel superior
El calefactor se apaga durante su funcionamiento En la pantalla aparece «E1»	Apagado de la llama	Compruebe la causa o causas de la avería y solucione el problema Para reiniciar, coloque el interruptor de encendido/apagado en 0 y, a continuación, en I Si el problema persiste, llame al servicio técnico
	Mala combustión	
	Flujo de aire reducido	
	Sobrecalentamiento	
LC aparece en la pantalla	Tras tres intentos fallidos de encendido, la placa de circuito impreso se bloquea y el aparato deja de funcionar	Cuando el dispositivo está conectado a la red eléctrica, se desbloquea tras colocar el interruptor de encendido en la posición «ON» tres veces en un plazo de 10 segundos;

 Todos los trabajos de reparación y revisiones aquí mencionados deben ser realizados exclusivamente por personal técnico cualificado.

Eliminación de residuos



Las pilas usadas y los aparatos eléctricos y electrónicos usados no deben desecharse junto con la basura doméstica. Las pilas usadas y los aparatos eléctricos y electrónicos usados deben recogerse y desecharse por separado. Retire las pilas, los acumuladores y las lámparas de los aparatos antes de desecharlos. Consulte a las autoridades locales o a su distribuidor especializado para obtener información sobre puntos limpios y puntos de recogida. Dependiendo de la normativa local, los minoristas pueden estar obligados a recoger de forma gratuita las pilas usadas y los aparatos eléctricos y electrónicos usados. Contribuya a reducir la demanda de materias primas mediante la reutilización y el reciclaje de sus pilas usadas y aparatos eléctricos y electrónicos usados. Las pilas usadas (especialmente las de iones de litio) y los aparatos eléctricos y electrónicos usados contienen materiales valiosos y reciclables que, si no se eliminan de forma respetuosa con el medio ambiente, pueden tener efectos negativos sobre el medio ambiente y su salud. Borrar cualquier dato personal que pueda haber en su aparato usado antes de desecharlo.

¡Deseche el aceite usado de forma respetuosa con el medio ambiente!

Asegúrese de que ningún producto derivado del petróleo llegue al suelo.

Evite el contacto de los productos derivados del petróleo con la piel, los ojos y la ropa.

Eliminación del embalaje de transporte

El embalaje protege el aparato contra daños durante el transporte. Por lo general, los materiales de embalaje se seleccionan teniendo en cuenta criterios medioambientales y técnicos de eliminación, por lo que son reciclables. La reintroducción del embalaje en el ciclo de materiales ahorra materias primas y reduce la generación de residuos. Las piezas del embalaje (p. ej., láminas, poliestireno expandido) pueden ser peligrosas para los niños.

¡Peligro de asfixia!

Mantenga los elementos del embalaje fuera del alcance de los niños y deséchelos lo antes posible.

Garantía

El plazo de garantía es de 12 meses para uso comercial y de 24 meses para particulares, y comienza a partir de la fecha de compra del aparato.

La garantía se aplica exclusivamente a los defectos que se deban a fallos en los materiales o en la fabricación. En caso de reclamar un defecto amparado por la garantía, deberá adjuntarse el recibo de compra original con la fecha de venta.

Quedan excluidos de la garantía los usos inadecuados, como, por ejemplo, la sobrecarga del aparato, el uso de la fuerza, los daños causados por factores externos o por cuerpos extraños. El incumplimiento de las instrucciones de uso y montaje, así como el desgaste normal, también quedan excluidos de la garantía.

Información importante para los clientes

Tenga en cuenta que, tanto dentro como fuera del plazo de garantía, las devoluciones deben realizarse siempre en el embalaje original. De este modo se evitan eficazmente los daños innecesarios durante el transporte y las disputas que suelen surgir a raíz de ellos. Solo en la caja original estará su dispositivo protegido de forma óptima, lo que garantiza una tramitación sin problemas.

Servicio

¿Tiene alguna duda técnica? ¿Quiere presentar una reclamación? ¿Necesita piezas de repuesto o un manual de instrucciones? En la página web de la empresa Güde GmbH & Co. KG (www.guede.com), en la sección de Servicio, le atenderemos de forma rápida y sin trámites burocráticos. Ayúdenos a ayudarlo. Para poder identificar su aparato en caso de reclamación, necesitamos el número de serie, el número de artículo y el año de fabricación. Encontrará todos estos datos en la placa de características. Para tenerlos siempre a mano, introdúzcalos a continuación.

Número de serie:

Número de artículo:

Año de fabricación:

Tel.: +49 (0) 79 04 / 700-360

Fax: +49 (0) 79 04 / 700-51999

Correo electrónico: support@ts.guede.com

Datos obligatorios sobre los aparatos de calefacción para habitaciones individuales

Función de calefacción indirecta: [no]							
Potencia térmica directa: 20 kW							
Potencia térmica indirecta N/A (kW)							
Longitud total mínima admisible del sistema de escape (tubo vertical + horizontal): NA (m)							
combustible		diésel		Emisiones de óxidos de nitrógeno ($_{NOx}$)			
				valor		unidad	
Seleccionar tipo de combustible [[líquido]				64		mg/kWh de entrada (GCV)	
Dato	Símbolo	valor	unidad	Dato	Símbolo	valor	unidad
Potencia calorífica				Rendimiento (NCV)			
Potencia térmica nominal	P_{nom}	20,0	kW	Rendimiento térmico a la potencia térmica nominal	$\eta_{th, nom}$	96	%
Potencia térmica mínima	P_{min}	N/A	kW	Rendimiento térmico a la potencia térmica mínima	$\eta_{th, min}$	N/A	%
				Rendimiento anual de la calefacción	η_s	81,2	%
Consumo de corriente auxiliar				Tipo de regulador de potencia calorífica/temperatura ambiente: (seleccione una opción)			
A la potencia térmica nominal	e_{max}	0,2	kW	Potencia calorífica de un solo nivel, sin control de la temperatura ambiente «			[no]
A la potencia térmica mínima	e_{min}	N/A	kW	Dos o más niveles manuales, sin control de la temperatura ambiente			[no]
Consumo de energía				Regulador de temperatura ambiente con termostato mecánico			[no]
En estado apagado	P_o	N/A	W	Termostato electrónico de ambiente			[sí]
En estado de alerta	P_{am}	N/A	W	Termostato electrónico con programación horaria			[no]
En reposo	P_{idle}	N/A	W	Termostato electrónico con programación semanal			[no]
En el servicio de guardia interconectado	P_{sum}	N/A	W	Otras opciones de regulación (se pueden seleccionar varias opciones)			
Modo de espera con indicación de información o estado			[no]	Termostato con sensor de presencia			[no]
Potencia necesaria para la llama piloto				Temperatura ambiente con detección de ventanas abiertas			[no]
Potencia necesaria para la llama piloto (si la hay)	P_{pilot}	0	kW	Opción de control remoto			[no]
				Control adaptativo del inicio de la calefacción			[no]
				Límite de tiempo de funcionamiento			[no]
				Sensor de bolas negras			[no]
				Función de autoaprendizaje			[no]
				Precisión de regulación			[no]

Clase de eficiencia energética (gama A++ - G)

A



Algemene veiligheidsinstructies

LEES DE HANDLEIDING ZORGVULDIG DOOR. LEES EN VOLG ALLE INSTRUCTIES OP. BEWAAR DE HANDLEIDING OP EEN VEILIGE PLAATS VOOR LATER GEBRUIK. LAAT NIEMAND DIE DEZE HANDLEIDING NIET HEEFT GELEZEN DE RADIATOR MONTEREN, AANSTEKEN, INSTELLEN OF GEBRUIKEN.

ALS DE INSTRUCTIES IN DEZE HANDLEIDING NIET NAUWKEURIG WORDEN OPGEVOLGD, KAN DIT BRAND OF EEN EXPLOSIE VEROORZAKEN, WAT KAN LEIDEN TOT MATERIËLE SCHADE, LETSEL OF DODELIJKE ONGEVALLLEN.

ONDERHOUDSWERKZAAMHEDEN MOETEN WORDEN UITGEVOERD DOOR EEN ERKENDE ONDERHOUDSDIENST.

DRAAGBARE VERWARMINGSTOESTELLEN ZONDER AFVOER GEBRUIKEN LUCHT (ZUURSTOF) UIT DE RUIMTE WAARIN ZE WORDEN GEBRUIKT. ER MOET VOOR VOLDOENDE VERBRANDINGS- EN VENTILATIELUCHT WORDEN GEZORGD. VOLG DE INSTRUCTIES OP.



Waarschuwing

BEWAAR OF GEBRUIK GEEN BENZINE OF ANDERE ONTVLAMBARE DAMPEN EN VLOEISTOFFEN IN DE BUURT VAN DIT OF EEN ANDER APPARAAT.



Waarschuwing

GEVAAR VOOR BRAND, VERBRANDING, INADEMING EN EXPLOSIE. HOUD VASTE BRANDBARE MATERIALEN, ZOALS BOUWMATERIALEN, PAPIER OF KARTON, OP EEN VEILIGE AFSTAND VAN HET VERWARMINGSTOESTEL, ZOALS AANBEVOLEN IN DE GEBRUIKSAANWIJZING. GEBRUIK HET VERWARMINGSTOESTEL NOOIT IN RUIMTES WAAR VLUCHTIGE OF IN DE LUCHT ZWEVENDE BRANDBARE STOFFEN AANWEZIG ZIJN OF KUNNEN ZIJN, OF WAAR PRODUCTEN ZOALS BENZINE, OPLOSSMIDDELEN, VERFVERDUNNERS, STOFDEELTJES OF ONBEKENDE CHEMICALIËN AANWEZIG ZIJN.



Waarschuwing

DIRECT VERWARMDE VERWARMINGSTOESTELLEN KUNNEN BIJ ONJUIST GEBRUIK, BIJVOORBEELD IN BINNENRUIMTES ZONDER VOLDOENDE LUCHTCIRCULATIE OF BIJ EEN STORING, LEIDEN TOT KOOLMONOXIDEVERGIFTIGING (CO-VERGIFTIGING). CO-VERGIFTIGING KAN TOT DE DOOD LEIDEN.



Algemene veiligheidswaarschuwing

HET NIET OPVOLGEN VAN DE VOORZORGSMATREGELEN EN INSTRUCTIES DIE BIJ DIT VERWARMINGSTOESTEL WORDEN GELEVERD, KAN LEIDEN TOT DE DOOD, ERNSTIG LICHAAMELIJK LETSEL EN MATERIËLE SCHADE OF VERLIES DOOR BRAND, EXPLOSIE, VERBRANDINGEN, VERSTIKKING, KOOLMONOXIDEVERGIFTIGING EN/OF ELEKTRISCHE SCHOK. DIT VERWARMINGSTOESTEL MAG ALLEEN WORDEN GEBRUIKT OF ONDERHOUDEN DOOR PERSONEN DIE DE INSTRUCTIES BEGRIPJEN EN KUNNEN OPVOLGEN. INDIEN U HULP OF INFORMATIE OVER HET VERWARMINGSTOESTEL NODIG HEEFT, ZOALS EEN GEBRUIKSAANWIJZING, ETIKETTEN ENZ., NEEM DAN CONTACT OP MET DE FABRIKANT.



Waarschuwing

NIET BESTEMD VOOR GEBRUIK IN WOON- OF RECREATIEVOERTUIGEN



Waarschuwing

UW VEILIGHEID IS BELANGRIJK VOOR UZELF EN ANDEREN; LEES DAAROM DEZE INSTRUCTIES AANDACHTIG DOOR VOORDAT U DIT VERWARMINGSTOESTEL IN GEBRUIK NEEMT

- HET ELEKTRICITEITSNET WAAROP HET APPARAAT WORDT AANGESLOTEN, MOET VOLDOEN AAN DE GELDENDE WETTELIJKE VOORSCHRIFTEN. VOOR DE INSTALLATIE IS EEN AARDLEKSCHAKELAAR IN DE HOOFDSCHAKELKAST VEREIST.
- TREK DE STEKKER VAN HET APPARAAT UIT HET STOPCONTACT VOORDAT U ONDERHOUDSWERKZAAMHEDEN UITVOERT.
- CONTROLEER VOOR ELK GEBRUIK VAN HET APPARAAT DE NETKABEL. DEZE MAG NIET GEKNIKT, GESPANNEN, UITGEREKT, GEKNELD OF OP ENIGERLEI WIJZE BESCHADIGD ZIJN.
- DE NETKABEL MAG ALLEEN DOOR GEKWALIFICEERD PERSONEEL WORDEN VERVANGEN. GEBRUIK VOOR DE ALLEEN EEN ORIGINELE NETKABEL MET EEN GOEDGEKEURDE 3-POLIGE STEKKER.
- DE VOORZIJDE/LUCHTUITLAATZIJDE IS TIJDENS HET GEBRUIK ZEER HEET. NIET AANRAKEN! GEVAAR VOOR VERBRANDING.

Productbeschrijving / Beoogd gebruik

De direct gestookte dieselverwarmingskanon is een mobiel warmeluchtapparaat voor de tijdelijke verwarming van goed geventileerde ruimtes. De warmte ontstaat door de verbranding van dieselbrandstof, waarbij de geproduceerde warme lucht samen met de verbrandingsgassen rechtstreeks in de te verwarmen ruimte wordt geblazen.

Het apparaat is bedoeld voor gebruik op bouwplaatsen en in ruwbouw, goed geventileerde werkplaatsen, hallen en opslagruimten, agrarische gebouwen en overdekte buitenruimtes.

Het apparaat mag alleen worden gebruikt in ruimtes met voldoende ventilatie, zodat de vrijkomende verbrandingsgassen veilig kunnen worden afgevoerd. Er moet te allen tijde voor voldoende toevoer van verse lucht worden gezorgd.

Alleen gebruiken op enige afstand van brandbare materialen.

Dit apparaat mag alleen worden gebruikt zoals beschreven in deze handleiding, met inachtneming van alle voorschriften en waarschuwingen. Bij niet-naleving van de bepalingen uit de algemeen geldende voorschriften en de bepalingen uit deze handleiding kan de fabrikant niet aansprakelijk worden gesteld voor schade.

Het apparaat is bestemd voor particulier gebruik. Bij commercieel gebruik moet het vóór de eerste ingebruikname door een deskundige worden gekeurd. Deze keuring moet door de exploitant worden geregeld (overeenkomstig §§ 14/15 van de BetrSichV (Verordening inzake bedrijfsveiligheid)).

Symbolen



Let op! Waarschuwing!



Lees de gebruiksaanwijzing voordat u het apparaat in gebruik neemt!



Waarschuwing voor gevaarlijke elektrische spanning



Brandgevaar: Niet tanken tijdens het gebruik.



Let op: gevaar voor brandwonden! Zeer hoge temperaturen. Niet aanraken!

Technische gegevens

Dieselverwarmingsskanon	GDHK 20
Artikelnummer	85195
netvoeding	220 - 240 V~, 50 Hz
Verwarmingsvermogen	20 kW
Max. opgenomen vermogen (ventilatormotor)	230 W
Nominale stroom	0,9 A
ventilatorvermogen	550m ³ /u
Beschermingsklasse	IPX4
Brandstof	Diesel
Tankinhoud	14 l
Brandstofverbruik	1,95 l/u
Brandstofpompdruk	0,31 bar
Lengte van de aansluitkabel	1,25 m
netstekker	CEE 7/7 (stekker met aardcontact)
Afmetingen L x B x H	620 x 310 x 380 mm
Gewicht (netto)	10,1 kg

Montagehandleiding

Haal het verwarmingstoestel uit de doos. Mocht het toestel beschadigd zijn, gebruik het dan niet en neem contact op met uw dealer. Bij dit verwarmingstoestel hoeft alleen de kunststof handgreep te worden bevestigd; verdere stappen zijn niet nodig. (zie afb. 1)

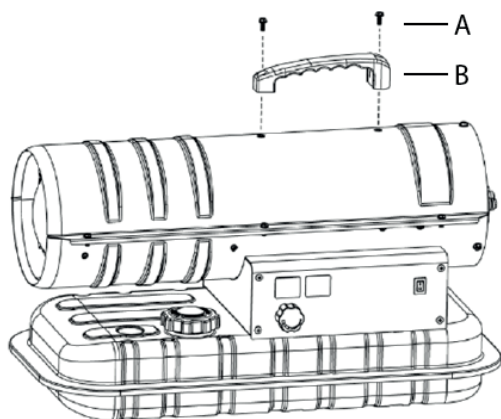

Pos.	Benaming	Aantal
A	schroef	2
B	handgreep	1

Figuur 1

Apparaatspecifieke veiligheidsinstructies

 Direct gestookte verwarmingstoestellen zijn bedoeld voor gebruik buitenshuis of in goed geventileerde binnenruimtes. Voor gebruik binnenshuis moeten permanente ventilatieopeningen van ten minste 25 cm²/kW worden aangebracht, die gelijkmatig over de ruimte tussen vloer en plafond zijn verdeeld en een totale oppervlakte van ten minste 250 cm² hebben.

Voorgeschreven minimale openingsgrootte: 600 cm²

- Plaats de radiator op een vlak, horizontaal, onbrandbaar en stevig oppervlak.
- Installeer het verwarmingstoestel uitsluitend in de normale, rechtopstaande stand.
- Plaats het verwarmingstoestel niet in de buurt van muren, hoeken of lage plafonds.
- Plaats het verwarmingstoestel niet onder een stopcontact.
- Plaats het verwarmingstoestel niet op rijdende voertuigen of op plaatsen waar het kan omvallen.
- Houd het verwarmingstoestel uit de buurt van brandbare, ontvlambare, explosieve of bijtende stof fen.
- Houd het verwarmingstoestel uit de buurt van gordijnen of soortgelijke materialen die de lucht toevoer en -afvoorzouden kunnen blokkeren.
- Blokkeer of vernauw de luchtinlaat en -uitlaat onder geen enkele omstandigheid.
- Houd het netsnoer uit de buurt van warmtebronnen, scherpe randen, snijdende en bewegende onderdelen
- Stel het apparaat niet bloot aan directe weersinvloeden of overmatige vochtigheid.
- Plaats het verwarmingstoestel niet in de directe omgeving van een badkuip, een douche of een zwembad.
- Neem de algemene en specifieke brandveiligheidsvoorschriften in acht die in alle toepassingsgebieden gelden. Houd in ieder geval de volgende minimale veiligheidsafstanden aan ten opzichte van materialen of voorwerpen in de omgeving van het verwarmingsapparaat:

Pagina:	0,6 m
Luchtinlaatzijde:	1 m
Boven:	1,5 m
Uitlaatzijde hete lucht:	3 m

- Vloeren en plafonds moeten op de plaats waar het verwarmingstoestel in gebruik is, bestaan uit brandwerend uit materialen bestaan.
- Sluit verwarmingstoestellen met directe verbranding niet aan op luchtkanalen.
- Bedek het verwarmingstoestel niet. Blokkeer de luchtin- en -uitlaat niet.
- De uitlaat van het verwarmingsapparaat is tijdens het gebruik en na gebruik zeer heet. Raak deze niet aan! Gebruik indien nodig persoonlijke beschermingsmiddelen.
- Kinderen moeten onder toezicht staan om ervoor te zorgen dat ze niet met het apparaat spelen.
- Het apparaat is niet bedoeld voor gebruik door personen (inclusief kinderen) met beperkte fysieke, zintuiglijke of mentale vermogens, of met onvoldoende ervaring en kennis.
- Trek de stekker uit het stopcontact voordat u het verwarmingstoestel verplaatst. Trek nooit aan het snoer om het-toestel los te koppelen van het stroomnet of om het te verplaatsen.
- Laat het verwarmingstoestel tijdens het gebruik niet onbeheerd achter.
- Gebruik het apparaat nooit met natte handen of als het verwarmingselement of het netsnoer nat is.
- Als het netsnoer beschadigd is, moet het worden vervangen door de fabrikant, een servicetechnicus of een ande gekwalificeerde persoon.

Gebruiksaanwijzing

Inbedrijfstelling

Vul de tank met schone brandstof. Gebruik uitsluitend diesel.

Met de brandstofmeter boven aan de tank kunt u het brandstofpeil controleren

Sluit de stekker van het netsnoer aan op een geaard stopcontact met 220–240 V wisselstroom en 50 Hz.

Aarding is absoluut noodzakelijk.

Nadat het hierboven beschreven „opstartproces“ is voltooid, geeft het linker displayvenster „--“ weer, terwijl het rechter displayvenster de waarde van de omgevingstemperatuur weergeeft.

Zet de aan/uit-schakelaar in de stand „ON“ (1).

De standaardtemperatuurinstelling is 20 °C en wordt weergegeven in het linker displayvenster.

Als de omgevingstemperatuur onder de standaardtemperatuur ligt, gaan de elektroden vonken; na 7 seconden schakelt de verwarming in.

Als de omgevingstemperatuur hoger is dan de standaardtemperatuur, draait u de thermostaatknop naar de gewenste temperatuur; de elektroden beginnen vonken te geven en na 7 seconden gaat de verwarming aan.

KOUDE START: Houd bij lage temperaturen de ventilatieopening (zie afb. 2) tijdens het starten met een vinger dicht om het starten te vergemakkelijken.

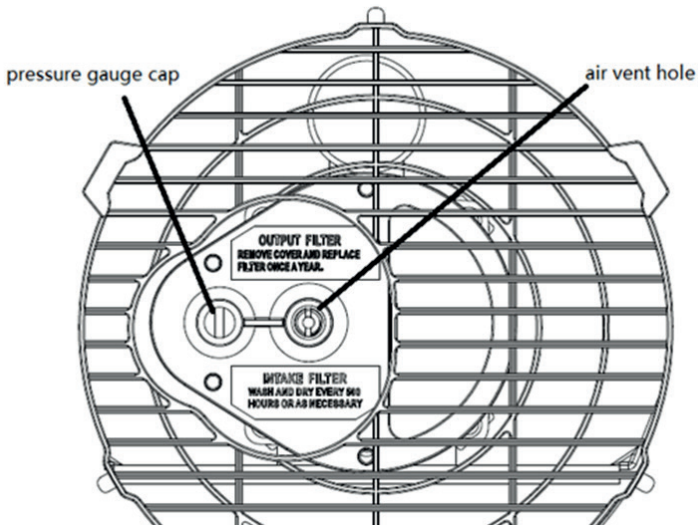

Figuur 2

STORINGSMODUS: Bij een storing (uitval van de vlam, verminderde luchtstroom, slechte verbranding enz.) schakelt het verwarmingstoestel uit en begint het controlelampje te knipperen. De code voor de blokkeermodus (LC) wordt op het display weergegeven.

Handmatig resetten / opnieuw opstarten

Als het verwarmingstoestel in de blokkeermodus staat, controleer dan de oorzaak van de blokkering en verhelp deze voordat u het toestel opnieuw opstart. Om het toestel te resetten, zet u de AAN/UIT-schakelaar op 0 en vervolgens weer op I. Neem bij herhaalde storingen contact op met de technische klantenservice. Het draaien aan de thermostaatknop leidt NIET tot het resetten van het verwarmingstoestel.

Uitschakelen

Zet de schakelaar op „OFF“ (O). Trek de stekker uit het stopcontact als het apparaat gedurende langere tijd niet wordt gebruikt.

Reiniging, onderhoud en opslag

Veeg de behuizing regelmatig af met een zachte spons of doek. Gebruik voor sterk vervuilde onderdelen een spons die is bevochtigd met lauw water en een mild schoonmaakmiddel, en droog deze vervolgens af met een schone doek.

Houd de luchtinlaat en de ventilator vrij van stof en vuil. Om de interne onderdelen te reinigen, blaast u voorzichtig perslucht door de luchtinlaat.

Controleer het netsnoer regelmatig: laat het door de technische klantenservice vervangen als het versleten, gebarssten of beschadigd is.

Zorg ervoor dat het verwarmingsapparaat volledig is afgekoeld en droog is voordat u het opbergt. Bedek het apparaat met een plastic zak, plaats het in de verpakkingsdoos en bewaar het op een droge, goed geventileerde plaats.



- Schakel het verwarmingstoestel uit voordat u met onderhoudswerkzaamheden begint, trek de stekker uit het stopcontact en laat het minstens 15 minuten afkoelen.
- Voer geen elektrische reparaties zelf uit. Als het verwarmingsapparaat moet worden onderhouden of gerepareerd, neem dan contact op met een gekwalificeerde technicus.
- Gebruik een defect apparaat niet, tenzij het door een gekwalificeerde technicus is gecontroleerd en gerepareerd via.
- Let er bij het schoonmaken op dat er geen water in het apparaat terechtkomt.
- Open de behuizing niet om de interne onderdelen schoon te maken. Spuit geen water in de verwarmings.
- Gebruik voor het reinigen van het verwarmingsapparaat nooit oplosmiddelen, benzine, toluen en dergelijke agressieve chemicaliën.

Voor elke seizoensgebonden ingebruikname worden de volgende controles aanbevolen – UITSLUITEND DOOR GEKWALIFICEERD PERSONEEL:

brandermondstuk

Schroef de spuitmond voorzichtig los uit de houder. Blaas er met perslucht doorheen om vuil te verwijderen. Vervang de spuitmond indien nodig.

Luchtfilter

Reinig de luchtfilters. Verwijder de afdekking aan het uiteinde van het filter (11), was het luchtinlaatfilter (10) met een mild reinigingsmiddel en laat het goed drogen voordat u het weer terugplaatst. Vervang het luchttoevoerfilter (9) eenmaal per jaar (afb. 3)

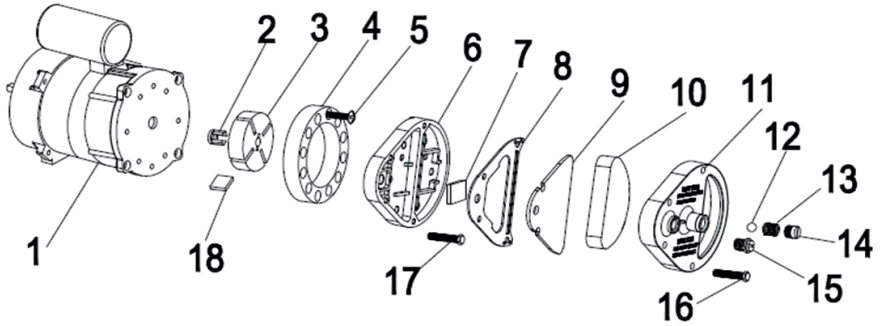

Figuur 3

Bougies

Reinig de ontstekingselektrode, stel deze af en vervang deze indien nodig. De afstanden tussen de elektroden staan aangegeven in afb. 4-5 (afmetingen in mm).

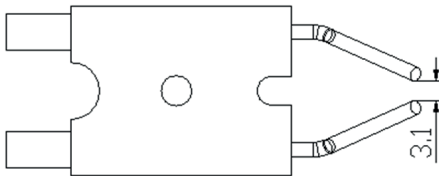

Figuur 4

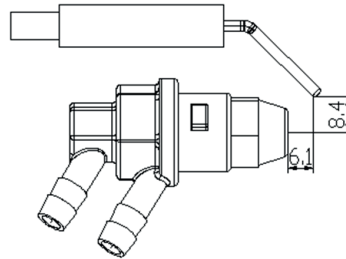

Figuur 5

Elektriciteit

Controleer kabels, elektrische onderdelen en aansluitingen.

Brandstoffilter

Reinig het apparaat twee keer tijdens het stookseizoen of indien nodig.

brandstoftank

Reinig het apparaat om de 150-200 bedrijfsuren of indien nodig.

Schakelschema

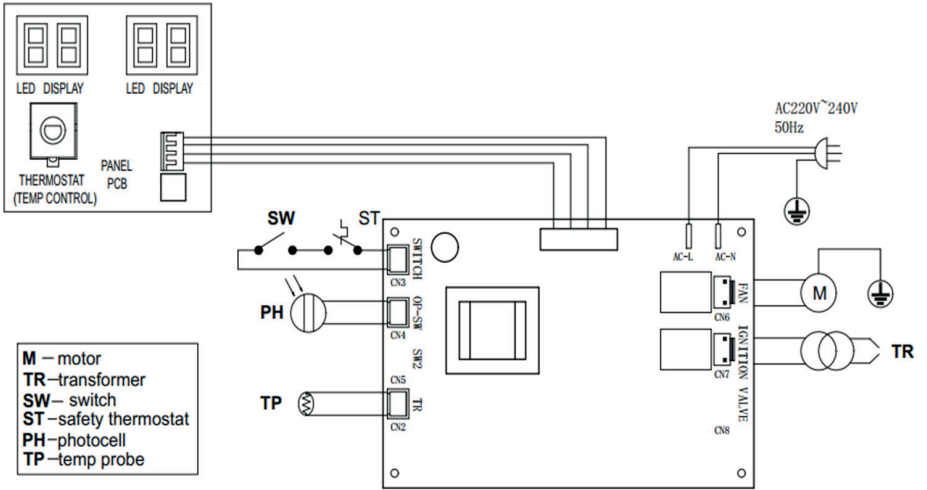

NL

Probleemoplossing

PROBLEEM	OORZAAK	OPLOSSING
De motor start niet E1 wordt op het display weergegeven	Geen stroomtoevoer of te lage spanning	Controleer de stroomtoevoer en de spanning
	Defecte of beschadigde netsnoer	Controleer en vervang indien nodig
	Defecte motor/condensator	Controleer en vervang indien nodig
E2 wordt op het display weergegeven	Apparaat geblokkeerd vanwege eerdere oververhitting	De oorzaak van de oververhitting vaststellen Het apparaat uitschakelen Controleer de luchttoevoer en -afvoer Wacht een paar minuten en start het apparaat opnieuw op
	De temperatuursensor is defect of de stekker van de temperatuursensor zit los	Controleer de temperatuursensor en vervang deze indien nodig Controleer de printplaat en vervang deze indien nodig
De motor draait, maar de verwarming springt niet aan en schakelt na korte tijd uit E1 wordt op het scherm weergegeven	Lege brandstoftank, vervuilde of verkeerde brandstof	Verkeerde of vervuilde brandstof verwijderen De tank vullen met schone diesel
	Brandstoffilter verstopt	Het brandstoffilter reinigen of vervangen
	Luchtlekken in de olieleiding	Slangen controleren, aansluitingen vastdraaien, indien nodig vervangen
Er komen vlammen uit de uitlaat E1 wordt op het scherm weergegeven	De branderkop is verstopt	Reinig de spuitmond met perslucht en vervang deze indien nodig
	Onvoldoende luchtstroom in de verbrandingskamer	Controleer de luchtinlaat, de ventilator en de motor
Het verwarmingstoestel schakelt tijdens het gebruik uit Op het display wordt de kamertemperatuur weergegeven	De compressor druk is te hoog	Controleer de bandenspanning en stel deze indien nodig bij
	De op de kamerthermostaat ingestelde kamertemperatuur is bereikt	Normale werking Draai de temperatuurregelaar om te starten met de klok mee naar een hogere stand
Het verwarmingstoestel schakelt tijdens het gebruik uit E1 wordt op het display weergegeven	Vlamuitval	Controleer de oorzaak(en) van de storing en verhelp deze Om het apparaat te resetten, zet u de aan/uit-schakelaar op 0 en vervolgens op I Neem contact op met de technische klantenservice als het probleem zich blijft voordoen
	Slechte verbranding	
	Verminderde luchtstroom	
LC wordt op het scherm weergegeven	Oververhitting	Als de stroomtoevoer is ingeschakeld, wordt het apparaat ontgrendeld nadat de netschakelaar binnen 10 seconden driemaal op „ON“ is gezet;
	Na 3 mislukte ontstekingspogingen wordt de printplaat geblokkeerd en werkt het apparaat niet meer	

 Alle hier genoemde reparatiewerkzaamheden/controles mogen uitsluitend door gekwalificeerd vakpersoneel worden uitgevoerd.

Afvalverwerking



Gebruikte batterijen, afgedankte elektrische en elektronische apparaten mogen niet bij het huisvuil worden weggegooid. Gebruikte batterijen, afgedankte elektrische en elektronische apparaten moeten apart worden ingezameld en afgevoerd. Verwijder gebruikte batterijen, accu's en lampen uit de apparaten voordat u deze weggooit. Informeer bij de lokale autoriteiten of bij uw vakhandelaar naar recyclingcentra en inzamelpunten. Afhankelijk van de lokale voorschriften kunnen detailhandelaren verplicht zijn om oude batterijen, afgedankte elektrische en elektronische apparaten gratis terug te nemen. Draag bij aan het verminderen van de behoefte aan grondstoffen door uw oude batterijen, afgedankte elektrische en elektronische apparaten te hergebruiken en te recyclen. Oude batterijen (vooral lithium-ionbatterijen), afgedankte elektrische en elektronische apparaten bevatten waardevolle, recyclebare materialen die bij niet-milieuvriendelijke verwijdering negatieve gevolgen kunnen hebben voor het milieu en uw gezondheid. Wis eventuele persoonlijke gegevens van uw afgedankte apparaat voordat u het weggooit.

Afgewerkte olie op milieuvriendelijke wijze afvoeren!

Zorg ervoor dat er geen minerale olieproducten in de bodem terechtkomen. Vermijd contact van minerale olieproducten met de huid, ogen en kleding.

Afvoer van de transportverpakking

De verpakking beschermt het apparaat tegen transportschade. De verpakkingsmaterialen zijn doorgaans geselecteerd op basis van milieu- en afvalverwerkingsaspecten en zijn daarom recyclebaar. Door de verpakking terug te voeren in de materiaalkringloop worden grondstoffen bespaard en wordt de afvalberg verkleind. Verpakkingsonderdelen (bijv. folie, Styropor®) kunnen gevaarlijk zijn voor kinderen.

Verstikkingsgevaar!

Bewaar verpakkingsonderdelen buiten het bereik van kinderen en gooi ze zo snel mogelijk weg.

garantie

De garantieperiode bedraagt 12 maanden bij zakelijk gebruik en 24 maanden voor consumenten, en gaat in op het moment van aankoop van het apparaat.

De garantie geldt uitsluitend voor gebreken die te wijten zijn aan materiaal- of fabricagefouten. Bij het melden van een gebrek in het kader van de garantie dient het originele aankoopbewijs met de verkoopdatum te worden bijgevoegd.

Uitgesloten van de garantie zijn oneigenlijk gebruik, zoals overbelasting van het apparaat, gewelddadig gebruik, schade door externe invloeden of door vreemde voorwerpen. Het niet opvolgen van de gebruiks- en montagehandleiding en normale slijtage zijn eveneens uitgesloten van de garantie.

Belangrijke informatie voor klanten

Houd er rekening mee dat retourzendingen, zowel binnen als buiten de garantieperiode, in principe in de originele verpakking moeten plaatsvinden. Hierdoor worden onnodige transportschade en de vaak omstreden afhandeling daarvan effectief voorkomen. Alleen in de originele doos is uw apparaat optimaal beschermd en is een vlotte afhandeling gegarandeerd.

Service

Heeft u technische vragen? Een klacht? Heeft u reserveonderdelen of een handleiding nodig? Op de website van Güde GmbH & Co. KG (www.guede.com) helpen wij u in de rubriek Service snel en zonder gedoe verder. Help ons alstublieft om u te helpen. Om uw apparaat in geval van een klacht te kunnen identificeren, hebben wij het serienummer, het artikelnummer en het bouwjaar nodig. Al deze gegevens vindt u op het typeplaatje. Om deze gegevens altijd bij de hand te hebben, vult u ze alstublieft hieronder in.

Serienummer:

Artikelnummer:

Bouwjaar:

Tel.: +49 (0) 79 04 / 700-360

Fax: +49 (0) 79 04 / 700-51999

E-mail: support@ts.guede.com

Vereiste gegevens voor individuele ruimteverwarmingsapparaten

Indirecte verwarmingsfunctie: [nee]								
Direct verwarmingsvermogen 20 (kW)								
Indirect verwarmingsvermogen N.v.t. (kW)								
Toegestane minimale totale lengte van het afvoersysteem (verticale + horizontale buis): NA (m)								
Brandstof		Diesel		Stikstofoxide-emissies (NO_x)			Eenheid	
				waarde				
Brandstoftype selecteren [vloeibaar]				64			$\text{mg/kWh-input}^{(GCV)}$	
Vermelding	Symbool	waarde	Eenheid	Vermelding	Symbool	waarde	Eenheid	
Warmtevermogen				Rendement (NCV)				
Nominaal verwarmingsvermogen	P_{nom}	20,0	kW	Thermisch rendement bij nominaal verwarmingsvermogen	$\eta_{th, nom}$	96	%	
Minimale verwarmingscapaciteit	P_{min}	n.v.t.	kW	Thermisch rendement bij minimaal verwarmingsvermogen	$\eta_{th, min}$	n.v.t.	%	
				Jaarlijks rendement van de ruimteverwarming	η_s	81,2	%	
Verbruik van hulpstroom				Type warmtevermogen-/kamertemperatuurregelaar (kies een optie)				
Bij nominaal verwarmingsvermogen	e_{max}	0,2	kW	Warmteafgifte in één trap, geen regeling van de kamertemperatuur via de			[nee]	
Bij minimaal verwarmingsvermogen	e_{min}	n.v.t.	kW	Twee of meer handmatige standen, geen regeling van de kamertemperatuur			[nee]	
Stroomverbruik				Ruimtetemperatuurregelaar met mechanische thermostaat				
In uitgeschakelde toestand	P_0	n.v.t.	W	Elektronische kamerthermostaat			[ja]	
In stand-by	P_{stb}	n.v.t.	W	Elektronische kamerthermostaat met dagprogramma			[nee]	
In ruststand	P_{idle}	n.v.t.	W	Elektronische kamerthermostaat met weekdagprogramming			[nee]	
In een netwerkgebaseerde wachtdienst	P_{net}	n.v.t.	W	Overige regelingsopties (meerdere antwoorden mogelijk)				
Stand-by met informatie- of statusweergave			[nee]	Ruimtetemperatuurregelaar met aanwezigheidsdetectie			[nee]	
Vermogensbehoefte van de pilotvlam				Kamertemperatuur met detectie van open ramen				
Vermogensbehoefte van de pilotvlam (indien aanwezig)	P_{pilot}	0	kW	Optie voor afstandsbediening			[nee]	
				Adaptieve regeling van het begin van de verwarming			[nee]	
				Beperking van de bedrijfstijd			[nee]	
				Zwarte-kogel-sensor			[nee]	
				zelflerende functie			[nee]	
				Regelnauwkeurigheid			[nee]	

Energie-efficiëntieklasse (schaal A++ - G)

A



Obecné bezpečnostní pokyny

PEČLIVĚ SI PŘEČTĚTE TENTO NÁVOD. PŘEČTĚTE SI VŠECHNY POKYNY A ŘIĎTE SE JIMI. NÁVOD SI ULOŽTE NA BEZPEČNÉM MÍSTĚ PRO PŘÍPADNOU BUDOUCÍ POTŘEBU. NEDOVOLTE, ABY RADIÁTOR MONTOVAL, ZAPALOVAL, NASTAVOVAL NEBO OBSLUHOVAL NĚKDO, KDO SI TENTO NÁVOD NEPŘEČETL.

POKUD NEBUDETE PŘESNĚ DODRŽOVAT POKYNY UVEDENÉ V TOMTO NÁVODU, MŮŽE DOJÍT K POŽÁRU NEBO VÝBUCHU, KTERÉ MOHOU ZPŮSOBIT ŠKODY NA MAJETKU, ZRANĚNÍ NEBO SMRTELNÉ ÚRAZY.

ÚDRŽBÁŘSKÉ PRÁCE MUSÍ PROVÁDĚT KVALIFIKOVANÝ SERVIS.

PŘENOSNÁ TOPIDLA BEZ ODVODU SPALIN VYUŽÍVAJÍ VZDUCH (KYSLÍK) Z MÍSTNOSTI, VE KTERÉ JSOU POUŽÍVÁNA. JE NUTNÉ ZAJISTIT DOSTATEČNÝ PŘÍSLUN VZDUCHU PRO SPALOVÁNÍ A VĚTRÁNÍ. DODRŽUJTE POKYNY.



Varování

NESKLADUJTE ANI NEPOUŽÍVEJTE BENZÍN NEBO JINÉ HOŘLAVÉ PÁRY A KAPALINY V BLÍZKOSTI TĚTO NEBO JAKÉKOLIV JINÉ ZAŘÍZENÍ.



Varování

NEBEZPEČÍ POŽÁRU, POPÁLENIN, ZASTAVENÍ DÝCHÁNÍ A VÝBUCHU. UCHOVÁVEJTE PEVNÉ HOŘLAVÉ MATERIÁLY, JAKO JSOU STAVEBNÍ MATERIÁLY, PAPIR NEBO KARTON, V BEZPEČNÉ VZDÁLENOSTI OD TOPIDLA, JAK JE DOPORUČENO V NÁVODU. NIKDY NEPOUŽÍVEJTE TOPIDLO V MÍSTNOSTECH, VE KTERÝCH SE VYSKYTUJÍ NEBO BY SE MOHLY VYSKYTOVAT TĚKAVÉ NEBO VE VZDUCHU VZDUŠNÉ HOŘLAVÉ LÁTKY, NEBO VE KTERÝCH SE NACHÁZEJÍ PRODUKTY, JAKO JE BENZÍN, ROZPOUŠTĚDLA, ŘEDIDLA, ČÁSTICE PRACHU NEBO NEZNÁMÉ CHEMIKÁLIE.



Varování

VYHŘÍVACÍ ZAŘÍZENÍ S PŘÍMÝM HOŘENÍM MOHOU PŘI NESPRÁVNÉM POUŽITÍ, NAPŘ. V INTERIÉRU BEZ DOSTATEČNÉ CÍRKULACE VZDUCHU NEBO PŘI PORUCHĚ, VĚST K OTRAVĚ OXIDEM UHLÍČITÝM (CO). OTRAVA CO MŮŽE VĚST K ÚMRTÍ.



Obecné varování před nebezpečím

NEDODRŽENÍ BEZPEČNOSTNÍCH OPATŘENÍ A POKYNŮ DODANÝCH S TÍMTO TOPNÝM ZAŘÍZENÍM MŮŽE VĚST K ÚMRTÍ, VÁŽNÝM ZRANĚNÍM A POŠKOZENÍM NEBO ZTRÁTOU MAJETKU V DŮSLEDKU POŽÁRU, VÝBUCHU, POPÁLENIN, ZADUSENÍ, OTRAVY OXIDEM UHLÍČITÝM A/NEBO ÚRAZU ELEKTRICKÝM PROUDEM. TOTO TOPNÉ ZAŘÍZENÍ SMÍ PROVOZOVAT NEBO ÚDRŽBOVAT POUZE OSOBY, KTERÉ ROZUMÍ POKYNNŮM A JSOU SCHOPNY JE DODRŽOVAT. POKUD POTŘEBUJETE POMOC NEBO INFORMACE O TOPIDLE, JAKO JE NAPŘ. NÁVOD K POUŽITÍ, ŠTÍTKY ATD., OBRAŤTE SE PROSÍM NA VÝROBCE.



Varování

NENÍ URČENO PRO POUŽITÍ V OSOBNÍCH NEBO REKREAČNÍCH VOZIDLECH



Varování

VÁŠE BEZPEČNOST JE DŮLEŽITÁ PRO VÁS I PRO OSTATNÍ, PROTO SI PROSÍM PŘEČTĚTE TYTO POKYNY, NEŽ TENTO TOPNÝ PŘÍSTROJ UVEDETE DO PROVOZU

- ELEKTRICKÁ SÍŤ, KE KTERÉ JE ZAŘÍZENÍ PŘIPOJENO, MUSÍ SPLŇOVAT PLATNÉ ZÁKONNÉ PŘEDPISY. PRO INSTALACI JE NUTNÉ, ABY BYL V HLAVNÍM ROZVADĚČI NAINSTALOVÁN PROUDOVÝ CHRÁNIČ.
- PŘED PROVEDENÍM ÚDRŽBY VYTAHNĚTE ZÁSTRČKU ZE ZÁSUVKY.

- PŘED KAŽDÝM POUŽITÍM PŘÍSTROJE ZKONTROLUJTE NAPÁJECÍ KABEL. NESMÍ BÝT ZLOMENÝ, NAPNUTÝ, VYTAŽENÝ, ZMAČKANÝ NEBO JAKKOLIV POŠKOZENÝ.
- VÝMĚNU NAPÁJECÍHO KABELU SMÍ PROVÁDĚT POUZE OPRAVNĚNÝ PERSONÁL. PRO ZAŘÍZENÍ POUŽÍVEJTE POUZE ORIGINÁLNÍ NAPÁJECÍ KABEL S SCHVÁLENOU TŘÍPÓLOVOU ZÁSTRČKOU.
- PŘEDNÍ STRANA/STRANA VÝSTUPU VZDUCHU JE BĚHEM PROVOZU VELMI HORKÁ. NEDOTÝKEJTE SE JÍ! NEBEZPEČÍ POPÁLENÍ.

Popis produktu / Určené použití

Dieselový ohřívač s přímým ohřevem je mobilní zařízení na teplý vzduch určené k dočasnému vytápění dobře větraných prostor. Teplu vzniká spalováním nafty, přičemž vyprodukovaný teplý vzduch je spolu se spalinami odváděn přímo do vytápěného prostoru.

Toto zařízení je určeno k použití na staveništích a v hrubých stavbách, v dobře větraných dílnách, halách a skladech, v zemědělských budovách a v krytých venkovních prostorách.





Provoz smí probíhat pouze v dostatečně větraných prostorách, aby bylo zajištěno bezpečné odvedení vznikajících spalin. Vždy musí být zajištěn dostatečný přísun čerstvého vzduchu.

Používejte pouze v dostatečné vzdálenosti od hořlavých materiálů.

Toto zařízení smí být používáno pouze způsobem popsáním v tomto návodu, při dodržení všech pokynů a s ohledem na všechna varování. V případě nedodržení ustanovení obecně platných předpisů a pokynů uvedených v tomto návodu nemůže být výrobce činěn odpovědným za vzniklé škody.

Zařízení je určeno pro soukromé použití. V případě komerčního využití musí být před prvním uvedením do provozu zkontrolováno odborníkem. Tuto kontrolu musí zajistit provozovatel (v souladu s §§ 14/15 nařízení o bezpečnosti při provozu (BetrSichV)).

Symbyly

	Pozor! Varování!
	Před uvedením do provozu si přečtěte návod k obsluze!
	Varování před nebezpečným elektrickým napětím
	Nebezpečí požáru: Během provozu nedoplňujte palivo.
	Pozor, nebezpečí popálení! Velmi vysoké teploty. Nedotýkejte se!

Technické údaje

Diesellový ohřivač	GDHK 20
Číslo výrobku	85195
Připojení k síti	220–240 V~, 50 Hz
Topný výkon	20 kW
Max. příkon (motor ventilátoru)	230 W
Jmenovitý proud	0,9 A
Výkon ventilátoru	550 m ³ /h
Stupeň ochrany	IPX4
palivo	Diesel
Objem nádrže	14 l
Spotřeba paliva	1,95 l/h
Tlak palivového čerpadla	0,31 bar
Délka připojovacího kabelu	1,25 m
síťová zástrčka	CEE 7/7 (zástrčka s ochranným kontaktem)
Rozměry D x Š x V	620 × 310 × 380 mm
Hmotnost (čistá)	10,1 kg

Návod k montáži

Vyjměte topidlo z krabice. Pokud je zařízení poškozené, nepoužívejte ho a obraťte se na svého prodejce. U tohoto topidla stačí pouze připevnit plastovou rukojeť, žádné další kroky nejsou nutné. (viz obr. 1)

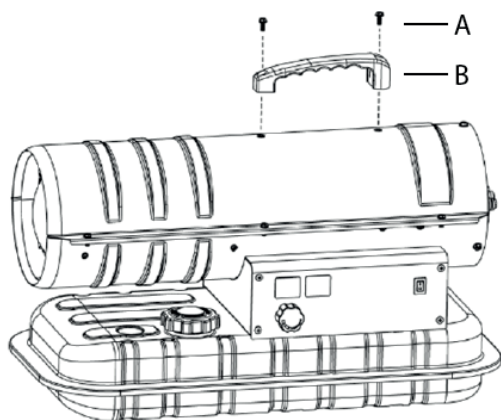

Obrázek 1

Položka	Název	Počet
A	šroub	2
B	rukojeť	1

Bezpečnostní pokyny pro konkrétní zařízení

 Topidla s přímým ohřevem jsou určena k použití venku nebo v dobře větraných vnitřních prostorách. Pro vnitřní použití je třeba zajistit stálé větrací otvory o rozloze nejméně 25 cm²/kW, které jsou rovnoměrně rozloženy mezi podlahou a stropem a mají celkovou plochu nejméně 250 cm².

Předepsaná minimální velikost otvoru: 600 cm²

- Postavte radiátor na rovný, vodorovný, nehořlavý a pevný povrch.
- Topidlo instalujte pouze v normální, svislé poloze.
- Neumísťujte topidlo do blízkosti stěn, rohů nebo nízkých stropů.
- Neumísťujte topidlo pod elektrickou zásuvku.
- Neumísťujte topidlo na jedoucí vozidla ani na místa, kde by mohlo spadnout.
- Udržujte topidlo v dostatečné vzdálenosti od hořlavých, vznětlivých, výbušných nebo žíravých materiálů.
- Udržujte topidlo v dostatečné vzdálenosti od záclon nebo podobných materiálů, které by mohly bránit proudění vzduchu dovnitř a ven
- V žádném případě neblokujte ani nezúžujte přívod a odvod vzduchu.
- Udržujte napájecí kabel v dostatečné vzdálenosti od zdrojů tepla, ostrých hran, řezacích a pohyblivých částí
- Nevystavujte zařízení přímému působení povětrnostních vlivů ani nadměrné vlhkosti.
- Neumísťujte topidlo do bezprostřední blízkosti vany, sprchy nebo bazénu.
- Dodržujte obecné a zvláštní předpisy o požární ochraně, které platí ve všech oblastech použití. V každém případě dodržujte následující minimální bezpečnostní vzdálenosti od materiálů nebo předmětů v okolí topného zařízení:

Stránka: 0,6 m

Strana sání vzduchu: 1 m

Nahoře: 1,5 m

Strana výstupu horkého vzduchu: 3 m

- Podlahy a stropy v místnosti, kde je topidlo v provozu, musí být vyrobeny z nehořlavých materiálů materiály.
- Nepřipojujte topidla s přímým ohřevem k vzduchovodům.
- Nezakrývejte topidlo. Nezakrývejte přívod ani odvod vzduchu.
- Výstupní otvor topného zařízení je během provozu i po použití velmi horký. Nedotýkejte se ho ! V případě potřeby použijte osobní ochranné prostředky.
- Děti by měly být pod dohledem, aby se zajistilo, že si s přístrojem nebudou hrát.
- Toto zařízení není určeno k používání osobami (včetně dětí) s omezenými fyzickými, smyslovými nebo mentálními schopnostmi nebo s nedostatečnými zkušenostmi a znalostmi
- Před přemístěním topného tělesa odpojte napájecí kabel ze zásuvky. Nikdy netahat za kabel, abyste odpojili zařízení od elektrické sítě nebo jej přemístili.
- Během provozu nenechávejte topidlo bez dozoru.
- Nikdy nepoužívejte zařízení s mokřýma rukama nebo pokud je topné těleso či napájecí kabel mokřý.
- Pokud je napájecí kabel poškozený, musí jej vyměnit výrobce, technik zákaznického servisu nebo jiná podobně kvalifikovaná osoba.

Návod k použití

Uvedení do provozu

Naplňte nádrž čistým palivem. Používejte výhradně naftu.

Ukazatel hladiny paliva v horní části nádrže umožňuje zkontrolovat stav paliva

Zapojte zástrčku napájecího kabelu do uzemněné elektrické sítě s napětím 220–240 V střídavého proudu a frekvencí 50 Hz.

Uzemnění je bezpodmínečně nutné.

Po dokončení výše popsaného „spouštěcího procesu“ se v levém okénku displeje zobrazí „--“, zatímco pravé okénko displeje zobrazuje hodnotu okolní teploty.

Nastavte vypínač do polohy „ON“ (1).

Standardní nastavení teploty je 20 °C a je zobrazeno v levém okénku displeje.

Pokud je teplota okolí nižší než standardní teplota, začnou elektrody jiskřit; po 7 sekundách se zapne topení.

Pokud je okolní teplota vyšší než standardní teplota, nastavte na termostatu požadovanou teplotu; elektrody začnou jiskřit a po 7 sekundách se spustí topení.

START ZASTUDENA: Při nízkých teplotách držte během zapalování prstem uzavřený větrací otvor (viz obr. 2), aby se usnadnilo nastartování.

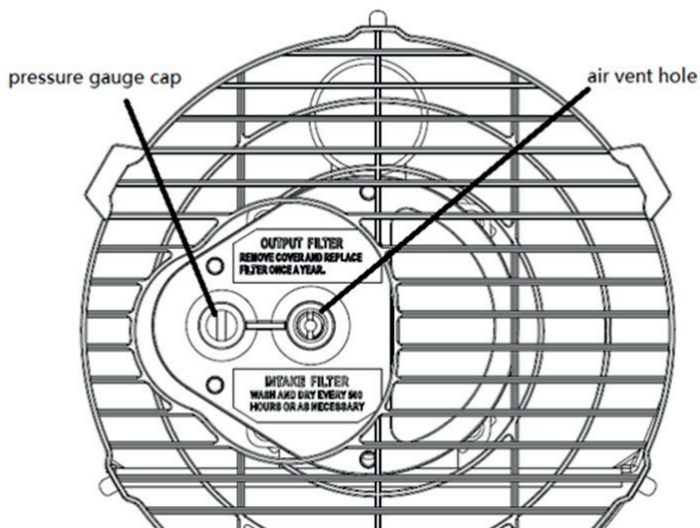

Obrázek 2

PORUCHOVÝ REŽIM: V případě poruchy (zhasnutí plamene, snížený průtok vzduchu, špatné spalování atd.) se topidlo vypne a kontrolka začne blikat. Na displeji se zobrazí kód pro blokovací režim (LC).

Ruční resetování / restart

Pokud je topné zařízení v režimu blokování, zkontrolujte příčinu blokování a odstraňte ji před restartováním topného zařízení. Pro resetování přepněte vypínač ON/OFF do polohy 0 a poté zpět do polohy I. V případě opakovaných poruch se obraťte na technickou podporu. Otočením knoflíku termostatu se topidlo NEVYNULUJE.

Vypnout

Nastavte přepínač do polohy „OFF“ (O). Pokud zařízení nebudete delší dobu používat, odpojte jej ze zásuvky.

Čištění, údržba a skladování

Kryt pravidelně otírejte měkkou houbičkou nebo hadříkem. U silně znečištěných částí použijte houbičku navlhčenou vlažnou vodou s jemným čisticím prostředkem a poté je osušte čistým hadříkem.

Udržujte přívod vzduchu a ventilátor bez prachu a nečistot. Chcete-li vyčistit vnitřní části, opatrně do nich vhánějte stlačený vzduch přes přívod vzduchu.

Pravidelně kontrolujte napájecí kabel: Pokud je opotřebovaný, popraskaný nebo poškozený, nechte jej vyměnit v autorizovaném servisu.

Před uskladněním topného zařízení se ujistěte, že je zcela vychladlé a suché. Přikryjte zařízení plastovým sáčkem, vložte jej do obalové krabice a uskladněte na suchém a dobře větraném místě.



- Před zahájením údržbových prací vypněte topidlo, vytáhněte síťovou zástrčku a nechte jej alespoň 15 minut vychladnout.
- Neprovádějte žádné opravy elektrického zařízení sami. Pokud je třeba topné zařízení zkontrolovat nebo opravit, obraťte se na kvalifikovaného technika.
- Nepoužívejte poškozené zařízení, pokud nebylo zkontrolováno a opraveno kvalifikovaným technikem prostřednictvím stránky.
- Při čištění dbejte na to, aby do přístroje nevnikla voda.
- Neotvírejte kryt za účelem čištění vnitřních částí. Nestříkejte vodu do topného tělesa.
- K čištění topného zařízení nikdy nepoužívejte rozpouštědla, benzín, toluol a podobné agresivní chemikálie.

Před každým sezónním uvedením do provozu se doporučují následující kontroly – VÝHRADNĚ PROVEDENÉ KVALIFIKOVANÝM PERSONÁLEM:

hořáková tryska

Opatrně odšroubujte trysku z držáku. Pročistěte trysku stlačeným vzduchem, aby se zbavila nečistot. V případě potřeby trysku vyměňte.

Vzduchový filtr

Vyčistěte vzduchové filtry. Sejměte kryt filtru (11), umyjte filtr nasávaného vzduchu (10) jemným čisticím prostředkem a před opětovnou montáží jej důkladně osušte. Vzduchový filtr (9) vyměňujte jednou ročně (obr. 3)

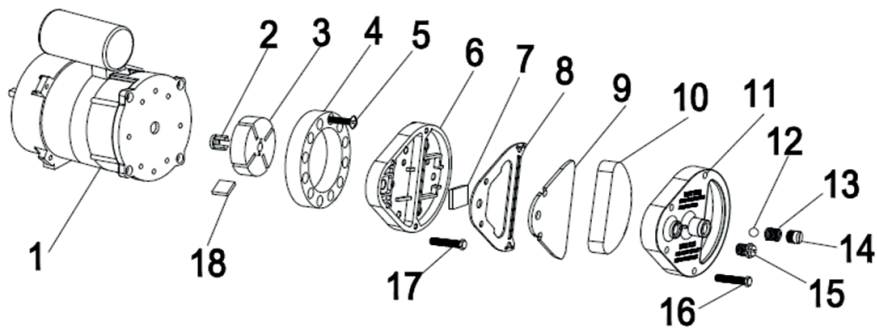

Obrázek 3

Zapalovací elektrody

Vyčistěte, seřídte a v případě potřeby vyměňte zapalovací elektrodu. Rozteče elektrod jsou uvedeny na obr. 4–5 (rozměry v mm).

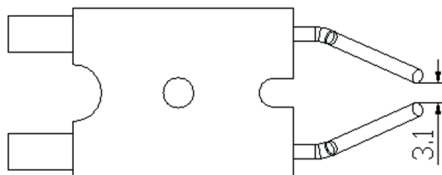

Obrázek 4

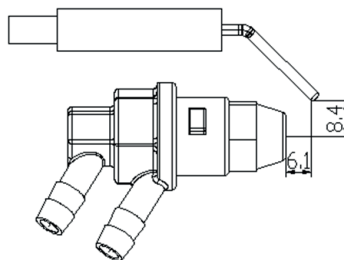

Obrázek 5

Elektrika

Zkontrolujte kabely, elektrické součásti a připojení.

Palivový filtr

Čistěte dvakrát během topné sezóny nebo podle potřeby.

palivová nádrž

Čistěte každých 150–200 provozních hodin nebo podle potřeby.

Schéma zapojení

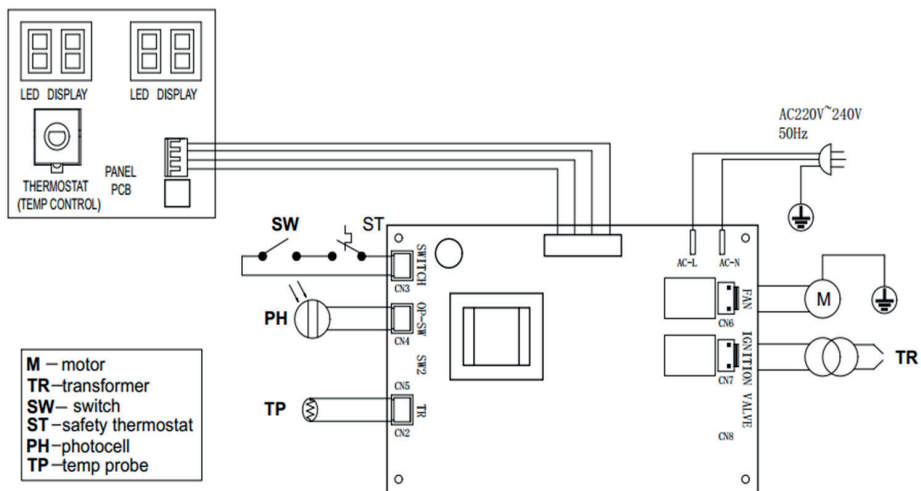

Odstraňování chyb

PROBLÉM	PŘÍČINA	ŘEŠENÍ
Motor se nespustí	Žádné napájení nebo příliš nízké napětí	Zkontrolujte elektrické vedení a napětí
Na displeji se zobrazí E1	Vadný nebo poškozený napájecí kabel	Zkontrolovat a v případě potřeby vyměnit
	Porouchaný motor/kondenzátor	Zkontrolovat a v případě potřeby vyměnit
	Zablokování zařízení z důvodu předchozího přehřátí	Zjistit příčinu přehřátí Vypněte zařízení Zkontrolujte přívod a odvod vzduchu Počkejte několik minut a restartujte zařízení
Na displeji se zobrazí E2	Teplotní čidlo je vadné nebo je uvolněná zástrčka teplotního čidla	Zkontrolujte teplotní čidlo a v případě potřeby jej vyměňte
		Zkontrolujte desku plošných spojů a v případě potřeby ji vyměňte
Motor běží, ale topení se nezapne a po chvíli se vypne	Prázdňá palivová nádrž, znečištěné nebo nesprávné palivo	Odstranění znečištěného nebo nevhodného paliva Naplněte nádrž čistou naftou
Na obrazovce se zobrazí E1	Ucpaný palivový filtr	Vyčistit nebo vyměnit palivový filtr
	Úniky vzduchu v olejovém potrubí	Zkontrolujte hadice, utáhněte přípojky a v případě potřeby je vyměňte
	Ucpaná hořáková tryska	Trysku vyčistěte stlačeným vzduchem, v případě potřeby ji vyměňte
Z výfuku vycházejí plameny Na obrazovce se zobrazí E1	Nedostatečný přívod vzduchu do spalovací komory	Zkontrolujte přívod vzduchu, ventilátor a motor
	Tlak kompresoru je příliš vysoký	Zkontrolujte tlak vzduchu a v případě potřeby jej upravte
Topidlo se během provozu vypne	Byla dosažena teplota v místnosti nastavená na pokojovém termostatu	Normální provoz Pro spuštění otočte regulátor teploty ve směru hodinových ručiček na vyšší stupeň
Na displeji se zobrazuje teplota v místnosti		
Topidlo se během provozu vypne Na displeji se zobrazí E1	Zhasnutí plamene	Zjistěte příčinu (příčiny) poruchy a odstraňte ji (je) Pro resetování přepněte vypínač do polohy 0 a poté do polohy I Pokud problém přetrvává, zavolejte technickou podporu
	Špatné spalování	
	Snižovaný průtok vzduchu	
	Přehřátí	
Na obrazovce se zobrazí LC	Po 3 neúspěšných pokusech o zapálení se deska plošných spojů zablokuje a zařízení přestane fungovat	Je-li zařízení zapnuto, odemkne se poté, co byl hlavní vypínač třikrát během 10 sekund přepnut do polohy „ON“;

 Všechny zde uvedené opravy a kontroly smí provádět výhradně kvalifikovaný odborný personál.

Likvidace



Použité baterie, elektrická a elektronická zařízení nesmí být vyhazovány společně s komunálním odpadem. Použité baterie, elektrická a elektronická zařízení je třeba sbírat a likvidovat odděleně. Před likvidací vyjměte z přístrojů použité baterie, akumulátory a světelné zdroje. Informujte se u místních úřadů nebo u svého prodejce o recyklačních centrech a sběrných místech. V závislosti na místních předpisech mohou být maloobchodníci povinni bezplatně přijímat použité baterie, elektrická a elektronická zařízení. Přispějte k snížení spotřeby surovin tím, že použité baterie, elektrická a elektronická zařízení znovu použijete a recyklujete. Vyřazené baterie (zejména lithium-iontové baterie), elektrická a elektronická zařízení obsahují cenné recyklovatelné materiály, které mohou mít při nesprávné likvidaci negativní dopad na životní prostředí a vaše zdraví. Před likvidací vymažte veškeré osobní údaje, které se mohou na vašem vyřazeném zařízení nacházet.

Likvidujte použitý olej ekologicky!

Dbejte na to, aby se žádné ropné produkty nedostaly do půdy. Zabráňte kontaktu ropných produktů s pokožkou, očima a oděvem.

Likvidace přepravního obalu

Obal chrání zařízení před poškozením při přepravě. Obalové materiály jsou zpravidla vybírány s ohledem na ekologii a technické aspekty likvidace, a jsou proto recyklovatelné. Vrácení obalu do materiálového cyklu šetří surovinu a snižuje množství odpadu. Části obalu (např. fólie, polystyren) mohou být pro děti nebezpečné.

Nebezpečí udušení!

Uchovávejte části obalu mimo dosah dětí a co nejdříve je zlikvidujte.

Záruka

Záruční doba činí 12 měsíců při komerčním použití a 24 měsíců pro spotřebitele a začíná běžet dnem zakoupení zařízení.

Záruka se vztahuje výhradně na vady způsobené vadami materiálu nebo výrobními vadami. Při uplatnění reklamace v rámci záruky je nutné přiložit originální doklad o koupi s datem prodeje.

Záruka se nevztahuje na nesprávné použití, jako je např. přetížení zařízení, použití síly, poškození v důsledku vnějších vlivů nebo cizích předmětů. Záruka se rovněž nevztahuje na nedodržení návodu k použití a montáži a na běžné opotřebení.

Důležitá informace pro zákazníky

Vezměte prosím na vědomí, že vrácení zboží v rámci záruční lhůty i mimo ni by mělo být zásadně provedeno v původním obalu. Tímto opatřením se účinně předejde zbytečným poškozením při přepravě a jejich často spornému řešení. Pouze v původní krabici je vaše zařízení optimálně chráněno, čímž je zajištěno hladké vyřízení.

Služby

Máte technické dotazy? Chcete podat reklamaci? Potřebujete náhradní díly nebo návod k obsluze? Na webových stránkách společnosti Güde GmbH & Co. KG (www.guede.com) v sekci Servis vám pomůžeme rychle a bez zbytečné byrokracie. Prosíme, pomozte nám, abychom vám mohli pomoci. Abychom v případě reklamace mohli identifikovat vaše zařízení, potřebujeme sériové číslo, číslo výrobku a rok výroby. Všechny tyto údaje najdete na typovém štítku. Abyste tyto údaje měli vždy po ruce, zadejte je prosím níže.

Sériové číslo:

Číslo výrobku:

Rok výroby:

Tel.: +49 (0) 79 04 / 700-360

Fax: +49 (0) 79 04 / 700-51999

E-mail: support@ts.guede.com

Požadované údaje o individuálních topidlech

Funkce nepřímého vytápění: [ne]							
Přímý tepelný výkon 20 (kW)							
Nepřímý tepelný výkon N/A (kW)							
Přípustná minimální celková délka výfukového potrubí (vertikální + horizontální trubka): NA (m)							
palivo		Diesel		Emise oxidů dusíku (NO_x)			
				Hodnota		Jednotka	
Vyberte typ paliva [kapalné]				64		mg/kWh vstupní energie (GCV)	
údaj	Symbol	Hodnota	Jednotka	údaj	Symbol	Hodnota	Jednotka
Tepelný výkon				Účinnost (NCV)			
Jmenovitý tepelný výkon	P_{nom}	20,0	kW	Tepelná účinnost při jmenovitém tepelném výkonu	$\eta_{th, nom}$	96	%
Minimální tepelný výkon	P_{min}	N/A	kW	Tepelná účinnost při minimálním tepelném výkonu	$\eta_{th, min}$	N/A	%
				Roční účinnost vytápění	η_s	81,2	%
Spotřeba pomocného proudu				Typ regulátoru topného výkonu/teploty v místnosti (vyberte jednu možnost)			
Při jmenovitém tepelném výkonu	e_{max}	0,2	kW	Jednostupňový tepelný výkon, bez regulace teploty v místnosti pomocí systému „ “			[ne]
Při minimálním tepelném výkonu	e_{min}	N/A	kW	Dva nebo více manuálních stupňů, bez regulace teploty v místnosti			[ne]
Příkon				Regulátor pokojové teploty s mechanickým termostatem			[ne]
Ve vypnutém stavu	P_0	N/A	W	Elektronický regulátor pokojové teploty			[ano]
V pohotovostním režimu	P_{pm}	N/A	W	Elektronický regulátor pokojové teploty s denním časovým spínačem			[ne]
V klidovém stavu	P_{idle}	N/A	W	Elektronický regulátor pokojové teploty s týdenním programem			[ne]
V síťovém pohotovostním režimu	P_{psm}	N/A	W	Další možnosti nastavení (lze vybrat více možností)			
Pohotovostní režim s informacemi nebo zobrazením stavu			[ne]	Regulátor pokojové teploty s detekcí přítomnosti			[ne]
Spotřeba energie pilotního plamene				Pokojevá teplota s detekcí otevřených oken			[ne]
Příkon pilotního plamene (je-li k dispozici)	P_{pilot}	0	kW	Možnost dálkového ovládání			[ne]
				Adaptivní regulace začátku vytápění			[ne]
				Omezení provozní doby			[ne]
				Senzor černých kuliček			[ne]
				Funkce samoučení			[ne]
				Přesnost regulace			[ne]

Třída energetické účinnosti (rozsah A++ – G)

A



Všeobecné bezpečnostné pokyny

POZORNE SI PREČÍTAJTE TENTO NÁVOD. PREČÍTAJTE SI VŠETKY POKYNY A DODRŽIAVAJTE ICH. NÁVOD SI ULOŽTE NA BEZPEČNOM MIESTE PRE NESKORŠIE POUŽITIE. NEDOVOLTE, ABY RADIÁTOR MONTOVAL, ZAPÍŇAL, NASTAVOVAL ALEBO PREVÁDZKOVAL NIKTO, KTO SI TENTO NÁVOD NEPREČÍTAL.

AK NEBUDÚ POKYNY UVEDENÉ V TOMTO NÁVODE PRESNE DODRŽANÉ, MÔŽE DÔJSŤ K POŽIARU ALEBO VÝBUCHU, ČO MÔŽE SPÔSOBIŤ ŠKODY NA MAJETKU, ZRANENIA ALEBO SMRTELNÉ ÚRAZY.

ÚDRŽBÁRSKE PRÁCE MUSÍ VYKONÁVAŤ KVALIFIKOVANÝ SERVIS.

PRENOSNÉ OHRIEVAČE BEZ ODVODU SPALÍN VYUŽÍVAJÚ VZDUCH (KYSLÍK) Z MIESTNOSTI, V KTOREJ SÚ POUŽÍVANÉ. JE POTREBNÉ ZABEZPEČIŤ DOSTATOČNÝ PRÍSUN VZDUCHU POTREBNÉHO NA SPAĽOVANIE A VETRANIE. DODRŽIAVAJTE POKYNY.



Upozornenie

Neskladujte ani nepoužívajte benzín ani iné horľavé výpary a kvapaliny v blízkosti tohto alebo iného zariadenia.



Upozornenie

NEBEZPEČENSTVO POŽIARU, POPÁLENÍ, VDYCHOVANIA A VÝBUCHU. UDRŽUJTE TUHÉ HORĽAVÉ MATERIÁLY, AKO SÚ STAVEBNÉ MATERIÁLY, PAPIER ALEBO KARTÓN, V BEZPEČNEJ VZDIALENOSTI OD VYKUROVACIEHO ZARIADENIA, AKO SA ODPORUČA V NÁVODE. VYKUROVACÍ PRÍSTROJ NIKDY NEPOUŽÍVAJTE V MIESTNOSTIACH, V KTORÝCH SA NACHÁDZAJÚ ALEBO BY SA MOHLI NACHÁDAŤ TIEKAVÉ ALEBO VO VZDUCHU VZNIETITEĽNÉ LÁTKY, ALEBO V KTORÝCH SA NACHÁDZAJÚ PRODUKTY AKO BENZÍN, ROZPÚŠŤADLÁ, RIEDIDLÁ, ČASTICE PRACHU ALEBO NEZNÁME CHEMIKÁLIE.



Upozornenie

VYKUROVACIE ZARIADENIA S PRIAMYM OHREVOM MÔŽU PRI NESPRÁVNOM POUŽÍVANÍ, NAPR. VO VNÚTORNÝCH PRIESTOROCH BEZ DOSTATOČNEJ CIRKULÁCIE VZDUCHU ALEBO PRI PORUCHE, VYVOLAT OTRAVU OXIDOM UHLÍKA (CO). OTRAVA CO MÔŽE VEDIEŤ K SMRTI.



Všeobecné varovanie pred nebezpečenstvom

NEDODRŽANIE BEZPEČNOSTNÝCH OPATRENÍ A POKYNOV DODANÝCH S TÝMTO VYKUROVACÍM ZARIADENÍM MÔŽE VEDIEŤ K ÚMRTU, ŤAŽKÉ ZRANENIA A POŠKODENIE MAJETKU ALEBO JEHO STRATU V DÔSLEDKU POŽIARU, VÝBUCHU, POPÁLENÍ, UDUSENIA, OTRAVY OXIDOM UHLÍKA A/ALEBO ÚRAZU ELEKTRICKÝM PRÚDOM. TOTO VYKUROVACIE ZARIADENIE SMÚ PREVÁDZKOVÁŤ ALEBO ÚDRŽBOVAŤ LEN OSOBY, KTORÉ ROZUMIA A SÚ SCHOPNÉ DODRŽIAVAŤ TIE TO POKYNY. AK POTREBUJETE POMOC ALEBO INFORMÁCIE O VYKUROVACOM ZARIADENÍ, NAPR. NÁVOD NA POUŽÍVANIE, ŠTÍTKY ATĽ., OBRÁŤTE SA PROSÍM NA VÝROBCU.



Upozornenie

NIE JE URČENÉ NA POUŽITIE V OSOBNÝCH ALEBO REKREAČNÝCH VOZIDLÁCH



Upozornenie

VAŠA BEZPEČNOSŤ JE DÔLEŽITÁ PRE VÁS AJ PRE OKOLIE, PRETO SI PROSÍM PREČÍTAJTE TOTO NÁVOD PRED TÝM, AKO TENTO VYKUROVACÍ PRÍSTROJ UVEDIETE DO PREVÁDZKY

- ELEKTRICKÁ SIEŤ, KU KTOREJ JE ZARIADENIE PRIPOJENÉ, MUSÍ SPLŇAŤ PLATNÉ ZÁKONNÉ PREDPISY. NA INŠTALÁCIU JE POTREBNÝ IŠTIČ NA ZEMNÝ SKRAT V HLAVNOM ROZVÁDZAČI.
- Pred vykonaním údržbových prác odpojte zariadenie zo zásuvky.

- PRED KAŽDÝM POUŽITÍM PRÍSTROJA SKONTROLUJTE NAPÁJACÍ KÁBEL. NESMIE BYŤ ZOHÝBANÝ, NAPNUTÝ, ROZŤAHOVANÝ, STLAČENÝ ALEBO INAK POŠKODENÝ.
- NAPÁJACÍ KÁBEL SMIE VYMEŇIŤ IBA KVALIFIKOVANÝ PERSONÁL. PRE PRÍSTROJ POUŽÍVAJTE IBA ORIGINÁLNY NAPÁJACÍ KÁBEL S SCHVÁLENOU 3-PÓLOVOU ZÁSTRČKOU.
- PREDNÁ STRANA/STRANA VÝSTUPU VZDUCHU JE POČAS PREVÁDZKY VEĽMI HORÚCA. NEDOTÝKAJTE SA JEJ! NEBEZPEČENSTVO POPÁLENIA.

Popis produktu / Určenie na použitie

Dieselový ohrievač s priamym ohrevom je mobilné zariadenie na ohrev teplého vzduchu určené na dočasné vykurovanie dobre vetraných priestorov. Tepló vzniká spaľovaním nafty, pričom vyprodukovaný teplý vzduch sa spolu so spalinovými plynmi odvádza priamo do vykurovaného priestoru.

Toto zariadenie je určené na použitie na staveniskách a v hrubých stavbách, v dobre vetraných dielňach, halách a skladových priestoroch, v poľnohospodárskych budovách a v krytých vonkajších priestoroch.





Prevádzka sa smie vykonávať iba v dostatočne vetraných priestoroch, aby bolo zaistené bezpečné odvádzanie vznikajúcich spalín. Vždy musí byť zabezpečený dostatočný prívod čerstvého vzduchu.

Používajte iba v dostatočnej vzdialenosti od horľavých materiálov.

Toto zariadenie smie byť používané iba spôsobom popísaným v tomto návode, pri dodržaní všetkých pokynov a zohľadnení všetkých varovaní. V prípade nedodržania ustanovení všeobecne platných predpisov, ako aj ustanovení uvedených v tomto návode, nemožno výrobcu považovať za zodpovedného za vzniknuté škody.

Toto zariadenie je určené na súkromné použitie. V prípade komerčného využitia podlieha pred prvým uvedením do prevádzky kontrole vykonanej odborným technikom. Túto kontrolu musí zabezpečiť prevádzkovateľ (v súlade s §§ 14/15 nariadenia o bezpečnosti prevádzky (BetrSichV)).

Symbyly

	Pozor! Upozornenie!
	Pred uvedením do prevádzky si prečítajte návod na použitie!
	Upozornenie na nebezpečné elektrické napätie
	Nebezpečenstvo požiaru: Nedopĺňajte palivo počas prevádzky.
	Pozor, nebezpečenstvo popálenia! Veľmi vysoké teploty. Nedotýkajte sa!

Technické údaje

Diesellový ohrievač	GDHK 20
Číslo výroby	85195
Pripojenie k elektrickej sieti	220 – 240 V~, 50 Hz
Topný výkon	20 kW
Max. príkon (motor ventilátora)	230 W
Menovitý prúd	0,9 A
Výkon ventilátora	550m ³ /h
Stupeň krytia	IPX4
Palivo	Diesel
Objem palivovej nádrže	14 l
Spotreba paliva	1,95 l/h
Tlak palivového čerpadla	0,31 bar
Dĺžka pripojovacieho kábla	1,25 m
sietová zástrčka	CEE 7/7 (zástrčka s ochranným kolíkom)
Rozmery D x Š x V	620 x 310 x 380 mm
Hmotnosť (netto)	10,1 kg

Návod na montáž

Vyberte ohrievač z kartónovej krabice. Ak je zariadenie poškodené, nepoužívajte ho a obráťte sa na svojho predajcu. Pri tomto ohrievači stačí iba pripevniť plastovú rukoväť, ďalšie kroky nie sú potrebné. (pozri obr. 1)

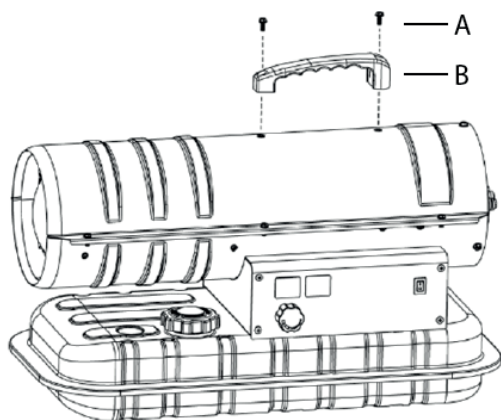

Položka	Názov	Počet
A	skrutka	2
B	rukoväť	1

Obrázok 1

Bezpečnostné pokyny špecifické pre dané zariadenie

 Kúrenie s priamym ohrevom je určené na použitie vonku alebo v dobre vetraných vnútorných priestoroch. V interiéri je potrebné zabezpečiť trvalé vetracie otvory s rozlohou minimálne 25 cm²/kW, ktoré sú rovnomerne rozmiestnené medzi podlahou a stropom a majú celkovú plochu minimálne 250 cm².

Predpísaná minimálna veľkosť otvoru: 600 cm²

- Umiestnite radiátor na rovný, vodorovný, nehorľavý a pevný povrch.
- Kúrenie inštalujte iba v bežnej, zvislej polohe.
- Neumiestňujte ohrievač do blízkosti stien, rohov alebo nízkych stropov.
- Neumiestňujte ohrievač pod elektrickú zásuvku.
- Neumiestňujte ohrievač na pohybujúce sa vozidlá ani na miesta, kde by sa mohol prevrátiť.
- Udržujte ohrievač mimo dosahu horľavých, ľahko zápalných, výbušných alebo žieravých materiálov.
- Udržujte ohrievač v dostatočnej vzdialenosti od záclon alebo podobných materiálov, ktoré by mohli blokovať prívod a odvod vzduchu.
- V žiadnom prípade nezakrývajte ani nezážijte prívod a odvod vzduchu.
- Udržujte napájací kábel v dostatočnej vzdialenosti od zdrojov tepla, ostrých hrán, rezacích a pohyblivých častí.
- Nevystavujte zariadenie priamemu pôsobeniu poveternostných vplyvov ani nadmernej vlhkosti.
- Neumiestňujte ohrievač do bezprostrednej blízkosti vane, sprchy alebo bazéna.
- Dodržiavajte všeobecné a osobitné predpisy o protipožiarnej ochrane, ktoré platia vo všetkých oblastiach použitia. V každom prípade dodržiavajte nasledujúce minimálne bezpečnostné vzdialenosťi od materiálov alebo predmetov v okolí ohrievacieho zariadenia:

Stránka: 0,6 m

Strana prívodu vzduchu: 1 m

Hore: 1,5 m

Strana výstupu horúceho vzduchu: 3 m

- Podlahy a stropy v mieste, kde je vykurovacie zariadenie v prevádzke, musia byť vyrobené z nehorľavých materiálov
- Priamo vykurované ohrievače nepripájajte k vzduchovým kanálom.
- Nezakrývajte ohrievač. Nezakrývajte prívod a odvod vzduchu.
- Výstupný otvor ohrievača je počas prevádzky a po použití veľmi horúci. Nedotýkajte sa ho! V prípade potreby používajte osobné ochranné prostriedky.
- Deti by mali byť pod dohľadom, aby sa zabránilo tomu, že si budú s prístrojom hrať.
- Toto zariadenie nie je určené na používanie osobami (vrátane detí) s obmedzenými fyzickými, zmyslovými alebo mentálnymi schopnosťami alebo s nedostatočnými skúsenosťami a znalosťami.
- Pred premiestnením ohrievača vyťahnite napájací kábel zo zásuvky. Nikdy netiahnite za kábel, aby ste odpojili zariadenie od elektrickej siete alebo ho premiestnili.
- Počas prevádzky nenechávajte ohrievač bez dozoru.
- Nikdy nepoužívajte zariadenie s mokrými rukami alebo ak je ohrievač či napájací kábel mokry.
- Ak je napájací kábel poškodený, musí ho vymeniť výrobca, servisný technik alebo iná podobne kvalifikovaná osoba.

Návod na použitie

Uvedenie do prevádzky

Naplňte nádrž čistým palivom. Používajte výlučne naftu.

Ukazovateľ hladiny paliva v hornej časti nádrže umožňuje skontrolovať hladinu paliva

Zapojte zástrčku napájacieho kábla do uzemneného elektrického obvodu s napätím 220–240 V striedavého prúdu a frekvenciou 50 Hz.

Uzemnenie je absolútne nevyhnutné.

Po dokončení vyššie opísaného „štartovacieho postupu“ sa v ľavom okienku zobrazí „-“, zatiaľ čo v pravom okienku sa zobrazí hodnota okolitej teploty.

Nastavte vypínač do polohy „ON“ (1).

Štandardné nastavenie teploty je 20 °C a zobrazuje sa v ľavom okienku displeja.

Ak je teplota okolia nižšia ako štandardná teplota, elektródy začnú iskriť; po 7 sekundách sa zapne kúrenie.

Ak je teplota okolia vyššia ako štandardná teplota, nastavte ovládač termostatu na požadovanú teplotu; elektródy začnú iskriť a po 7 sekundách sa spustí kúrenie.

ŠTART PRI NÍZKYCH TEPLOTÁCH: Pri nízkych teplotách počas štartovania prstom uzavrite ventilačný otvor (pozri obr. 2), aby sa štart uľahčil.

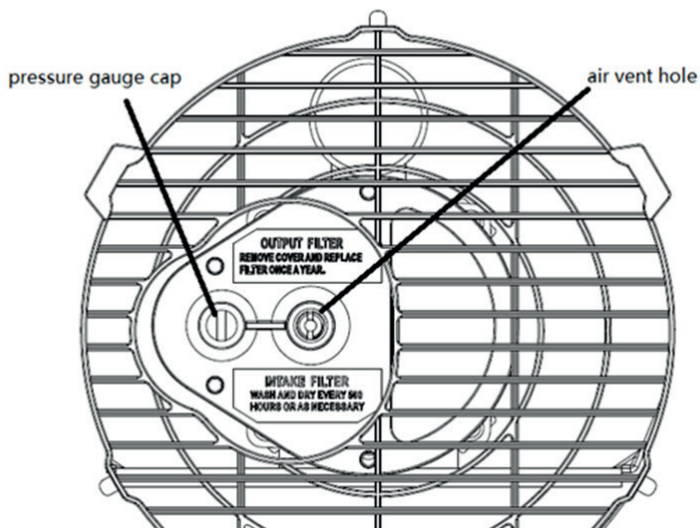

Obrázok 2

REŽIM PORUCHY: V prípade poruchy (zhasnutie plameňa, znížený prietok vzduchu, zlé spaľovanie atď.) sa ohrievač vypne a kontrolka začne blikať. Na displeji sa zobrazí kód režimu blokovania (LC).

Ručné vynulovanie / reštart

Ak je ohrievač v režime uzamknutia, skontrolujte príčinu uzamknutia a odstráňte ju pred reštartovaním ohrievača. Na resetovanie nastavte vypínač ON/OFF na 0 a potom opäť na I. V prípade opakovaných porúch kontaktujte technickú podporu. Otáčaním ovládača termostatu sa ohrievač NENULUJE.

Vypnúť

Nastavte prepínač do polohy „OFF“ (O). Ak zariadenie nebudete dlhší čas používať, vyťahnite napájací kábel zo zásuvky.

Čistenie, údržba a skladovanie

Puzdro pravidelne utierajte mäkkou špongiou alebo handričkou. Na silne znečistené časti použite špongiu navlhčenú vlažnou vodou s jemným čistiacim prostriedkom a následne ich osušte čistou handričkou.

Udržujte prívod vzduchu a ventilátor bez prachu a nečistôt. Na vyčistenie vnútorných častí opatrne prefúknite prívod vzduchu stlačeným vzduchom.

Pravidelne kontrolujte napájací kábel: Ak je opotrebovaný, popraskaný alebo poškodený, nechajte ho vymeniť v servisnom stredisku.

Pred uskladnením ohrievača sa uistite, že je úplne vychladnutý a suchý. Zakryte zariadenie plastovým vrekom, vložte ho do obalovej krabice a uskladnite na suchom a dobre vetranom mieste.



- Pred začatím údržbových prác vypnite ohrievač, vyťahnite sieťovú zástrčku a nechajte ho vychladnúť aspoň 15 minút.
- Neuskutočňujte žiadne opravy elektrického zariadenia sami. Ak je potrebné zariadenie na kúrenie servisovať alebo opraviť, obráťte sa na kvalifikovaného technika.
- Nepoužívajte poškodené zariadenie, pokiaľ nebolo skontrolované a opravené kvalifikovaným technikom prostredníctvom stránky.
- Pri čistení dbajte na to, aby sa do zariadenia nedostala voda.
- Neotvárajte kryt s cieľom vyčistiť vnútorné časti. Nestriekajte vodu do ohrievacieho telesa.
- Na čistenie ohrievača nikdy nepoužívajte rozpúšťadlá, benzín, toluol a podobné agresívne chemikálie.

Pred každým sezónnym spustením do prevádzky sa odporúčajú nasledujúce kontroly – VYKONÁVAJÚ IBA KVALIFIKOVANÍ PRACOVNÍCI:

horáková tryska

Opatrne odskrutkujte trysku z držiaka trysky. Vyfúkajte stlačený vzduch cez otvor trysky, aby ste ju očistili od nečistôt. V prípade potreby trysku vymeňte.

Vzduchový filter

Vyčistite vzduchové filtre. Odstráňte kryt na konci filtra (11), umyte vzduchový vstupný filter (10) jemným čistiacim prostriedkom a pred opätovnou montážou ho dôkladne vysušte. Vzduchový vstupný filter (9) vymeňte raz ročne (obr. 3)

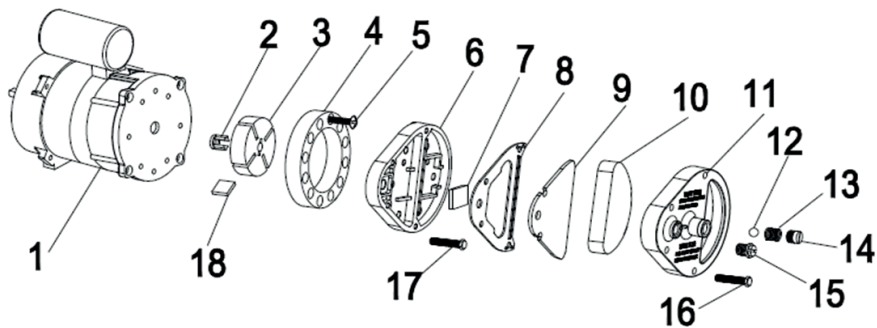

Obrázok 3

Zapaľovacie elektródy

Vyčistite, nastavte a v prípade potreby vymeňte zapaľovaciu elektródu. Rozstupy elektród sú uvedené na obr. 4-5 (rozmery v mm).

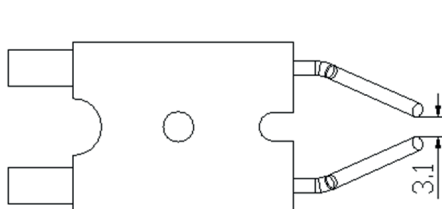

Obrázok 4

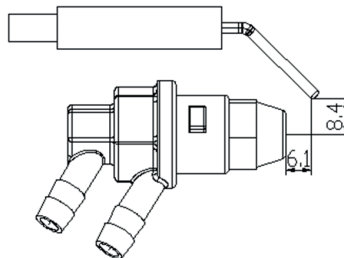

Obrázok 5

Elektrická inštalácia

Skontrolujte káble, elektrické súčasti a konektory.

Palivový filter

Čistite dvakrát počas vykurovacej sezóny alebo podľa potreby.

Palivová nádrž

Čistite každých 150 – 200 prevádzkových hodín alebo podľa potreby.

Schéma zapojenia

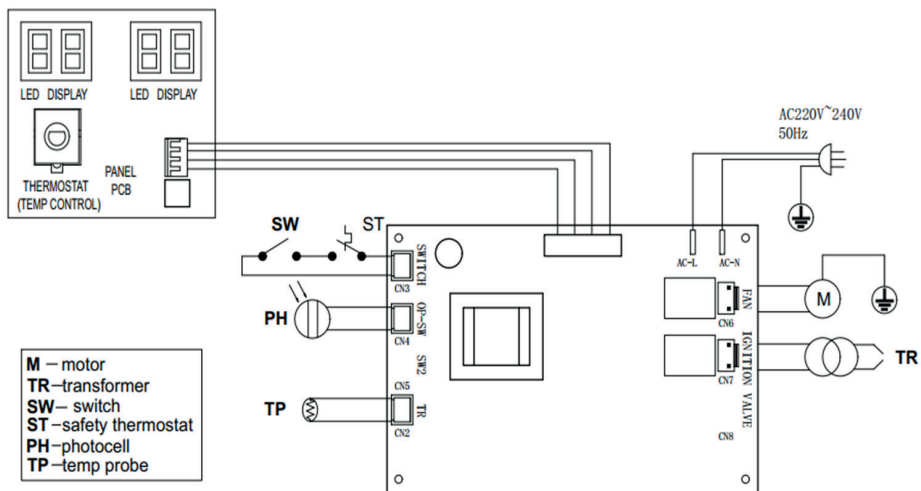

Odstraňovanie chýb

PROBLÉM	PRÍČINA	RIEŠENIE
Motor nenašartuje	Chýba napájanie alebo je napätie príliš nízke	Skontrolujte elektrické vedenie a napätie
Na displeji sa zobrazí E1	Poškodený alebo nefunkčný napájací kábel	Skontrolujte a v prípade potreby vymeňte
	Poruchový motor/kondenzátor	Skontrolujte a v prípade potreby vymeňte
	Zablokovanie zariadenia v dôsledku predchádzajúceho prehriatia	Zistiť príčinu prehriatia Vypnúť zariadenie Skontrolujte prívod a odvod vzduchu Počkajte niekoľko minút a zariadenie rešartujte
Na displeji sa zobrazí E2	Snímač teploty je poškodený alebo je uvoľnená zástrčka snímača teploty	Skontrolujte teplotný snímač a v prípade potreby ho vymeňte
		Skontrolujte dosku s plošnými spojmi a v prípade potreby ju vymeňte
Motor beží, ale kúrenie sa nezapne a po krátkej chvíli sa vypne	Prázdna palivová nádrž, znečistené alebo nesprávne palivo	Odstráňte znečistené alebo nekvalitné palivo Naplníte nádrž čistým naftovým palivom
Na obrazovke sa zobrazí E1	Zanesený palivový filter	Vyčistiť alebo vymeniť palivový filter
	Úniky vzduchu v olejovom potrubí	Skontrolujte hadice, dotiahnite prípojky, v prípade potreby ich vymeňte
	Upchaná horáková tryska	Trysku vyčistite stlačeným vzduchom, v prípade potreby ju vymeňte
Z výfukového otvoru vychádzajú plamene Na obrazovke sa zobrazí E1	Nedostatočný prívod vzduchu do spaľovacej komory	Skontrolujte prívod vzduchu, ventilátor a motor
	Tlak kompresora je príliš vysoký	Skontrolujte tlak vzduchu a v prípade potreby ho nastavte
Ohrievač sa počas prevádzky vypne Na displeji sa zobrazuje teplota v miestnosti	Bola dosiahnutá teplota v miestnosti nastavená na termostate	Bežná prevádzka Na spustenie otočte regulátor teploty v smere hodinových ručičiek na vyšší stupeň
Ohrievač sa počas prevádzky vypne Na displeji sa zobrazí E1	Zhasnutie plameňa	Skontrolujte príčinu (príčiny) poruchy a odstráňte ju (ich) Na resetovanie nastavte vypínač najskôr do polohy 0 a potom do polohy I Ak problém pretrváva, zavolajte technickú podporu
	Nedokonalé spaľovanie	
	Znížený prietok vzduchu	
Na obrazovke sa zobrazí LC	Prehriatie	Ak je zariadenie zapnuté, odomkne sa po tom, čo sa hlavný vypínač do 10 sekúnd trikrát prepne do polohy „ON“;
	Po 3 neúspešných pokusoch o zapnutie sa doska s obvodmi zablokuje a zariadenie prestane fungovať	

 Všetky tu uvedené opravárenské práce/kontroly smie vykonávať výlučne kvalifikovaný odborný personál.

Likvidácia odpadu



Použité batérie, staré elektrické a elektronické zariadenia sa nesmú likvidovať spolu s komunálnym odpadom. Použité batérie, staré elektrické a elektronické zariadenia sa musia zbierať a likvidovať oddelene. Pred likvidáciou vyberte zo zariadení použité batérie, akumulátory a žiarovky. Informujte sa u miestnych úradov alebo u svojho predajcu o recyklačných strediskách a zberných miestach. V závislosti od miestnych predpisov môžu byť maloobchodníci povinní bezplatne prijímať použité batérie, staré elektrické a elektronické zariadenia. Opätovným použitím a recykláciou vašich použitých batérií, starých elektrických a elektronických zariadení prispievate k zníženiu potreby surovín. Opatrenia týkajúce sa likvidácie

Odpadový olej likvidujte ekologicky!

Dbajte na to, aby sa žiadne ropné produkty nedostali do pôdy. Zabráňte kontaktu ropných produktov s pokožkou, očami a odevom.

Likvidácia prepravného obalu

Obal chráni zariadenie pred poškodením pri preprave. Obalové materiály sú spravidla vybrané s ohľadom na ekologickú zlučiteľnosť a technické hľadiská likvidácie, a preto sú recyklovateľné. Vrátanie obalu do materiálového cyklu šetrí suroviny a znižuje množstvo odpadu. Časti obalu (napr. fólie, polystyrén*) môžu byť pre deti nebezpečné.

Nebezpečenstvo zadusení!

Časti obalu uchovávajú mimo dosahu detí a čo najskôr ich zlikvidujte.

Záruka

Záručná doba je 12 mesiacov pri komerčnom používaní a 24 mesiacov pre spotrebiteľov a začína plynúť dňom kúpy zariadenia.

Záruka sa vzťahuje výlučne na vady spôsobené chybami materiálu alebo výrobnými chybami. Pri uplatnení reklamácie v rámci záruky je potrebné priložiť originálny nákupný doklad s dátumom predaja.

Záruka sa nevzťahuje na nesprávne používanie, ako je napr. preťaženie zariadenia, použitie sily, poškodenia spôsobené vonkajšími vplyvmi alebo cudzími predmetmi. Záruka sa nevzťahuje ani na nedodržanie návodu na použitie a montáž a na bežné opotrebenie.

Dôležité informácie pre zákazníkov

Upozorňujeme, že vrátenie tovaru v rámci záručnej lehoty, ako aj po jej uplynutí, by sa malo v zásade uskutočniť v pôvodnom obale. Týmto opatrením sa účinne predídze zbytočným poškodeniam pri preprave a ich často spornému riešeniu. Iba v pôvodnej krabici je vaše zariadenie optimálne chránené, čím je zaručené hladké vybavenie reklamácie.

Služby

Máte technické otázky? Reklamáciu? Potrebujete náhradné diely alebo návod na použitie? Na webovej stránke spoločnosti Güde GmbH & Co. KG (www.guede.com) v sekcii Servis vám pomôžeme rýchlo a bez zbytočnej byrokracie. Prosím, pomôžte nám pomôcť vám. Aby sme mohli v prípade reklamácie identifikovať vaše zariadenie, potrebujeme sériové číslo, číslo výrobku a rok výroby. Všetky tieto údaje nájdete na typovom štítku. Aby ste mali tieto údaje vždy po ruke, zadajte ich prosím nižšie.

Sériové číslo:

Číslo výrobku:

Rok výroby:

Tel.: +49 (0) 79 04 / 700-360

Fax: +49 (0) 79 04 / 700-51999

E-mail: support@ts.guede.com

Požadované údaje o zariadeniach na vykurovanie jednotlivých miestností

Funkcia nepriameho kúrenia: [nie]							
Priamy tepelný výkon 20 (kW)							
Nepriamy tepelný výkon N/A (kW)							
Povolená minimálna celková dĺžka odťahového potrubia (vertikálne + horizontálne potrubie): NA (m)							
Palivo		Diesel		Emisie oxidov dusíka (NO_x)			
				Hodnota		jednotka	
Vyberte typ paliva [kvapalné]				64		mg/kWh vstupného paliva (GCV)	
údaj	Symbol	Hodnota	jednotka	údaj	Symbol	Hodnota	jednotka
tepelný výkon				Účinnosť (NCV)			
Menovitý tepelný výkon	P_{nom}	20,0	kW	Tepelná účinnosť pri menovitom tepelnom výkone	$\eta_{th, nom}$	96	%
Minimálny tepelný výkon	P_{min}	N/A	kW	Tepelná účinnosť pri minimálnom tepelnom výkone	$\eta_{th, min}$	N/A	%
				Ročná účinnosť vykurovania	η_s	81,2	%
Spotreba pomocného prúdu				Typ regulátora vykurovacieho výkonu/teploty v miestnosti (vyberte jednu možnosť)			
Pri menovitom tepelnom výkone	e_{fmax}	0,2	kW	Jednostupňový tepelný výkon, bez regulácie teploty v miestnosti typu „ “			[nie]
Pri minimálnom tepelnom výkone	e_{fmin}	N/A	kW	Dva alebo viac manuálnych stupňov, bez regulácie teploty v miestnosti			[nie]
Príkion				Regulátor teploty v miestnosti s mechanickým termostatom		[nie]	
V vypnutom stave	P_0	N/A	W	Elektronický regulátor teploty v miestnosti			[áno]
V pohotovostnom režime	P_{pim}	N/A	W	Elektronický regulátor teploty v miestnosti s dennou reguláciou			[nie]
V stave voľnobehu	P_{idle}	N/A	W	Elektronický regulátor teploty v miestnosti s týždenným programovaním			[nie]
V preporejnej pohotovostnej prevádzke	P_{pism}	N/A	W	Ďalšie možnosti nastavenia (možné uviesť viacero odpovedí)			
Pohotovostný režim s informáciami alebo zobrazením stavu			[nie]	Regulátor teploty v miestnosti s detekciou prítomnosti		[nie]	
Potreba výkonu pilotného plameňa				Izba s detekciou otvorených okien		[nie]	
Prikon pilotného plameňa (ak je k dispozícii)	P_{pilot}	0	kW	Možnosť diaľkového ovládania		[nie]	
				Adaptívne riadenie začiatku kúrenia		[nie]	
				Obmedzenie prevádzkovej doby		[nie]	
				Senzor čiernej gule		[nie]	
				Funkcia samoučenia		[nie]	
				Presnosť regulácie		[nie]	

Trieda energetickej účinnosti (rozsah A++ – G)

A



Ogólne wskazówki dotyczące bezpieczeństwa

PROSZĘ UWAŻNIE PRZECZYTAĆ NINIEJSZĄ INSTRUKCJĘ. PROSZĘ ZAPOZNAĆ SIĘ ZE WSZYSTKIMI WSKAZÓWKAMI I POSTĘPOWAĆ ZGODNIE Z NIMI. PROSZĘ PRZECHOWYWAĆ INSTRUKCJĘ W BEZPIECZNYM MIEJSCU NA PRZYSZŁOŚĆ. NIE NALEŻY POZWALAĆ NIKOMU, KTO NIE ZAPOZNAŁ SIĘ Z NINIEJSZĄ INSTRUKCJĄ, NA MONTAŻ, ROZPALANIE, REGULACJĘ ANI OBSŁUGĘ GRZEJNIKA. JEŚLI NIE ZASTOSUJE SIĘ DOKŁADNIE DO INSTRUKCJI ZAWARTYCH W NINIEJSZEJ INSTRUKCJI OBSŁUGI, MOŻE DOJŚĆ DO POŻARU LUB WYBUCHU, CO MOŻE SPOWODOWAĆ ZNISZCZENIE MIENIA, OBRAŻENIA CIAŁA LUB WYPADKI ZE SKUTKIEM ŚMIERTELNYM.

PRACE KONSERWACYJNE MUSZĄ BYĆ WYKONYWANE PRZEZ WYKWALIFIKOWANY SERWIS.

PRZENOŚNE URZĄDZENIA GRZEWCZE BEZ ODCIĄGU POWIETRZA POBIERAJĄ POWIETRZE (TLEN) Z POMIESZCZENIA, W KTÓRYM SĄ UŻYWANE. NALEŻY ZAPEWNIĆ WYSTARCZAJĄCĄ ILOŚĆ POWIETRZA DO SPALANIA I WENTYLACJI. NALEŻY PRZESTRZEGAĆ INSTRUKCJI.



Ostrzeżenie

NIE PRZECHOWUJ ANI NIE UŻYWAJ BENZYNY ANI INNYCH ŁATWOPALNYCH OPARÓW I PŁYNÓW W POBLIŻU TEGO LUB INNEGO URZĄDZENIA.



Ostrzeżenie

ZAGROŻENIE POŻAROWE, OPARZENIOWE, ZWIĄZANE Z WDECHANIEM I WYBUCHOWE. TRZYMAJ STAŁE MATERIAŁY PALNE, TAKIE JAK MATERIAŁY BUDOWLANE, PAPIER LUB KARTON, W BEZPIECZNEJ ODLEGŁOŚCI OD URZĄDZENIA GRZEWCZEGO, ZGODNIE Z ZALECENIAMI W INSTRUKCJI. NIGDY NIE UŻYWAJ URZĄDZENIA GRZEWCZEGO W POMIESZCZENIACH, W KTÓRYCH ZNAJDUJĄ SIĘ LUB MOGĄ ZNAJDOWAĆ SIĘ LOTNE LUB UNOSZĄCE SIĘ W POWIETRZU SUBSTANCJE PALNE, LUB W KTÓRYCH ZNAJDUJĄ SIĘ TAKIE PRODUKTY, JAK BENZYNA, rozpuszczalniki, rozcieńczalniki do farb, cząsteczki pyłu lub nieznanne substancje chemiczne.



Ostrzeżenie

URZĄDZENIA GRZEWCZE Z BEZPOŚREDNIM OPALANIEM MOGĄ, W PRZYPADKU NIEWŁAŚCIWEGO UŻYTKOWANIA, N.P. W POMIESZCZENIACH Z NIEWYSTARCZAJĄCĄ CYRKULACJĄ POWIETRZA LUB W PRZYPADKU AWARII, DOPROWADZIĆ DO ZATRUCIE TLENKIEM WĘGLA (ZATRUCIE CO). ZATRUCIE CO MOŻE PROWADZIĆ DO ŚMIERCI.



Ogólne ostrzeżenie o zagrożeniu

NIEPRZESTRZEGANIE ŚRODKÓW OSTROŻNOŚCI I INSTRUKCJI DOŁĄCZONYCH DO TEGO URZĄDZENIA GRZEWCZEGO MOŻE SPOWODOWAĆ ŚMIERĆ, CIĘŻKIE OBRAŻENIA CIAŁA ORAZ SZKODY MAJĄTKOWE LUB STRATY WYNIKAJĄCE Z POŻARU, WYBUCHU, OPARZEŃ, UDUSZENIA, ZATRUCIE TLENKIEM WĘGLA I/LUB PORAŻENIA PRĄDEM ELEKTRYCZNYM. NINIEJSZE URZĄDZENIE GRZEWCZE MOŻE BYĆ UŻYWANE LUB KONSERWOWANE WYŁĄCZNIE PRZEZ OSOBY, KTÓRE ROZUMIEJĄ I SĄ W STANIE PRZESTRZEGAĆ INSTRUKCJI. JEŚLI POTRZEBUJESZ POMOCY LUB INFORMACJI DOTYCZĄCYCH URZĄDZENIA GRZEWCZEGO, TAKICH JAK INSTRUKCJA OBSŁUGI, ETYKIETY ITP., SKONTAKTUJ SIĘ Z PRODUCENTEM.



Ostrzeżenie

NIE PRZEZNACZONE DO UŻYTKU W POJAZDACH OSOBOWYCH LUB REKREACYJNYCH



Ostrzeżenie

Państwa bezpieczeństwo jest ważne zarówno dla Państwa, jak i dla innych osób, dlatego prosimy o zapoznanie się z niniejszą instrukcją przed uruchomieniem tego urządzenia grzewczego

- SIEĆ ELEKTRYCZNA, DO KTÓREJ PODŁĄCZANE JEST URZĄDZENIE, MUSI BYĆ ZGODNA Z OBOWIĄZUJĄCYMI PRZEPISAMI. DO INSTALACJI WYMAGANY JEST WYŁĄCZNIK RÓŻNICOWOPRĄDOWY W GŁÓWNEJ TABLICY ROZDZIELCZEJ.
- PRZED PRZYSTĄPIENIEM DO PRAC KONSERWACYJNYCH NALEŻY WYCIĄGNĄĆ WTYCZKĘ URZĄDZENIA.
- PRZED KAŻDYM UŻYCIEM URZĄDZENIA NALEŻY SPRAWDZIĆ PRZEWÓD ZASILAJĄCY. NIE MOŻE BYĆ ZAGIĘTY, NAPRĘŻONY, ROZCIĄGNIĘTY, ZGNIATANY ANI W ŻADEN SPOSÓB USZKODZONY.
- KABEL ZASILAJĄCY MOŻE BYĆ WYMIENIANY WYŁĄCZNIE PRZEZ WYKWALIFIKOWANY PERSONEL. W URZĄDZENIU „ ” NALEŻY UŻYWAĆ WYŁĄCZNIE ORYGINALNEGO KABLA ZASILAJĄCEGO Z CERTYFIKOWANĄ WTYCZKĄ 3-POŁOWĄ.
- PRZEDNIA STRONA/STRONA WYDMIU POWIETRZA JEST BARDZO GORĄCA PODCZAS PRACY. NIE DOTYKAĆ! NIEBEZPIECZEŃSTWO POPARZENIA.

Opis produktu / Przeznaczenie

Ogrzewacz dieslowski z bezpośrednim zasilaniem paliwem jest przenośnym urządzeniem na gorące powietrze, służącym do tymczasowego ogrzewania dobrze wentylowanych pomieszczeń. Ciepło powstaje w wyniku spalania oleju napędowego, a wytworzone gorące powietrze wraz ze spalinami jest bezpośrednio odprowadzane do ogrzewanego pomieszczenia.

Urządzenie jest przeznaczone do stosowania na placach budowy i w budynkach w stanie surowym, w dobrze wentylowanych warsztatach, halach i magazynach, budynkach rolniczych oraz na zadaszonych terenach zewnętrznych.





Urządzenie może być użytkowane wyłącznie w pomieszczeniach o odpowiedniej wentylacji, aby zapewnić bezpieczne odprowadzanie powstających gazów spalinowych. Należy zawsze zapewnić odpowiedni dopływ świeżego powietrza.

Używać wyłącznie z dala od materiałów łatwopalnych.

Urządzenie to należy używać wyłącznie zgodnie z niniejszą instrukcją, przestrzegając wszystkich wytycznych i uwzględniając wszystkie ostrzeżenia. W przypadku nieprzestrzegania przepisów ogólnie obowiązujących oraz wytycznych zawartych w niniejszej instrukcji producent nie ponosi odpowiedzialności za powstałe szkody.

Urządzenie jest przeznaczone do użytku prywatnego. W przypadku użytkowania komercyjnego przed pierwszym uruchomieniem musi zostać poddane kontroli przez biegłego. Kontrolę tę musi zlecić użytkownik (zgodnie z §§ 14/15 rozporządzenia w sprawie bezpieczeństwa pracy – BetrSichV).

Symbole

	Uwaga! Ostrzeżenie!
	Przed uruchomieniem należy zapoznać się z instrukcją obsługi!
	Ostrzeżenie przed niebezpiecznym napięciem elektrycznym
	Niebezpieczeństwo pożaru: Nedopłńajte palivo počas prevádzky.
	Uwaga: niebezpieczeństwo poparzenia! Bardzo wysokie temperatury. Nie dotykać!

Dane techniczne

Ogrzewacz na olej napędowy	GDHK 20
Nr artykułu	85195
Podłączenie do sieci	220–240 V~, 50 Hz
Moc grzewcza	20 kW
Maksymalny pobór mocy (silnik wentylatora)	230 W
Prąd znamionowy	0,9 A
Moc dmuchawy	550m ³ /h
Stopień ochrony	IPX4
Paliwo	Diesel
Pojemność zbiornika	14 l
Zużycie paliwa	1,95 l/h
Ciśnienie w pompie paliwa	0,31 bara
Długość kabla przyłączeniowego	1,25 m
wtyczka zasilająca	CEE 7/7 (wtyczka z uziemieniem)
Wymiary: dł. x szer. x wys.	620 x 310 x 380 mm
Waga (netto)	10,1 kg

Instrukcja montażu

Wymij grzejnik z kartonu. Jeśli urządzenie jest uszkodzone, nie używaj go i skontaktuj się ze sprzedawcą. W przypadku tego grzejnika wystarczy jedynie zamocować plastikowy uchwyt; nie są wymagane żadne dodatkowe czynności. (patrz rys. 1)

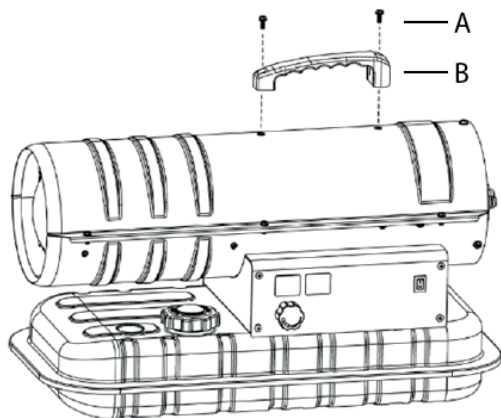

Pozycja	Nazwa	Liczba
A	śruba	2
B	uchwyt	1

Rysunek 1

Wskazówki dotyczące bezpieczeństwa dotyczące konkretnego urządzenia

 Urządzenia grzewcze z bezpośrednim podgrzewaniem są przeznaczone do użytku na zewnątrz lub w dobrze wentylowanych pomieszczeniach. W przypadku użytkowania wewnątrz należy zapewnić stałe otwory wentylacyjne o powierzchni co najmniej 25 cm² na kW, rozmieszczone równomiernie między podłogą a sufitem i o łącznej powierzchni co najmniej 250 cm².

Wymagana minimalna powierzchnia otworu: 600 cm²

- Ustaw grzejnik na równej, poziomej, niepalnej i stabilnej powierzchni.
- Urządzenie grzewcze należy montować wyłącznie w normalnej, pionowej pozycji.
- Nie należy ustawiać grzejnika w pobliżu ścian, narożników ani niskich sufitów.
- Nie należy ustawiać grzejnika pod gniazdkiem elektrycznym.
- Nie należy ustawiać grzejnika na poruszających się pojazdach ani w miejscach, w których może się przewrócić.
- Należy trzymać urządzenie grzewcze z dala od materiałów łatwopalnych, wybuchowych lub żrących.
- Należy trzymać grzejnik z dala od zaston lub podobnych materiałów, które mogłyby blokować dopływ i odpływ powietrza.
- Pod żadnym pozorem nie należy blokować ani zwęzać otworów wlotowych i wylotowych powietrza.
- Trzymaj przewód zasilający z dala od źródeł ciepła, ostrych krawędzi, elementów tnących i ruchomych.
- Nie należy wystawiać urządzenia na bezpośrednie działanie czynników atmosferycznych ani nadmiernej wilgoci.
- Nie należy ustawiać grzejnika w bezpośrednim sąsiedztwie wanny, pryszniczki ani basenu.
- Należy przestrzegać ogólnych i szczegółowych przepisów przeciwpożarowych obowiązujących we wszystkich obszarach zastosowania. W każdym przypadku należy zachować następujące minimalne odległości bezpieczeństwa od materiałów lub przedmiotów znajdujących się w pobliżu urządzenia grzewczego:

Strona:	0,6 m
Strona wlotu powietrza:	1 m
U góry:	1,5 m
Strona wylotu gorącego powietrza:	3 m

- Podłogi i sufity w miejscu, w którym działa urządzenie grzewcze, muszą być wykonane z materiałów ognioodpornych istnieją materiały.
- Nie podłączaj urządzeń grzewczych z bezpośrednim ogrzewaniem do kanałów wentylacyjnych.
- Nie należy przykrywać grzejnika. Nie należy zasłaniać otworów wlotowych i wylotowych powietrza.
- Wylot grzejnika jest bardzo gorący zarówno podczas pracy, jak i po zakończeniu użytkowania. Nie dotykać! W razie potrzeby należy używać środków ochrony indywidualnej.
- Należy pilnować dzieci, aby nie bawiły się tym urządzeniem.
- Urządzenie nie jest przeznaczone do użytku przez osoby (w tym dzieci) o ograniczonych zdolnościach fizycznych, sensorycznych lub umysłowych lub osoby o braku doświadczenia i wiedzy.
- Przed przeniesieniem grzejnika należy wyciągnąć wtyczkę z gniazdka. Nigdy nie należy ciągnąć za przewód, aby odłączyć urządzenie od zasilania lub je przenieść.
- Nie pozostawiaj urządzenia grzewczego bez nadzoru podczas pracy.
- Nigdy nie używaj urządzenia mokrymi rękami ani gdy grzejnik lub przewód zasilający są mokre.
- Jeśli przewód zasilający jest uszkodzony, należy go wymienić u producenta, u serwisanta lub u innej odpowiednio wykwalifikowanej osoby.

Instrukcja obsługi

Uruchomienie

Napełnij zbiornik czystym paliwem. Używaj wyłącznie oleju napędowego.

Wskaźnik poziomu paliwa umieszczony w górnej części zbiornika pozwala sprawdzić poziom paliwa

Podłącz wtyczkę przewodu zasilającego do uziemionego gniazdka zasilającego o napięciu 220–240 V prądu przemiennego i częstotliwości 50 Hz.

Uziemienie jest absolutnie konieczne.

Po zakończeniu opisanego powyżej „procesu uruchamiania” w lewym okienku wyświetla się „-”, natomiast w prawym okienku wyświetlana jest wartość temperatury otoczenia.

Ustaw przełącznik zasilania w pozycji „ON” (1).

Standardowe ustawienie temperatury wynosi 20 °C i jest wyświetlane w lewym okienku wyświetlacza.

Gdy temperatura otoczenia spadnie poniżej wartości standardowej, elektrody zaczynają iskrzyć; po 7 sekundach włącza się ogrzewanie.

Jeśli temperatura otoczenia jest wyższa od temperatury standardowej, należy ustawić regulator termostatu na żądaną temperaturę; elektrody zaczną iskrzyć, a po 7 sekundach ogrzewanie uruchomi się.

ROZRUCH NA ZIMNO: W niskich temperaturach należy podczas uruchamiania silnika przytrzymać palcem otwór wentylacyjny (patrz rys. 2), aby ułatwić rozruch.

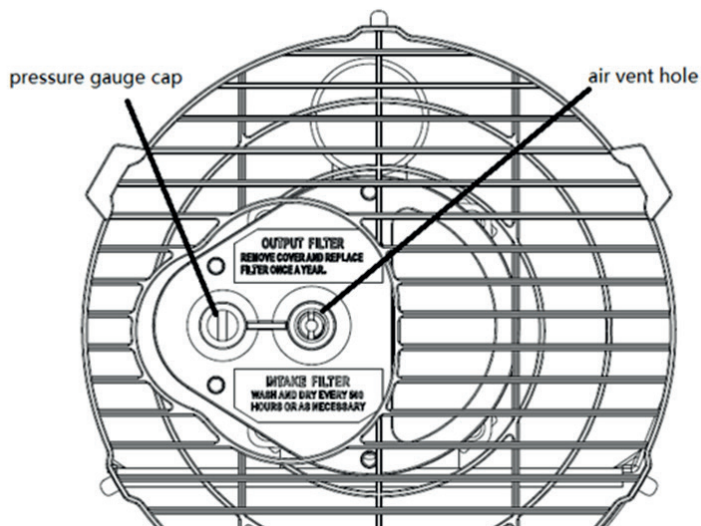

Rysunek 2

TRYB AWARYJNY: W przypadku nieprawidłowego działania (zgaśnięcie płomienia, zmniejszony przepływ powietrza, nieprawidłowe spalanie itp.) urządzenie grzewcze wyłącza się, a lampka kontrolna zaczyna migać. Na wyświetlaczu pojawia się kod trybu blokady (LC).

Ręczne resetowanie / ponowne uruchomienie

Jeśli urządzenie grzewcze znajduje się w trybie blokady, należy sprawdzić przyczynę blokady i usunąć ją przed ponownym uruchomieniem urządzenia. Aby zresetować urządzenie, należy ustawić przełącznik ON/OFF w pozycji 0, a następnie ponownie w pozycji I. W przypadku powtarzających się awarii należy skontaktować się z serwisem technicznym. Obrót pokrętki termostatu NIE powoduje zresetowania urządzenia grzewczego.

Wyłączyć

Ustaw przełącznik w pozycji „OFF” (0). Jeśli urządzenie nie będzie używane przez dłuższy czas, wyjmij wtyczkę z gniazdka.

Czyszczenie, konserwacja i przechowywanie

Należy regularnie przecierać obudowę miękką gąbką lub ściereczką. W przypadku silnie zabrudzonych elementów należy użyć gąbki zwilżonej letnią wodą z dodatkiem łagodnego środka czyszczącego, a następnie wytrzeć je do sucha czystą ściereczką.

Należy utrzymywać wlot powietrza i wentylator w czystości, usuwając z nich kurz i zanieczyszczenia. Aby wyczyścić elementy wewnętrzne, należy ostrożnie przedmuchać wlot powietrza sprężonym powietrzem.

Należy regularnie sprawdzać przewód zasilający: jeśli jest zużyty, popękany lub uszkodzony, należy zlecić jego wymianę serwisowi technicznemu.

Przed przechowywaniem grzejnika upewnij się, że całkowicie ostygł i jest suchy. Przykryj urządzenie plastikową torbą, włóż je do kartonu i przechowuj w suchym, dobrze wentylowanym miejscu.



- Przed rozpoczęciem prac konserwacyjnych należy wyłączyć urządzenie grzewcze, wyciągnąć wtyczkę z gniazdka i pozostawić je do ostygnięcia na co najmniej 15 minut.
- Nie należy samodzielnie przeprowadzać napraw elektrycznych. Jeśli urządzenie grzewcze wymaga konserwacji lub naprawy, należy skontaktować się z wykwalifikowanym technikiem.
- Nie należy używać uszkodzonego urządzenia, chyba że zostało ono sprawdzone i naprawione przez wykwalifikowanego technika za pośrednictwem strony.
- Podczas czyszczenia należy uważać, aby woda nie dostała się do wnętrza urządzenia.
- Nie otwieraj obudowy w celu wyczyszczenia wewnętrznych elementów. Nie wlewaj wody do elementu grzejnego.
- Do czyszczenia urządzenia grzewczego nie wolno używać rozpuszczalników, benzyny, toluenu ani podobnych agresywnych środków chemicznych.

Przed każdym sezonowym uruchomieniem zaleca się przeprowadzenie następujących kontroli – WYŁĄCZNIE PRZEZ WYKWALIFIKOWANY PERSONEL:

dysza palnika

Ostrożnie odkręć dyszę z uchwytu. Przedmuchać otwór dyszy sprężonym powietrzem, aby usunąć zanieczyszczenia. W razie potrzeby wymienić dyszę.

Filtr powietrza

Wyczyść filtry powietrza. Zdejmij pokrywę końcową filtra (11), umyj filtr wlotu powietrza (10) łagodnym środkiem czyszczącym i dokładnie go wysusz przed ponownym zamontowaniem. Raz w roku wymienić filtr doprowadzający powietrze (9) (rys. 3)

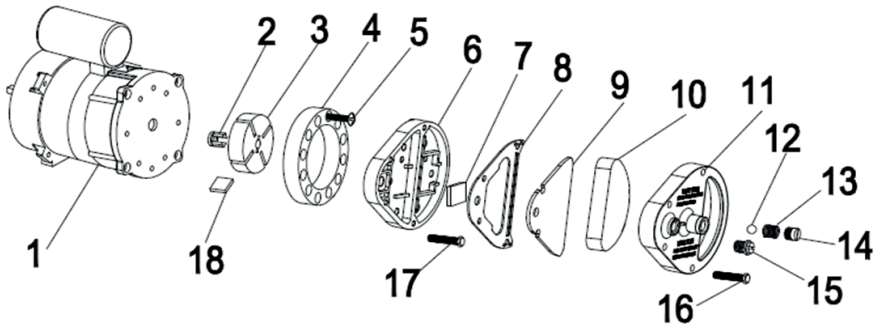

Rysunek 3

Elektrody zapłonowe

Wyczyścić, wyregulować i w razie potrzeby wymienić elektrodę zapłonową. Odległości między elektrodami podano na rys. 4-5 (wymiały w mm).

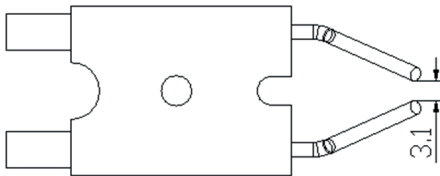

Rysunek 4

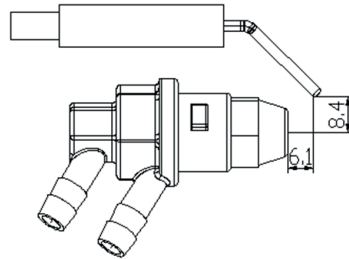

Rysunek 5

Instalacja elektryczna

Sprawdzić przewody, elementy elektryczne i złącza.

Filtr paliwa

Należy czyścić dwa razy w sezonie grzewczym lub w razie potrzeby.

Zbiornik paliwa

Należy czyścić co 150–200 godzin pracy lub w razie potrzeby.

Schemat elektryczny

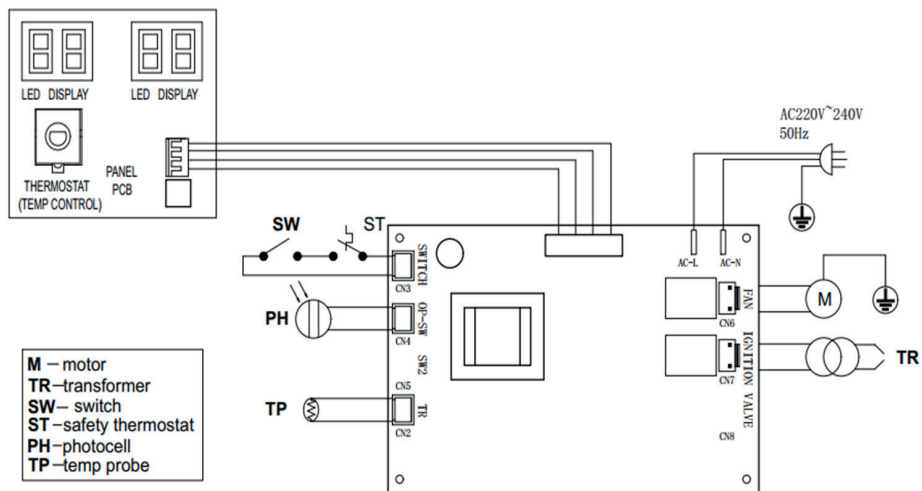

Rozwiązywanie problemów

PROBLEM	PRZYCZYNA	ROZWIĄZANIE
Silnik nie uruchamia się	Brak zasilania lub zbyt niskie napięcie	Sprawdzić przewód zasilający i napięcie
	Uszkodzony lub zniszczony przewód zasilający	Sprawdzić i w razie potrzeby wymienić
Na wyświetlaczu pojawia się komunikat E1	Uszkodzony silnik/kondensator	Sprawdzić i w razie potrzeby wymienić
	Blokada urządzenia spowodowana wcześniejszym przegrzaniem	Ustalić przyczynę przegrzania Wyłącz urządzenie Sprawdzić dopływ i odprowadzanie powietrza Poczekaj kilka minut i uruchom urządzenie ponownie
Na wyświetlaczu pojawia się symbol E2	Czujnik temperatury jest uszkodzony lub jego wtyczka jest poluzowana	Sprawdź czujnik temperatury i w razie potrzeby wymień go
		Sprawdź płytkę drukowaną i w razie potrzeby ją wymień
Silnik pracuje, ale ogrzewanie nie włącza się i po chwili się wyłącza Na ekranie wyświetla się E1	Pusty zbiornik paliwa, zanieczyszczone lub niewłaściwe paliwo	Usunąć zanieczyszczone lub nieodpowiednie paliwo Napełnić zbiornik czystym olejem napędowym
	Zatkany filtr paliwa	Wyczyścić lub wymienić filtr paliwa
	Wycieki powietrza w przewodzie olejowym	Sprawdzić przewody, dokręcić złącza, w razie potrzeby wymienić
	Zatkana dysza palnika	Wyczyścić dyszę sprężonym powietrzem, w razie potrzeby wymienić
Z rury wydechowej wydobywają się płomienie Na ekranie wyświetla się E1	Niewystarczający przepływ powietrza do komory spalania	Sprawdzić wlot powietrza, wentylator i silnik
	Ciśnienie w sprężarce jest zbyt wysokie	Sprawdzić ciśnienie w oponach, w razie potrzeby wyregulować
Urządzenie grzewcze wyłącza się podczas pracy Na wyświetlaczu widoczna jest temperatura w pomieszczeniu	Osiągnięto temperaturę pokojową ustawioną na termostacie pokojowym	Normalna praca Aby uruchomić urządzenie, należy obrócić regulator temperatury w prawo, ustawiając wyższy poziom
Urządzenie grzewcze wyłącza się podczas pracy Na wyświetlaczu pojawia się komunikat E1	Wypadnięcie płomienia	Należy sprawdzić przyczynę (przyczyny) usterki i ją (je) usunąć Aby zresetować urządzenie, należy ustawić przełącznik zasilania w pozycji 0, a następnie w pozycji I Jeśli problem nadal występuje, prosimy o kontakt z działem pomocy technicznej
	Niewłaściwe spalanie	
	Zmniejszony przepływ powietrza	
Przegrzanie	Po trzech nieudanych próbach zapłonu płytka drukowana zostaje zablokowana i urządzenie przestaje działać	Po włączeniu zasilania urządzenie zostanie odblokowane po trzykrotnym przełączeniu przełącznika zasilania w pozycję „ON” w ciągu 10 sekund;

 Wszystkie wymienione tutaj prace naprawcze/kontrole mogą być wykonywane wyłącznie przez wykwalifikowany personel.

Utylizacja



Zużytych baterii, zużytego sprzętu elektrycznego i elektronicznego nie wolno wyrzucać wraz z odpadami komunalnymi. Zużyte baterie, zużyty sprzęt elektryczny i elektroniczny należy zbierać i utylizować oddzielnie. Przed utylizacją należy wyjąć z urządzeń zużyte baterie, akumulatory i źródła światła. Proszę zapytać lokalne władze lub sprzedawcę o punkty recyklingu i punkty zbiórki. W zależności od lokalnych przepisów sprzedawcy detaliczni mogą być zobowiązani do bezpłatnego odbioru zużytych baterii, zużytego sprzętu elektrycznego i elektronicznego. Poprzez ponowne wykorzystanie i recykling zużytych baterii, zużytego sprzętu elektrycznego i elektronicznego przyczyniają się Państwo do zmniejszenia zapotrzebowania na surowce. Zużyte baterie (zwłaszcza baterie litowo-jonowe), zużyty sprzęt elektryczny i elektroniczny zawierają cenne materiały nadające się do recyklingu, które w przypadku nieekologicznej utylizacji mogą mieć negatywny wpływ na środowisko i zdrowie. Przed utylizacją należy usunąć dane osobowe, które mogą znajdować się na zużytym urządzeniu.

Utylizuj zużyty olej w sposób przyjazny dla środowiska!

Upewnij się, że żadne produkty ropopochodne nie przedostaną się do gleby. Nie dopuść do kontaktu produktów ropopochodnych ze skórą, oczami i odzieżą.

Utylizacja opakowania transportowego

Opakowanie chroni urządzenie przed uszkodzeniami podczas transportu. Materiały opakowaniowe są zazwyczaj dobierane pod kątem ochrony środowiska i możliwości utylizacji, dzięki czemu nadają się do recyklingu. Powrót opakowania do obiegu surowców pozwala oszczędzać surowce i zmniejsza ilość odpadów. Elementy opakowania (np. folie, styropian®) mogą być niebezpieczne dla dzieci.

Niebezpieczeństwo uduszenia!

Elementy opakowania należy przechowywać poza zasięgiem dzieci i jak najszybciej je wyrzucić.

gwarancja

Okres gwarancji wynosi 12 miesięcy w przypadku użytkowania komercyjnego oraz 24 miesiące dla konsumentów i rozpoczyna się w momencie zakupu urządzenia.

Gwarancja obejmuje wyłącznie wady wynikające z wad materiałowych lub produkcyjnych. W przypadku zgłoszenia wady objętej gwarancją należy dołączyć oryginalny dowód zakupu z datą sprzedaży.

Z gwarancji wyłączone są przypadki niewłaściwego użytkowania, takie jak np. przeciążenie urządzenia, użycie siły, uszkodzenia spowodowane czynnikami zewnętrznymi lub ciałami obcymi. Z gwarancji wyłączone są również przypadki nieprzestrzegania instrukcji obsługi i montażu oraz normalne zużycie.

Ważna informacja dla klientów

Prosimy pamiętać, że zwrot towaru, zarówno w okresie gwarancyjnym, jak i poza nim, powinien zasadniczo odbywać się w oryginalnym opakowaniu. Dzięki temu skutecznie uniknie się niepotrzebnych uszkodzeń podczas transportu oraz często spornych kwestii związanych z ich rozstrzygnianiem. Tylko w oryginalnym kartonie urządzenie jest optymalnie zabezpieczone, co gwarantuje sprawną obsługę zwrotu.

Serwis

Mają Państwo pytania techniczne? Chcą zgłosić reklamację? Potrzebują Państwo części zamiennych lub instrukcji obsługi? Na stronie internetowej firmy Güde GmbH & Co. KG (www.guede.com) w sekcji „Serwis” udzielimy Państwu szybkiej i sprawnej pomocy. Prosimy o pomoc w udzielenie Państwu pomocy. Aby w razie reklamacji móc zidentyfikować Państwa urządzenie, potrzebujemy numeru seryjnego, numeru artykułu oraz roku produkcji. Wszystkie te dane znajdują się na tabliczce znamionowej. Aby mieć te dane zawsze pod ręką, prosimy o wpisanie ich poniżej.

Numer seryjny:

Numer artykułu:

Rok produkcji:

Tel.: +49 (0) 79 04 / 700-360

Faks: +49 (0) 79 04 / 700-51999

E-mail: support@ts.guede.com

Wymagane informacje dotyczące urządzeń do ogrzewania poszczególnych pomieszczeń

Funkcja ogrzewania pośredniego: [nie]							
Moc cieplna bezpośrednia 20 (kW)							
Moc cieplna pośrednia N/A (kW)							
Dopuszczalna minimalna całkowita długość układu wydechowego (rura pionowa + rura pozioma): NA (m)							
paliwo		Diesel		Emisje tlenków azotu (NO_x)			
				Wartość		Jednostka	
Wybierz rodzaj paliwa [płynne]				64		mg/kWh (wartość opałowa ogólna)	
Informacja	Symbol	Wartość	Jednostka	Informacja	Symbol	Wartość	Jednostka
Moc grzewcza				Wydajność (NCV)			
Moc cieplna znamionowa	P_{nom}	20,0	kW	Wydajność cieplna przy nominalnej mocy cieplnej	$\eta_{th, nom}$	96	%
Minimalna moc grzewcza	P_{min}	nie dotyczy	kW	Wydajność cieplna przy minimalnej mocy cieplnej	$\eta_{th, min}$	nie dotyczy	%
				Roczny współczynnik sprawności ogrzewania pomieszczeń	η_s	81,2	%
Zużycie prądu pomocniczego				Typ regulatora mocy grzewczej/temperatury w pomieszczeniu (proszę wybrać jedną opcję)			
Przy nominalnej mocy cieplnej	e_{max}	0,2	kW	Jednostopniowa regulacja mocy grzewczej, brak funkcji „do regulacji temperatury w pomieszczeniu			[nie]
Przy minimalnej mocy grzewczej	e_{min}	nie dotyczy	kW	Dwa lub więcej stopni regulacji ręcznej, brak regulacji temperatury w pomieszczeniu			[nie]
Pobór mocy				Regulator temperatury pomieszczenia z termostatem mechanicznym			[nie]
W stanie wyłączonym	P_0	nie dotyczy	W	Elektroniczny regulator temperatury pomieszczenia			[tak]
W stanie gotowości	P_{sum}	nie dotyczy	W	Elektroniczny regulator temperatury pomieszczenia z funkcją sterowania w zależności od pory dnia			[nie]
W stanie spoczynku	P_{idle}	nie dotyczy	W	Elektroniczny regulator temperatury pomieszczenia z funkcją sterowania według dni tygodnia			[nie]
W trybie dyżuru sieciowego	P_{sum}	nie dotyczy	W	Inne opcje regulacji (można wybrać więcej niż jedną opcję)			
Tryb gotowości z wyświetlaczem informacyjnym lub wskazaniem stanu			[nie]	Regulator temperatury pomieszczenia z czujnikiem obecności			[nie]
Zapotrzebowanie na moc płomienia pilotowego				Temperatura w pomieszczeniu z funkcją wykrywania otwartych okien			[nie]
Zapotrzebowanie na moc płomienia pilotowego (jeśli występuje)	P_{pilot}	0	kW	Opcja pilota			[nie]
				Adaptacyjne sterowanie momentem rozpoczęcia ogrzewania			[nie]
				Ograniczenie czasu pracy			[nie]
				Czujnik Schwarzkugela			[nie]
				Funkcja samouczenia się			[nie]
				Dokładność regulacji			[nie]



Általános biztonsági utasítások

KÉRJÜK, FIGYELMESEN OLVASSA EL A HASZNÁLATI UTASÍTÁST. OLVASSA EL ÉS KÖVESSE AZ ÖSSZES UTASÍTÁST. A KÉSŐBBI HASZNÁLAT ÉRDEKÉBEN ŐRIZZE MEG A HASZNÁLATI UTASÍTÁST BIZTONSÁGOS HELYEN. NE ENGEDJE, HOGY OLYAN SZEMÉLY SZERELJE ÖSSZE, GYÚJTSA BE, ÁLLÍTSA BE VAGY ÜZEMELTesse A FŰTŐTESTET, AKI NEM OLVASTA EL EZT A HASZNÁLATI UTASÍTÁST.

HA A JELEN ÚTMUTATÓBAN SZEREPLŐ UTASÍTÁSOKAT NEM TARTJÁK PONTOSAN BE, TŰZ VAGY ROBBANÁS KELETKEZHET, AMI ANYAGI KÁROKAT, SÉRÜLÉSEKET VAGY HALÁLOS BALESETEKET OKOZHAT.

A KARBANTARTÁSI MUNKÁKAT SZAKKÉPZETT SZERVIZNEK KELL ELVÉGEZNIÉ.

A SZELLŐZŐNYÍLÁS NÉLKÜLI HORDOZHATÓ FŰTŐBERENDEZÉSEK A HELYSÉG LEVEGŐJÉT (OXIGÉNJÉT) HASZNÁLJÁK FEL. GONDOSKODNI KELL A MEGFELELŐ ÉGÉSI ÉS SZELLŐZŐLEVEGŐRŐL. KÉRJÜK, TARTSA BE AZ UTASÍTÁSOKAT.



Figyelmeztetés

NE TÁROLJON VAGY HASZNÁLJON BENZINT VAGY EGYÉB GYŰLÉKONY GŐZÖKET ÉS FOLYADÉKOKAT EZEN VAGY BÁRMELY MÁS KÉSZÜLÉK KÖZELÉBEN.



Figyelmeztetés

TŰZ-, ÉGÉSI, BELÉLEGZÉSI ÉS ROBBANÁSVESZÉLY. A SZILÁRD GYŰLÉKONY ANYAGOKAT, PÉLDÁUL ÉPÍTŐANYAGOKAT, PAPIRT VAGY KARTONT TARTSA A FŰTŐKÉSZÜLÉKTŐL A HASZNÁLATI ÚTMUTATÓBAN AJÁNLOTT BIZTONSÁGI TÁVOLSÁGRA. SOHA NE HASZNÁLJA A FŰTŐKÉSZÜLÉKET OLYAN HELYSÉGEKBE, AHOL ILLÉKONY VAGY A LEVEGŐBEN SZÉTTERJEDŐ GYŰLÉKONY ANYAGOK VANNAK VAGY LEHETNEK, VAGY AHOL OLYAN TERMÉKEK TALÁLHATÓK, MINT BENZIN, OLDÓSZEREK, FESTÉKHÍGÍTÓK, PORRÉSZECSKÉK VAGY ISMERTLEN VEGYI ANYAGOK TALÁLHATÓK.



Figyelmeztetés

A KÖZVETLEN TŰZŰ FŰTŐBERENDEZÉSEK HELYTELEN HASZNÁLAT ESETÉN – PÉLDÁUL BELTÉRI TÉREN, AHOL NINCS MEGFELELŐ LEVEGŐÁRAMLÁS, VAGY MEGHIBÁSODÁS ESETÉN – SZÉN-MONOXID-MÉRGEZÉST (CO-MÉRGEZÉST) OKOZHATNAK. A CO-MÉRGEZÉS HALÁLHOZ VEZETHET.



Általános veszélyfigyelmeztetés

A FŰTŐBERENDEZÉSHEZ MELLÉKELT ÓVINTÉZKEDÉSEK ÉS UTASÍTÁSOK MEGSZEGÉSE HALÁLHOZ, SÚLYOS TESTI SÉRÜLÉSEKHEZ, ILLETVE TÁRGYI KÁROKHOZ VAGY VESZTESÉGEKHEZ VEZETHET TŰZ, ROBBANÁS, ÉGÉSI SÉRÜLÉSEK, FULLADÁS, SZÉN-MONOXID-MÉRGEZÉS ÉS/VAGY ÁRAMÜTÉS KÖVETKEZTÉBEN. EZT A FŰTŐBERENDEZÉST CSAK AZOK A SZEMÉLYEK ÜZEMELTETHETIK VAGY KARBANTARTATHATJÁK, AKIK MEGÉRTIK ÉS BETARTJÁK AZ UTASÍTÁSOKAT. HA SEGÍTSÉGRE VAGY INFORMÁCIÓRA VAN SZÜKSÉGE A FŰTŐKÉSZÜLÉKKEL KAPCSOLATBAN, PÉLDÁUL HASZNÁLATI ÚTMUTATÓRA, CÍMKÉKRE STB., KÉRJÜK, FORDULJON A GYÁRTÓHOZ.



Figyelmeztetés

NEM LAKÓ- VAGY SZABADIDŐS JÁRMŰVEKBE VALÓ HASZNÁLATRA



Figyelmeztetés

AZ ŐN ÉS MÁSOK BIZTONSÁGA FONTOS, EZÉRT KÉRJÜK, OLVASSA EL EZEN UTASÍTÁSOKAT, MIELŐTT A FŰTŐKÉSZÜLÉKET ÜZEMBE VESZI

- A KÉSZÜLÉK CSATLAKOZTATÁSÁRA SZOLGÁLÓ VILLAMOS HÁLÓZATNAK MEG KELL FELELNIÉ A HATÁLYOS JOGSZABÁLYI ELŐÍRÁSOKNAK. A TELEPÍTÉSHEZ A FŐKAPCSOLÓSEKRÉNYBEN HIBAÁRAM-

MEGSZAKÍTÓRA VAN SZÜKSÉG.

- KARBANTARTÁSI MUNKÁK ELVÉGZÉSE ELŐTT HÚZZA KI A KÉSZÜLÉK DUGÓJÁT.
- MINDEN HASZNÁLAT ELŐTT ELLENŐRIZZE A HÁLÓZATI KÁBELT. A KÁBEL NEM LEHET MEGGYŰRÖDVE, FESZŰL, NYÚJTOTT, ÖSSZESZORÍTOTT VAGY BÁRMILYEN MÓDON MEGSÉRÜLT.
- A TÁPKAJELT CSAK SZAKÉRTŐ SZEMÉLYZET CSERÉLHETI KI. A ESZKÖZHÖZ CSAK EREDETI TÁPKAJELT HASZNÁLJON, AMELYEN JÓVÁHAGYOTT, 3-PÓLUSÚ DUGÓ TALÁLHATÓ.
- A KÜLSŐ OLDAL/LEVEGŐKIFÚVÓ OLDAL MŰKÖDÉS KÖZBEN NAGYON FORRÓ. NE ÉRINTSE MEG! ÉGÉSI VESZÉLY.

Termékleírás / Rendeltetészerű használat

A közvetlen tüzelésű dízel-fűtőberendezés egy mobil meleglevegő-készülék, amely jól szellőző helyiségek ideiglenes fűtésére szolgál. A hő a dízelüzemanyag elégetésével keletkezik, és a keletkező meleg levegő az égéstermkekkel együtt közvetlenül a fűthető helyiségbe kerül.

A készülék építkezéseken és nyersépületekben, jól szellőző műhelyekben, csarnokokban és raktárakban, mezőgazdasági épületekben, valamint fedett kültéri területeken való használatra készült.

A berendezést kizárólag megfelelően szellőző helyiségekben szabad üzemeltetni, hogy biztosítva legyen a keletkező égéstermkek biztonságos elvezetése. A megfelelő friss levegőellátást minden esetben biztosítani kell.

Csak gyűlékony anyagoktól távol használja.

Ezt a készüléket kizárólag a jelen használati utasításban leírtak szerint, az összes előírás betartásával és a figyelmeztetések figyelembevételével szabad használni. Az általános érvényű előírásokból, valamint a jelen használati utasításból származó rendelkezések be nem tartása esetén a gyártó nem vonható felelősségre az esetleges károkért.

A készülék magáncélú használatra készült. Kereskedelmi célú használat esetén az első üzembe helyezés előtt szakértői vizsgálatnak kell alávetni. Ezt a vizsgálatot az üzemeltetőnek kell kezdeményeznie (a BetrSichV 14. és 15. §-a szerint (üzemeltetési biztonsági rendelet)).

Szimbólumok



Figyelem! Figyelmeztetés!



Az üzembe helyezés előtt olvassa el a használati utasítást!



Figyelem: veszélyes elektromos feszültség



Tűzveszély: Üzem közben ne tankoljon.



Figyelem, égési veszély! Rendkívül magas hőmérséklet. Ne érintse meg!

Műszaki adatok

Dízel fűtőágyú	GDHK 20
Cikkszám	85195
Hálózati csatlakozás	220–240 V~, 50 Hz
fűtőteljesítmény	20 kW
Max. felvett teljesítmény (ventilátor motor)	230 W
Névleges áram	0,9 A
Ventilátor teljesítménye	550 ^{m³/h}
Védelmi osztály	IPX4
Üzemanyag	dízel
Tartálykapacitás	14 l
Üzemanyag-fogyasztás	1,95 l/h
Üzemanyag-szivattyú nyomása	0,31 bar
A csatlakozókábel hossza	1,25 m
hálózati csatlakozó	CEE 7/7 (földelt csatlakozó)
Méretek: H x Sz x M	620 x 310 x 380 mm
Súly (nettó)	10,1 kg

Szerelési útmutató

Vegye ki a fűtőberendezést a dobozból. Ha a készülék megsérült, ne használja, hanem forduljon a kereskedőjéhez. Ennél a fűtőberendezésnél csupán a műanyag fogantyút kell rögzíteni, további lépésekre nincs szükség. (lásd 1. ábra)

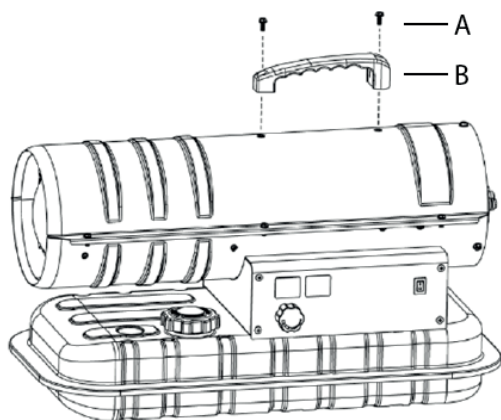

Sz.	Megnevezés	Szám
A	csavar	2
B	fogantyú	1

1. ábra

Készülék-specifikus biztonsági utasítások

 A közvetlen tüzelésű fűtőberendezéseket kültéri használatra vagy jól szellőző beltéri helyiségekben való használatra tervezték. Beltéri használat esetén legalább 25 cm²/kW teljesítményre számított állandó szellőzőnyílásokat kell biztosítani, amelyek egyenletesen elosztva vannak a padló és a mennyezet magassága között, és összesen legalább 250 cm² alapterületet fednek le.

Előírt minimális nyílásméret: 600 cm²

- Helyezze a fűtőtestet sík, vízszintes, nem gyúlékony és szilárd felületre.
- A fűtőberendezést kizárólag normál, függőleges helyzetben szerelje fel.
- Ne helyezze a fűtőberendezést falak, sarkok vagy alacsony mennyezetek közelébe.
- Ne helyezze a fűtőberendezést konnektor alá.
- Ne helyezze a fűtőberendezést mozgó járművekre vagy olyan helyekre, ahol felborulhat.
- Tartsa a fűtőberendezést távol a gyúlékony, robbanásveszélyes vagy maró hatású anyagoktól.
- Tartsa a fűtőberendezést távol függönyöktől vagy hasonló anyagoktól, amelyek elzárhatják a levegő be- és kimenetét.
- Semmilyen körülmények között ne takarja el vagy szűkítse a levegő be- és kivezető nyílásait.
- Tartsa távol a hálózati kábelt hőforrásoktól, éles szélektől, vágó és mozgó alkatrészek től.
- Ne tegye ki a készüléket közvetlenül az időjárás viszontagságainak vagy túlzott nedvességnek.
- Ne helyezze a fűtőberendezést fürdőkádb, zuhany vagy úszómedence közvetlen közelébe.
- Kérjük, vegye figyelembe az általános és speciális tűzvédelmi előírásokat, amelyek minden felhasználási területen érvényesek. Minden esetben tartsa be a következő minimális biztonsági távolságot a fűtőberendezés környezetében található anyagoktól vagy tárgyaktól:

Weboldal: 0,6 m

Légbeömlő oldal: 1 m

Fent: 1,5 m

Meleg levegő kivezetési oldal: 3 m

- A padlót és a mennyezetet a fűtőberendezés üzemeltetésének helyén tűzálló anyagból kell kialakítani. Anyagokból állnak.
- A közvetlen tüzelésű fűtőberendezéseket ne csatlakoztassa légcsatornához.
- Ne takarja le a fűtőberendezést. Ne takarja el a levegő be- és kivezető nyílásait.
- A fűtőberendezés kivezető része működés közben és használat után is nagyon forró. Ne érintse meg! Szükség esetén használjon egyéni védőfelszerelést.
- A gyermekeket felügyelni kell, hogy ne játszanak a készülékkel.
- A készülék nem alkalmas olyan személyek (gyermeket is beleértve) általi használatra, akiknek fizikai, érzékszervi vagy szellemi képességei korlátozottak, vagy akik nem rendelkeznek megfelelő tapasztalattal és ismeretekkel.
- A fűtőberendezés mozgatása előtt húzza ki a hálózati csatlakozót. Soha ne a kábelen húzza vállassza le az készüléket az áramellátásról, és ne mozgassa azt így.
- A készülék működése közben ne hagyja felügyelet nélkül.
- Soha ne használja a készüléket nedves kézzel, illetve ha a fűtőelem vagy a hálózati kábel nedves.
- Ha a hálózati kábel megsérült, azt a gyártónak, egy szerviztechnikusnak vagy más hasonlóan képzett szakembernek kell kicserélnie.

Használati utasítás

Üzembe helyezés

Töltse fel a tartályt tiszta üzemanyaggal. Kizárólag dízelüzemanyagot használjon.

A tartály tetején található üzemanyag-szintjelző segítségével ellenőrizhető az üzemanyagszint. Csatlakoztassa a tápkábel dugaszát egy földelt, 220–240 V-os váltakozó áramú, 50 Hz-es hálózatra.

A földelés elengedhetetlen.

A fent leírt „indítási folyamat” befejezése után a bal oldali kijelzőablakban „--” jelenik meg, a jobb oldali kijelzőablakban pedig a környezeti hőmérséklet értéke látható.

Állítsa a hálózati kapcsolót „ON” (1) állásba.

Az alapértelmezett hőmérsékleti beállítás 20 °C, és a bal oldali kijelzőn látható.

Ha a környezeti hőmérséklet a standard hőmérséklet alá csökken, az elektródák szikrázni kezdenek; 7 másodperc múlva bekapcsol a fűtés.

Ha a környezeti hőmérséklet magasabb a beállított hőmérsékletnél, állítsa a termosztátot a kívánt hőmérsékletre; az elektródák szikrázni kezdenek, és 7 másodperc múlva bekapcsol a fűtés.

HIDEGINDÍTÁS: Alacsony hőmérséklet esetén az indítás megkönnyítése érdekében az indítás során tartsa ujjal elzárva a szellőzőnyílást (lásd a 2. ábrát).

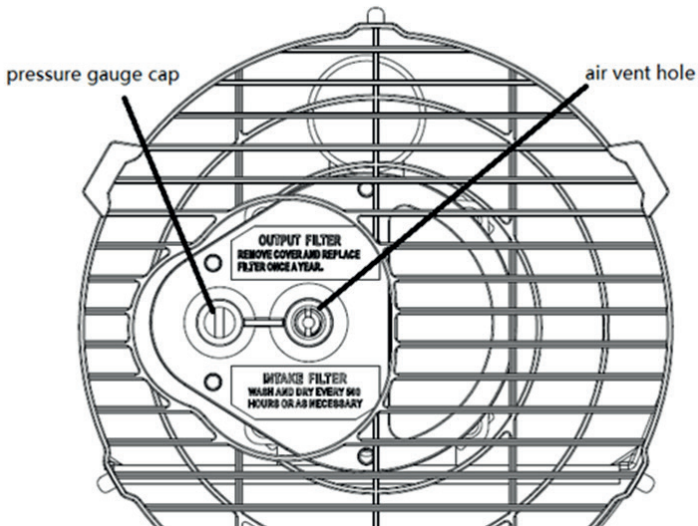

2. ábra

HIBAÜZEMMÓD: Meghibásodás esetén (lángkialvás, csökkent légáramlás, rossz égés stb.) a fűtőberendezés kikapcsol, és a jelzőfény villogni kezd. A kijelzőn megjelenik a blokkolási mód (LC) kódja.

Kézi visszaállítás / újraindítás

Ha a fűtőberendezés blokkolt állapotban van, ellenőrizze a blokkolás okát, és szüntesse meg azt, mielőtt újraindítaná a készüléket. A visszaállításhoz állítsa a BE/KI kapcsolót 0-ra, majd ismét I-re. Ismétlődő meghibásodás esetén vegye fel a kapcsolatot a műszaki ügyfélszolgálattal. A termosztát szabályozó gombjának elforgatása NEM eredményezi a fűtőberendezés visszaállítását.

Kikapcsolás

Állítsa a kapcsolót „OFF” (O) állásba. Ha a készüléket hosszabb ideig nem használja, húzza ki a hálózati csatlakozót.

Tisztítás, karbantartás és tárolás

Rendszeresen törölje le a készülékházat egy puha szivaccsal vagy ruhával. Az erősen szennyezett részeket langyos vízzel és enyhe tisztítószerrel megnedvesített szivaccsal tisztítsa meg, majd törölje szárazra egy tiszta ruhával.

Tartsa a légbeflútlót és a ventilátort por- és szennyeződésmentesen. A belső alkatrészek tisztításához óvatosan fújjon sűrített levegőt a légbeflútlón keresztül.

Rendszeresen ellenőrizze a hálózati kábelt: ha kopott, repedt vagy sérült, cseréltesse ki a műszaki ügyfélszolgálattal.

A fűtőberendezés tárolása előtt győződjön meg arról, hogy teljesen kihűlt és száraz. Fedje le a készüléket egy műanyag zacskóval, tegye a csomagolódobozba, és tárolja száraz, jól szellőző helyen.



- A karbantartási munkák megkezdése előtt kapcsolja ki a fűtőberendezést, húzza ki a hálózati csatlakozót, és hagyja legalább 15 percig lehűlni.
- Ne végezzen elektromos javításokat saját kezűleg. Ha a fűtőberendezést karbantartani vagy javítani kell, forduljon szakképzett szerelőhöz.
- Ne használjon meghibásodott készüléket, kivéve, ha azt egy szakképzett szerelő a oldalon ellenőrizte és javította.
- Tisztításkor ügyeljen arra, hogy víz ne kerüljön a készülékbe.
- Ne nyissa ki a készülék burkolatát a belső alkatrészek tisztítása céljából. Ne permetezzen vizet a fűtőelemre.
- A fűtőberendezés tisztításához soha ne használjon oldószert, benzint, toluolt és hasonló erős vegyszereket.

Minden szezonális üzembe helyezés előtt a következő ellenőrzések elvégzését javasoljuk – KIZÁRÓLAG SZAKÉRTŐ SZEMÉLYZET ÁLTAL:

égőfűvóka

Óvatosan csavarja ki a fűvókát a fűvókatartóból. Fújjon sűrített levegőt a fűvóka nyílásán keresztül, hogy eltávolítsa belőle a szennyeződéseket. Szükség esetén cserélje ki a fűvókát.

Légszűrő

Tisztítsa meg a légszűrőket. Vegye le a szűrő végfedelét (11), mossa ki a légbeflútló szűrőt (10) enyhe tisztítószerrel, majd alaposan szárítsa meg, mielőtt visszaszereli. Cserélje ki a légellátó szűrőt (9) évente egyszer (3. ábra)

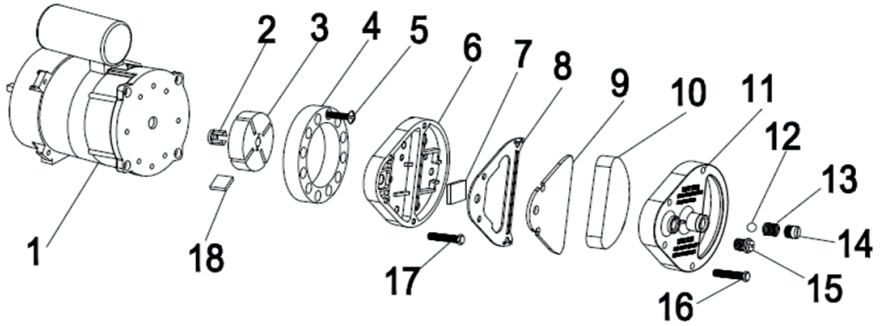

3. ábra

Gyújtóelektródák

Tisztítsa meg, állítsa be és szükség esetén cserélje ki a gyújtóelektródát. Az elektródák közötti távolságokat a 4–5. ábra tartalmazza (mértékek mm-ben).

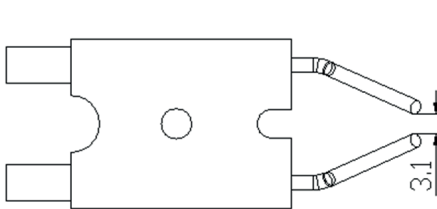

4. ábra

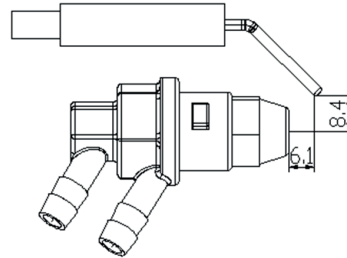

5. ábra

Elektromos rendszer

Ellenőrizze a kábeleket, az elektromos alkatrészeket és a csatlakozókat.

Üzemanyagszűrő

A fűtési időszak alatt kétszer, vagy szükség szerint tisztítsa meg.

Üzemanyagtartály

150–200 üzemóránként, vagy szükség szerint tisztítsa meg.

Kapcsolási rajz

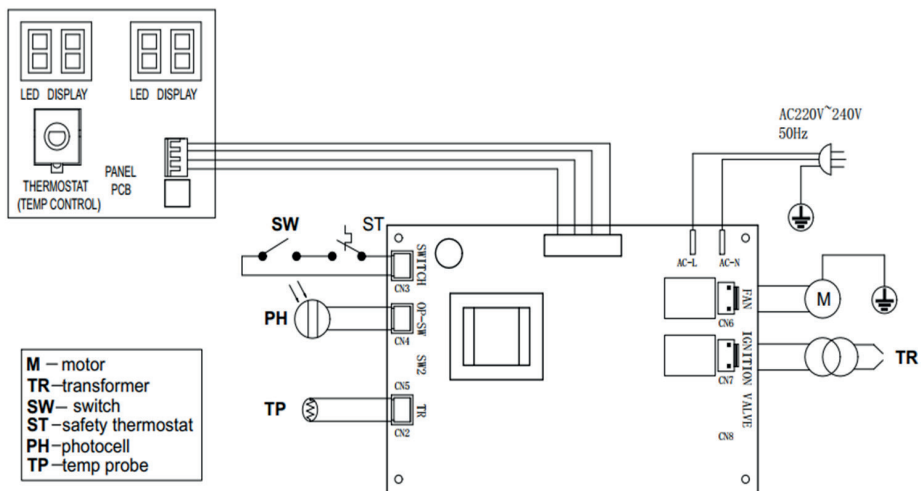

Hibaelhárítás

PROBLÉMA	OK	MEGOLDÁS
A motor nem indul be	Nincs áramellátás vagy túl alacsony a feszültség	Ellenőrizze az áramkört és a feszültséget
Az E1 jelzés megjelenik a kijelzőn	Meghibásodott vagy sérült hálózati kábel	Ellenőrizze, és szükség esetén cserélje ki
	Meghibásodott motor/kondenzátor	Ellenőrizze, és szükség esetén cserélje ki
	A készülék korábbi túlmelegedése miatt le van tiltva	A túlmelegedés okának megállapítása Kapcsolja ki a készüléket Ellenőrizze a levegő be- és kivezetését Várjon néhány perct, majd indítsa újra a készüléket
Az E2 jelzés megjelenik a kijelzőn	A hőmérséklet-érzékelő meghibásodott, vagy a csatlakozója meglazult	Ellenőrizze a hőmérséklet-érzékelőt, és szükség esetén cserélje ki
		Ellenőrizze a nyomtatott áramköri lapot, és szükség esetén cserélje ki
A motor jár, de a fűtés nem indul be, és rövid idő múlva kikapcsol Az E1 felirat megjelenik a képernyőn	Üres üzemanyagtartály, szennyezett vagy nem megfelelő üzemanyag	A hibás vagy szennyezett üzemanyag eltávolítása Töltsön tiszta dízelüzemanyagot a tartályba
	Az üzemanyagszűrő eltömődött	Az üzemanyagszűrő tisztítása vagy cseréje
	Légszivárgás az olajvezetékben	Ellenőrizze a tömlőket, húzza meg a csatlakozókat, szükség esetén cserélje ki őket
	Az égőfűvóka eltömődött	Tisztítsa meg a fűvókát sűrített levegővel, szükség esetén cserélje ki
Lángok törnek ki a kipufogócsőből Az E1 felirat megjelenik a képernyőn	Nem megfelelő légáramlás az égéstérben	Ellenőrizze a légbeömlőt, a ventilátort és a motort
	A kompresszor nyomása túl magas	Ellenőrizze a légnyomást, és szükség esetén állítsa be
A fűtőberendezés működés közben kikapcsol A kijelzőn megjelenik a szobahőmérséklet	A szobatermosztáton beállított szobahőmérséklet elérte a kívánt értéket	Normál üzemmód Az indításhoz forgassa el a hőmérséklet-szabályzót az óramutató járásával megegyező irányba egy magasabb fokozatra
A fűtőberendezés működés közben kikapcsol Az E1 jelzés megjelenik a kijelzőn	Lángkimaradás	Ellenőrizze a hiba okát (okaidat), és szüntesse meg azokat A visszaállításhoz állítsa a be-/kikapcsoló gombot 0-ra, majd I-re Ha a probléma továbbra is fennáll, hívja a műszaki ügyfélszolgálatot
	Rossz égés	
	Csökkenett légáramlás	
	Túlmelegedés	
Az LC felirat megjelenik a képernyőn	3 sikertelen gyújtási kísérlet után az áramköri lap leáll, és a készülék nem működik tovább	Ha a készülék áramellátása be van kapcsolva, a készülék akkor oldódik fel, ha a hálózati kapcsolót 10 másodpercen belül háromszor „ON” állásba állítják;

 Az itt felsorolt összes javítási munkát/ellenőrzést kizárólag képzett szakemberek végezhetik.

Hulladékkezelés



A használt elemeket, valamint a használt elektromos és elektronikus berendezéseket nem szabad a háztartási hulladékkal együtt elhelyezni. A használt elemeket, valamint a használt elektromos és elektronikus berendezéseket külön kell gyűjteni és ártalmatlanítani. A készülékekből az ártalmatlanítás előtt vegye ki a használt elemeket, akkumulátorokat és világítótesteket. Kérdezze meg a helyi hatóságokat vagy szakkereskedőjét az újrahasznosító telepekről és gyűjtőpontokról. A helyi előírásoktól függően a kiskereskedők kötelesek lehetnek a használt elemeket, elektromos és elektronikus készülékeket ingyenesen visszavenni. Használt elemeinek, elektromos és elektronikus készülékeinek újrafelhasználásával és újrahasznosításával járuljon hozzá a nyersanyagigény csökkentéséhez. A használt elemek (különösen a lítium-ion elemek), valamint a használt elektromos és elektronikus készülékek értékes, újrahasznosítható anyagokat tartalmaznak, amelyek nem környezetbarát ártalmatlanítás esetén káros hatással lehetnek a környezetre és az egészségre. Az ártalmatlanítás előtt törölje a használt készüléken esetlegesen található személyes adatokat.

A használt olajat környezetkímélő módon ártalmatlanítsa!

Ügyeljen arra, hogy az olajtermékek ne kerüljenek a talajba.

Az olajtermékek ne érintkezzenek a bőrrel, a szemmel és a ruházattal.

szállítási csomagolásának ártalmatlanítása A csomagolás megvédi a készüléket a szállítás során bekövetkező sérülésektől. A csomagolóanyagokat általában környezetkímélő és hulladékkezelési szempontok alapján választják ki, ezért újrahasznosíthatók. A csomagolás visszajuttatása az anyagkörülgönggásba nyersanyagokat takarít meg és csökkenti a hulladékmennyiséget. A csomagolóelemek (pl. fóliák, Styropor®) veszélyesek lehetnek a gyermekek számára.

Fulladásveszély!

A csomagolóanyagokat gyermekektől elzárva tárolja, és a lehető leghamarabb ártalmatlanítsa azokat.

garancia

A jótállási idő kereskedelmi használat esetén 12 hónap, fogyasztók számára 24 hónap, és a készülék vásárlásának időpontjától kezdődik.

A jótállás kizárólag az anyag- vagy gyártási hibákból eredő hibákra vonatkozik. A jótállás keretében történő hibaértesítéskor be kell nyújtani az eredeti, az értékesítés dátumát tartalmazó vásárlási bizonylatot.

A jótállás nem terjed ki a nem rendeltetésszerű használatra, például a készülék túlterhelésére, erőszakos beavatkozásra, külső hatások vagy idegen tárgyak által okozott károokra. A használati és szerelési útmutató figyelmen kívül hagyása, valamint a normál kopás szintén kizárt a jótállásból.

Fontos ügyfél-tájékoztatás

Kérjük, vegye figyelembe, hogy a visszaküldést a jótállási időn belül vagy azon túl is elvileg az eredeti csomagolásban kell elvégezni. Ezzel a lépéssel hatékonyan elkerülhetők a felesleges szállítási károk és az azok rendezésével kapcsolatos gyakran vitás helyzetek. Csak az eredeti dobozban biztosított a készülék optimális védelme, és így garantálható a zökkenőmentes feldolgozás.

Szolgáltatások

Műszaki kérdései vannak? Reklamációja van? Pótalkatrészekre vagy használati útmutatóra van szüksége? A Güde GmbH & Co. KG cég honlapján (www.guede.com) a „Szerviz” menüpont alatt gyorsan és bürokrácia nélkül segítünk Önnek. Kérjük, segítsen nekünk abban, hogy segíthessünk Önnek. A reklamáció esetén a készülék azonosításához szükségünk van a sorozatszámra, a cikkszámra és a gyártási évre. Mindezeket az adatokat a típustáblán találja. Hogy ezek az adatok mindig kéznél legyenek, kérjük, írja be őket az alábbi mezőbe.

Sorozatszám:

Cikkszám:

Gyártási év:

Tel.: +49 (0) 79 04 / 700-360

Fax: +49 (0) 79 04 / 700-51999

E-mail: support@ts.guede.com

Az egyedi helyiségfűtő berendezésekre vonatkozó kötelező adatok

Közvetett fűtési funkció: [nem]							
Közvetlen hőteljesítmény 20 (kW)							
Közvetett hőteljesítmény N/A (kW)							
A kipufogórendszer megengedett minimális teljes hossza (függőleges + vízszintes cső): NA (m)							
üzemanyag		dízel		Szén-monoxid-kibocsátás (w_{CO_2})			
				érték			egység
Üzemanyag-típus kiválasztása [folyékony]				64			mg/kWh (fűtőérték)
adat	Szimbólum	érték	egység	adat	Szimbólum	érték	egység
Fűtőtéljesítmény				Hatékonyság (NCV)			
Névleges hőteljesítmény	P_{nom}	20,0	kW	Termikus hatások névleges hőteljesítmény mellett	$\eta_{th, nom}$	96	%
Minimális fűtőtéljesítmény	P_{min}	N/A	kW	Hőhatékonyság minimális hőteljesítmény mellett	$\eta_{th, min}$	N/A	%
				A helyiségfűtés éves hatékonysága	η_s	81,2	%
Segédáram-fogyasztás				hőteljesítmény-/szobahőmérséklet-szabályozó típusa (kérjük, válasszon egy lehetőséget)			
Névleges hőteljesítmény mellett	e_{max}	0,2	kW	Egylépcsős fűtőtéljesítmény, nincs szobahőmérséklet-szabályozás			[nem]
Minimális fűtőtéljesítmény mellett	e_{min}	N/A	kW	Két vagy több kézi fokozat, nincs szobahőmérséklet-szabályozás			[nem]
Teljesítményfelvétel				Szobahőmérséklet-szabályozó mechanikus termosztáttal			
Kikapcsolt állapotban	P_o	N/A	W	Elektronikus szobahőmérséklet-szabályozó			[igen]
Készletlét állapotban	P_{sm}	N/A	W	Elektronikus szobahőmérséklet-szabályozó napi időzítéssel			[nem]
Alapjáraton	P_{idle}	N/A	W	Elektronikus szobahőmérséklet-szabályozó hétköznapi programozással			[nem]
Hálózatba kapcsolt ügyeleti üzemmódban	P_{asm}	N/A	W	Egyéb szabályozási lehetőségek (több válasz is lehetséges)			
Készletlét állapot információs vagy állapotjelzővel			[nem]	Szobahőmérséklet-szabályozó jelenlétérzékelővel			[nem]
A vezérlő láng teljesítményigénye				Szobahőmérséklet nyitott ablakok észlelésével			
A vezérlő láng teljesítményigénye (ha van ilyen)	P_{pilot}	0	kW	Távírányító opció			[nem]
				A fűtés bekapcsolásának adaptív szabályozása			[nem]
				Üzemidő-korlátozás			[nem]
				Fekete gömb érzékelő			[nem]
				Őnálló tanulási funkció			[nem]
				szabályozási pontosság			[nem]

Energiahatékonysági osztály (A++ – G skála)

A

GÜDE GmbH & Co. KG

Birkichstrasse 6

74549 Wolpertshausen

Deutschland

Tel.: +49-(0)7904/700-0

Fax.: +49-(0)7904/700-250

eMail: info@guede.com

www.guede.com

