



**LI 370**  
**#95525**



**Deutsch DE**  
Originalbetriebsanleitung  
LITHIUM-IONEN RASENMÄHER



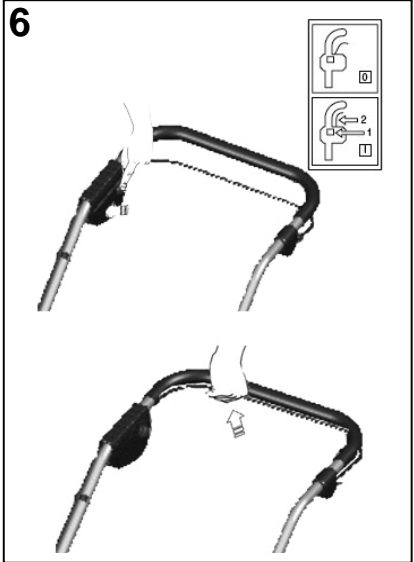
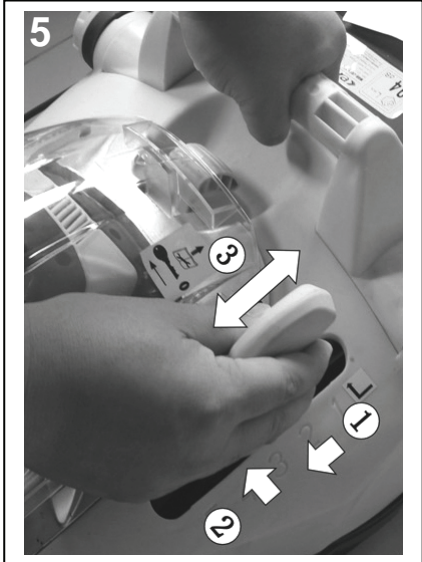
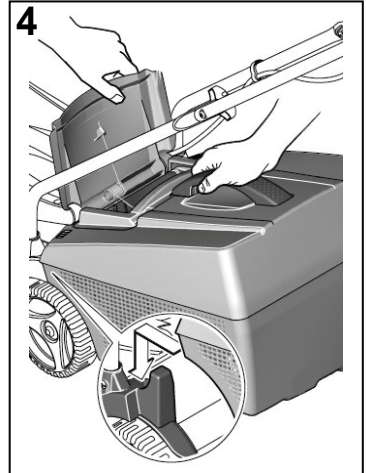
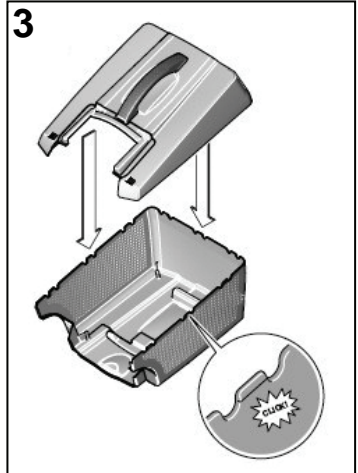
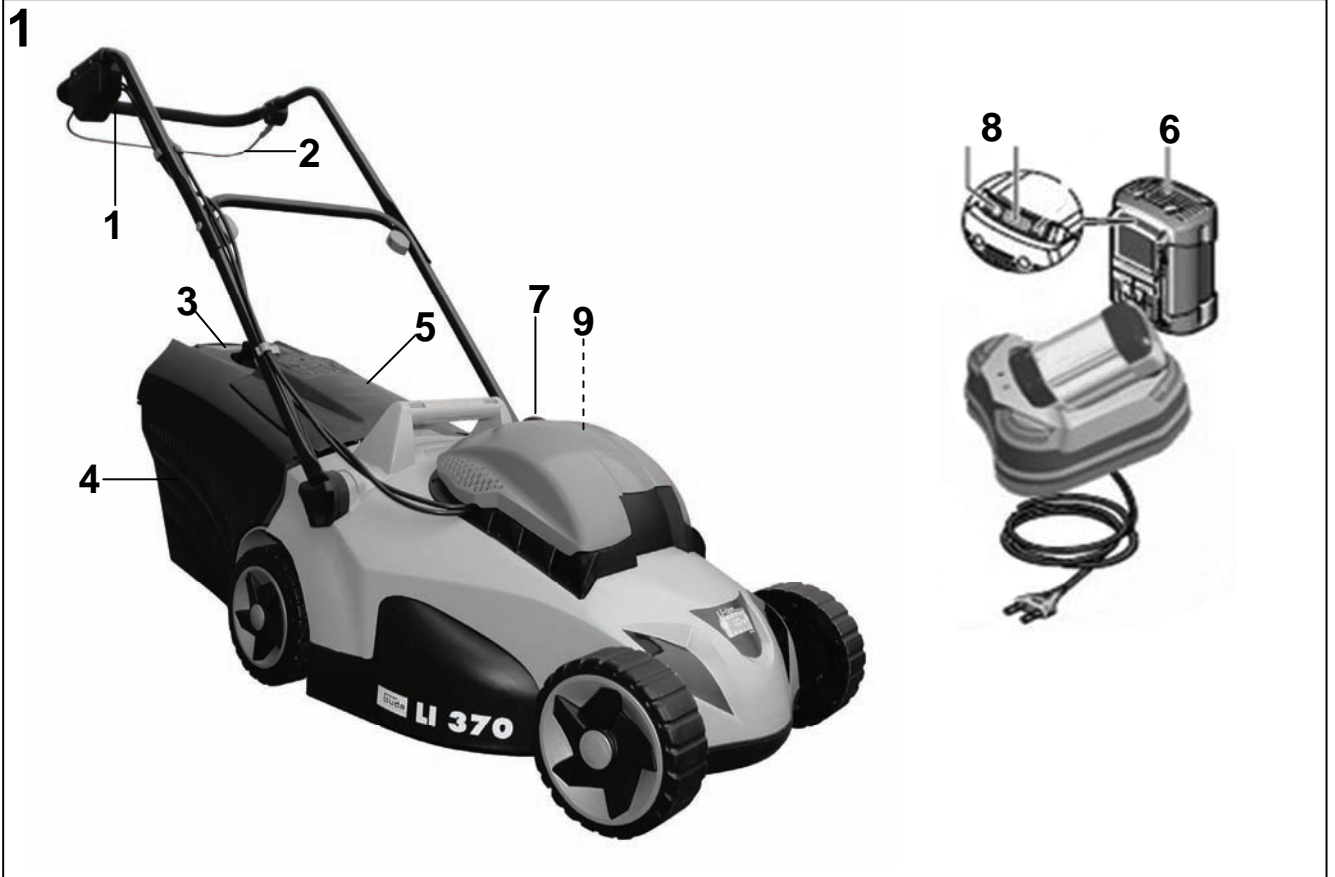

## Einleitung

Damit Sie an Ihrer neuen LITHIUM-IONEN RASENMÄHER LI 370 möglichst lange Freude haben, bitten wir Sie, die Betriebsanweisung und die beiliegenden Sicherheitshinweise vor Ingebrauchnahme sorgfältig durchzulesen. Ferner wird empfohlen, die Gebrauchsanweisung für den Fall aufzubewahren, dass Sie sich die Funktionen des Artikels später nochmals ins Gedächtnis rufen möchten.

**Im Rahmen ständiger Produktweiterentwicklung behalten wir uns vor zur Verbesserung technische Änderungen umzusetzen.**

**Bei diesem Dokument handelt es sich um die Originalbetriebsanweisung.**

**Nachdrucke, auch auszugsweise, bedürfen der Genehmigung.**

## Lieferumfang

Nehmen Sie das Gerät aus der Transportverpackung und prüfen Sie die Vollständigkeit und das Vorhandensein folgender Teile:

- **Lithium-Ionen Rasenmäher LI 370**
- **Schraube mit Flügelmutter (Griffoberteil) 2x**
- **Befestigungsschraube (Griffunterteil) 2x**
- **Ladegerät**
- **Akku**
- **Originalbetriebsanweisung**
- **Gewährleistungskarte**

Sollten Teile des Lieferumfangs fehlen oder beschädigt sein, wenden Sie sich bitte an Ihren Händler.

Die Maschine wiegt in zusammengebautem Zustand **17kg**. Heben Sie bei Bedarf das Gerät zu Zweit aus der Transportverpackung.

## Gerätebeschreibung (Abb. 1)

1. Einschaltknopf
2. Sicherheitsbügel
3. Füllstandsanzeige
4. Grasfangkorb
5. Schutzklappe
6. Wechselakku
7. Schnitthöheneinstellung
8. Ladezustandsanzeige
9. Kontaktschlüssel

## Technische Daten Lithium-Ionen Rasenmäher LI 370

<b>Akkukapazität:</b>	LI-ION 2,6 Ah
<b>Spannung:</b>	36 Volt
<b>Motordrehzahl:</b>	3800 min <sup>-1</sup>
<b>Fangkorvvolumen:</b>	40 Liter
<b>Schnittbreite:</b>	370 mm
<b>Schnitthöhenverstellung:</b>	5-fach 25 mm - 75 mm
<b>Schalleistungspegel:</b>	L <sub>WA</sub> 88,6 dB (A) *K=2,13 dB(A)
<b>garantierter Schalleistungspegel:</b>	L <sub>WA</sub> 96 dB (A)
<b>Schalldruckpegel:</b>	L <sub>PA</sub> 75,8 dB (A) *K=3 dB (A)
<b>Vibrationsangabe:</b>	0,892 m/s <sup>2</sup> *K=1,5 m/s <sup>2</sup>
<b>Gewicht:</b>	17 kg

## Technische Daten Lithium-Ionen-Akku

<b>Akkukapazität:</b>	LI-ION 2,6 Ah
<b>Spannung:</b>	36 Volt
<b>Ladezeit:</b>	3-5 h

## Technische Daten Ladegerät

<b>Netzanschluss:</b>	80 V-230 V~50/60 HZ 50W
<b>Ausgangsspannung:</b>	36 V DC ----- 1A

## Sicherheitshinweise



Lesen Sie diese Betriebsanleitung sorgfältig. Machen Sie sich mit den Bedienelementen und dem richtigen Gebrauch des Gerätes vertraut. Bewahren Sie die Betriebsanleitung für eine spätere Verwendung sicher auf.

## Allgemein

Der Lithium-Ionen-Rasenmäher ist für die Pflege von Gras- und Rasenflächen im privaten Bereich vorgesehen. Aufgrund körperlicher Gefährdung des Benutzers und anderer Personen darf der Rasenmäher nicht für andere Zwecke eingesetzt werden.

Mähen Sie niemals wenn sich Personen, insbesondere Kinder in der Nähe befinden.

Mähen Sie nur bei ausreichenden Lichtverhältnissen.

Der Rasenmäher darf nicht einer Temperatur von über 80°C ausgesetzt werden, das heißt nicht im Freien bei praller Sonne oder längere Zeit im Kofferraum stehen lassen.

Denken Sie daran, dass der Benutzer für Unfälle und Schäden verantwortlich ist, die Dritte oder deren Eigentum in Mitleidenschaft ziehen.

## Vor dem Mähen

Mähen Sie nur mit festem Schuhwerk und langer Hose, niemals barfuß oder in Sandalen.

Überprüfen Sie das zu bearbeitende Gelände auf Gegenstände die vom Mäher erfasst und weggeschleudert werden können und entfernen Sie diese. (Steine, Äste etc.)

Die am Gerät angebrachten Kabel auf Beschädigung und Alterung (Brüchigkeit) untersuchen und gegebenenfalls von einem Elektrofachmann reparieren lassen.

Überprüfen Sie regelmäßig die Grasfangvorrichtung auf Verschleiß und Verformung.

Prüfen Sie vor jeder Benutzung (Sichtprüfung) die Schneidwerkzeuge und deren Befestigungsmittel auf Beschädigungen.

Zur Vermeidung einer Unwucht dürfen beschädigte oder abgenutzte Teile nur Satzweise ausgetauscht werden.

## Während dem Mähen

Kippen Sie das Gerät nicht wenn Sie den Motor starten oder wenn der Kontaktschlüssel eingesteckt ist.

Halten Sie den durch das Griffgestänge gegebenen Sicherheitsabstand ein.

Schalten Sie den Motor nur ein, wenn sich Ihre Füße in sicherem Abstand zu dem Schneidmesser befinden.

Achten Sie auf einen sicheren Stand. Bedienen Sie den Rasenmäher ruhig vorwärts gehend.

#### Mähen an Abhangstellen:

- Stets quer zum Gefälle mähen, nicht auf- und abwärts
- Besondere Vorsicht beim Richtungswechsel
- Mähen Sie nicht an zu steilen Abhängen

Lasen Sie besondere Vorsicht walten wenn Sie Rückwärtsmähen oder den Mäher zu sich heranziehen.

Greifen Sie niemals in das laufende Schneidmesser

Stellen Sie sich niemals vor die offene Grasauswurföffnung.

Öffnen Sie niemals die Grasauswurföffnung bei laufendem Motor.

Fahren Sie niemals mit laufendem Motor über Kies. STEINSCHLAG!!!

Mähen Sie nicht in nassem Gras.

Führen Sie den Rasenmäher nur im Schrittempo.

Benutzen Sie niemals den Rasenmäher mit beschädigten Schutzeinrichtung oder Schutzgittern oder ohne angebaute Schutzeinrichtungen, z.B. Grasfangeinrichtungen.

Unter folgenden Umständen muss das Gerät abgeschaltet, der Kontaktschlüssel gezogen und der vollständige Stillstand abgewartet werden.

- Beim Verlassen des Rasenmähers.
- Um ein blockiertes Messer frei zu machen.
- Um die Schnitthöhe einzustellen.
- Um den Fangsack zu entleeren.
- Wenn ein Fremdkörper getroffen wurde. (Überprüfen Sie den Rasenmäher auf Schäden. Reparaturen müssen durchgeführt werden, bevor das Gerät wieder in Betrieb genommen wird.)
- Wenn der Rasenmäher durch Unwucht stark vibriert (sofort abschalten und Ursache feststellen)
- Um den Mäher anzuheben oder wegzutragen
- Um den Mäher zu kippen oder zu transportieren (z.B. von-/ zum Rasen oder über Wege.
- Bevor Sie den Rasenmäher überprüfen, reinigen oder andere Arbeiten durchführen.

#### **Wartung**

##### **ACHTUNG ROTIERENDES SCHNEIDMESSER!!!**

Vor allen Wartung- und Reinigungsarbeiten:

- Kontaktschlüssel ziehen und Akku entfernen.
- Nicht an laufende Schneiden greifen.

Alle sichtbaren Befestigungsschrauben und Muttern besonders die des Messerbalkens, regelmäßig auf festen Sitz prüfen und nachziehen.

Den Rasenmäher nicht in feuchten Räumen abstellen.

Verschlossene oder beschädigte Teile sind aus Sicherheitsgründen umgehend zu ersetzen.

Verwenden Sie ausschließlich Ersatzteile vom Hersteller.

#### **Ladegerät**

Das Ladegerät ist ausschließlich geeignet den Akku des Lithium-Ionen Rasenmähers LI 370 zu Laden. Das Laden anderer Akkus ist nicht zulässig.

Benutzen Sie das Ladegerät niemals in feuchter oder nasser Umgebung. Nur zur Verwendung in Innenräumen geeignet.

Trennen Sie Kabelverbindungen nur durch Ziehen am Stecker. Ziehen am Kabel könnte Kabel und Stecker beschädigen und die elektrische Sicherheit wäre nicht mehr gewährleistet.

Benutzen Sie niemals das Ladegerät wenn Kabel, Stecker oder das Gerät selbst durch äußerliche Einwirkung beschädigt sind. Bringen Sie das Ladegerät dann zur nächsten Fachwerkstatt.

Verhindern Sie, dass die Kühlfunktion des Gerätes durch Verdecken der Kühlschlitze behindert wird. Betrieben Sie das Gerät nicht in der Nähe von Wärmequellen.

Öffnen Sie niemals das Ladegerät. Im Falle einer Störung wenden Sie sich an eine Fachwerkstatt.

Verwenden Sie zum Aufladen des Akkus nur das Güde-Ladegerät. Bei Verwendung anderer Ladegeräte können Defekte auftreten oder ein Brand ausgelöst werden.

#### **Akku**

Bei unsachgemäßem Gebrauch oder beim Gebrauch beschädigter Akkus des können Dämpfe austreten. Führen Sie Frischluft zu und suchen Sie bei Beschwerden einen Arzt auf. Die Dämpfe können die Atemwege reizen.



##### **Brandgefahr!**

Akkus nie in Umgebung von Säuren und leicht entflammaren Materialien laden.

Akku nur in einer Umgebungstemperatur zwischen 0°C bis +40°C laden. Nach starker Belastung erst abkühlen lassen.



##### **Explosionsgefahr!**

Akku vor Hitze und Feuer schützen.

Niemals auf Heizkörpern ablegen oder längere Zeit starker Sonnenstrahlung aussetzen.

Akku nur in einer Umgebungstemperatur zwischen 0°C bis +40°C verwenden.





##### **Kurzschlussgefahr!**

Bei Entsorgung, Transport oder Lagerung muss der Akku verpackt werden (Plastiktüte, Schachtel) oder die Kontakte müssen abgeklebt werden.

Den Akku niemals öffnen.

#### **Kennzeichnungen**

##### **Produktsicherheit:**

	
Produkt ist mit den einschlägigen Normen der Europäischen Gemeinschaft konform	Schutzklasse II

	
Sicherheitstransformator	







**Verbote:**



	
Vor Regen und Feuchtigkeit schützen!	Hineinfassen verboten
	
Darf nicht in die Hände von Kindern gelangen	

**Warnung:**





	
Warnung/Achtung	Warnung vor gefährlicher elektrischer Spannung
	
Warnung vor wegschleudernden Teilen	Halten Sie in der Nähe stehende Personen auf sicheren Abstand zur Maschine (mindestens 5m)
	
Warnung vor Handverletzungen	Warnung vor dem Schneidmesser
	
Achtung vor Wartungs- und Reinigungsarbeiten Kontaktschlüssel ziehen, Verletzungsgefahr	Vorsicht! Messer laufen nach! Warten bis alle rotierenden Teile zum Stillstand gekommen sind.

**Gebote:**



	
Allgemeines Gebotszeichen	Lesen Sie die Gebrauchsanleitung sorgfältig durch. Machen Sie sich mit dem Gebrauch des Gerätes vorab sorgfältig vertraut.
	
Augen- und Gehörschutz benutzen	Schutzhandschuhe benutzen
	
Sicherheitsschuhe benutzen	Den Batterielader nur in Innenräumen benutzen

	
Akku vor Hitze und Feuer schützen	Akku vor Wasser und Feuchtigkeit schützen
	
Akku vor Temperaturen über 45°C schützen	







**Umweltschutz:**

	
Abfall nicht in die Umwelt sondern fachgerecht entsorgen.	Verpackungsmaterial aus Pappe kann an den dafür vorgesehenen Recycling-Stellen abgegeben werden.
	
Schadhafte und/oder zu entsorgende elektrische oder elektronische Geräte müssen an den dafür vorgesehenen Recycling-Stellen abgegeben werden.	Schadhafte und/oder zu entsorgende Lithium-Ionen-Akkus müssen an den dafür vorgesehenen Recycling-Stellen abgegeben werden.

**Verpackung:**

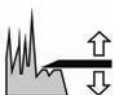
	
Vor Nässe schützen	Packungsorientierung Oben
	
Interseroh-Recycling	

**Technische Daten:**

	
Spannung/Akkukapazität	Motordrehzahl
	
Fangkorbvolumen	Schnitthöhenverstellung
	
Schnittbreite	Gewicht
	
Lärmwertangabe	

**Training**

Lesen Sie die Betriebs- und Wartungsanleitung sorgfältig durch. Machen Sie sich gründlich mit den

Steuerungseinrichtungen und dem ordnungsgemäßen Gebrauch des Gerätes vertraut. Sie müssen wissen, wie das Gerät arbeitet, und wie die Steuerungseinrichtungen schnell ausgeschaltet werden können.

Lassen Sie niemals Kinder mit dem Gerät arbeiten.

Lassen Sie niemals Erwachsene ohne ordnungsgemäße Einweisung mit dem Gerät arbeiten.

Halten Sie den Arbeitsbereich frei von sämtlichen Personen, insbesondere kleinen Kindern, und Haustieren. Seien Sie vorsichtig, um zu vermeiden, dass Sie ausrutschen oder hinfallen.

### Bestimmungsgemäße Verwendung

Der Lithium-Ionen-Rasenmäher ist für die Pflege von Gras- und Rasenflächen im privaten Bereich vorgesehen.

Es dürfen mit dieser Maschine keine anderen Arbeiten verrichtet werden, als die Arbeiten, für die die Maschine gebaut ist und die in der Bedienungsanleitung beschrieben werden.

Jeder darüber hinausgehende Gebrauch gilt als nicht bestimmungsgemäß. Für daraus resultierende Schäden oder Verletzungen haftet der Hersteller nicht. Bitte beachten Sie das dieses Gerät bestimmungsgemäß nicht für den gewerblichen Einsatz konstruiert sind.

### Montage

#### Griffgestänge befestigen (Abb. 2)

Vorsicht! Beim Zusammenlegen oder Ausklappen des Griffgestänges kann das Kabel beschädigt werden.

1. Befestigen Sie das Griffunterteil mit den mitgelieferten Schrauben am Rasenmäher.
2. Schrauben Sie nun das Griffoberteil mit den mitgelieferten Flügelschrauben am Griffunterteil fest.

#### Fangkorb montieren

1. Montieren Sie den Fangkorb gemäß der Abbildung 3.

### Betrieb

#### Achtung! Rotierendes Messer

Arbeiten/Einstellungen am Gerät nur bei abgeschaltetem Motor, gezogenem Kontaktschlüssel und stillstehendem Schneidmesser vornehmen.

#### Allgemeines zum Betrieb

##### Kontaktschlüssel

#### Achtung! Rotierendes Messer

Vor allen Einstellarbeiten:

- Kontaktschlüssel entfernen
- Nicht an das laufende Messer fassen

Der Rasenmäher kann nur gestartet werden wenn der Kontaktschlüssel im Gerät steckt.

#### Laden des Akkus

**Achtung! Ladegerät nur in trockenen Räumen verwenden.**

#### Allgemeine Hinweise zum Laden

Um eine möglichst lange Akkulebensdauer zu erreichen sollten folgende Punkte beachtet werden:

- Vor dem ersten Gebrauch muss der Akku vollständig geladen werden

- Bei geringer Akkuspannung schaltet der Rasenmäher automatisch ab. In diesem Fall muss der Akku geladen werden.
- Der Akku sollte vor langen Pausen z.B. vor der Lagerung im Winter aufgeladen werden.
- Der Akku kann in jedem Ladezustand geladen werden und die Ladung kann jederzeit unterbrochen werden ohne dem Akku zu schaden.

1. Ziehen Sie den Kontaktschlüssel ab.
2. Entriegeln Sie den Akkudeckel durch Fingerdruck.
3. Nehmen Sie den Akku aus dem Akkuschacht heraus.
4. Schließen Sie den Akku am Ladegerät an.
5. Schließen Sie das Ladegerät an einer Steckdose (230V~) an.

#### Hinweise zum Ladegerät

- Rote LED leuchtet auf: Betriebsbereit bzw. Fehler bei eingelegtem Akku.
- Rote LED blinkt: Akku wird überprüft.
- Grüne LED blinkt: Akku wird geladen.
- Grüne LED leuchtet auf: Ladevorgang abgeschlossen.

#### Hinweise zur Ladezustandsanzeige am Akku

Durch gedrückt halten des Druckknopfes am Akku kann der Ladezustand abgelesen werden:

- 3 LED's leuchten: Akku voll geladen.
- 2 LED's leuchten: Akku zur Hälfte geladen.
- 1 LED leuchtet: Akku ist fast leer.

#### Fangkorb einhängen (Abb. 4)

Hängen Sie den Fangkorb gemäß der Abbildung 4 ein.

#### Schnitthöhe einstellen (Abb. 5)

Stellen Sie die gewünschte Schnitthöhe gemäß Abbildung 5 ein.

#### Mäher EIN-/AUSSCHALTEN (Abb. 6)

Mäher auf ebener Fläche einschalten. Nicht in hohem Gras einschalten, hier notfalls kippen.

##### Motor EIN

- Drücken Sie den Einschaltknopf (Abb. 1/1).
- Ziehen Sie den Sicherheitsbügel (Abb. 1/2) bei gedrücktem Einschaltknopf.
- Lassen Sie den Einschaltknopf los.

##### Motor AUS

- Lassen Sie den Sicherheitsbügel (Abb. 1/2) los.

#### Fangkorb entleeren

Wenn der Fangkorb gefüllt ist senkt sich die Klappe der Füllstandsanzeige.

#### Achtung! Rotierendes Messer

Arbeiten/Einstellungen am Gerät nur bei abgeschaltetem Motor, gezogenem Kontaktschlüssel und stillstehendem Schneidmesser vornehmen.

- Hängen Sie den Fangkorb aus und entleeren Sie diesen.
- Eventuelle Verstopfungen im Mähraum beseitigen.
- Fangkorb gemäß Abbildung 4 wieder einhängen.

- Reinigen Sie regelmäßig die Löcher unter der Füllstandsanzeige im Fangkorb.

#### Gewährleistung

Die Gewährleistung erstreckt sich ausschließlich auf Mängel, die auf Material- oder Herstellungsfehler zurückzuführen sind. Bei Geltendmachung eines Mangels im Sinne der Gewährleistung ist der original Kaufbeleg mit Verkaufsdatum beizufügen. Von der Gewährleistung ausgeschlossen sind unsachgemäße Anwendungen, wie z. B. Überlastung des Gerätes, Gewaltanwendung, Beschädigungen durch Fremdeinwirkung oder durch Fremdkörper. Nichtbeachtung der Gebrauchs- und Aufbauanleitung und normaler Verschleiß sind ebenfalls von der Gewährleistung ausgeschlossen.

#### Restgefahren und Schutzmaßnahmen

##### Mechanische Restgefahren:

Gefährdung	Beschreibung	Schutzmaßnahme(n)
Schneiden, Abschneiden	Die rotierenden Messer können zu schweren Schnittverletzungen bzw. Abtrennen von Körperteilen führen.	Niemals bei laufendem Gerät unter das Gehäuse fassen.  Schutzschuhe tragen  Fangsack nie bei laufendem Gerät abnehmen

##### Sonstige Gefährdungen

Gefährdung	Beschreibung	Schutzmaßnahme(n)
Herausgeworfene Gegenstände	Herausgeschleuderte Steine oder Erde können zu Verletzungen führen.	Zu bearbeitende Flächen im Vorfeld nach Fremdkörpern absuchen  Achten Sie darauf, dass die der Fangsack ordnungsgemäß eingehängt ist.  Während der Arbeit eine Schutzbrille tragen.

##### Vernachlässigung ergonomischer Grundsätze

Gefährdung	Beschreibung	Schutzmaßnahme(n)
Unangemessene örtliche Beleuchtung	Mangelhafte Beleuchtung/Lichtverhältnisse stellen ein hohes Sicherheitsrisiko dar.	Sorgen Sie bei der Arbeit mit dem Gerät immer für ausreichende Beleuchtung bzw. gute Lichtverhältnisse..

#### Verhalten im Notfall

Leiten Sie die der Verletzung entsprechend notwendigen Erste Hilfe Maßnahmen ein und fordern Sie schnellst möglich qualifizierte ärztliche Hilfe an. Bewahren Sie den Verletzten vor weiteren Schädigungen und stellen Sie diesen ruhig.

**Für einen eventuell eintretenden Unfall sollte immer ein Verbandskasten nach DIN 13164 am Arbeitsplatz griffbereit vorhanden sein. Dem Verbandskasten entnommenes Material ist sofort wieder aufzufüllen. Wenn Sie Hilfe anfordern, machen Sie folgende Angaben:**

1. Ort des Unfalls
2. Art des Unfalls
3. Zahl der Verletzten
4. Art der Verletzungen

#### Entsorgung

Die Entsorgungshinweise ergeben sich aus den Piktogrammen die auf dem Gerät bzw. der Verpackung aufgebracht sind. Eine Beschreibung der einzelnen Bedeutungen finden Sie im Kapitel „Kennzeichnung“.

##### Akkus umweltgerecht entsorgen

Li-Ion-Akkus sind entsorgungspflichtig. Lassen Sie defekte Akkus vom Fachhandel entsorgen. Akkus müssen aus dem Gerät entfernt werden bevor es verschrottet wird.

##### Entsorgung der Transportverpackung

Die Verpackung schützt das Gerät vor Transportschäden. Die Verpackungsmaterialien sind in der Regel nach umweltverträglichen und entsorgungstechnischen Gesichtspunkten ausgewählt und deshalb recycelbar. Das Rückführen der Verpackung in den Materialkreislauf spart Rohstoffe und verringert das Abfallaufkommen. Verpackungsteile (z.B. Folien, Styropor®) können für Kinder gefährlich sein. **Es besteht Erstickengefahr!** Bewahren Sie Verpackungsteile außerhalb der Reichweite von Kindern auf und entsorgen Sie sie so schnell wie möglich.

#### Anforderungen an den Bediener

Der Bediener muss vor Gebrauch des Gerätes aufmerksam die Bedienungsanleitung gelesen haben.

#### Qualifikation

Außer einer ausführlichen Einweisung durch eine sachkundige Person ist keine spezielle Qualifikation für den Gebrauch des Gerätes notwendig.

#### Mindestalter

Das Gerät darf nur von Personen betrieben werden, die das 18. Lebensjahr vollendet haben. Eine Ausnahme stellt die Benutzung als Jugendlicher dar, wenn die Benutzung im Zuge einer Berufsausbildung zur Erreichung der Fertigkeit unter Aufsicht eines Ausbilders erfolgt.

#### Schulung

Die Benutzung des Gerätes bedarf lediglich einer entsprechenden Unterweisung. Eine spezielle Schulung ist nicht notwendig.

#### Service

Sie haben **technische Fragen? Eine Reklamation? Benötigen Ersatzteile oder eine Bedienungsanleitung?** Auf unserer Homepage [www.guede.com](http://www.guede.com) im Bereich **Service** helfen wir Ihnen schnell und unbürokratisch weiter. Bitte helfen Sie uns Ihnen zu helfen. Um Ihr Gerät im Reklamationsfall identifizieren zu können benötigen wir die Seriennummer sowie Artikelnummer und Baujahr. Alle diese Daten finden Sie auf dem Typenschild. Um diese Daten stets zur Hand zu haben, tragen Sie diese bitte unten ein.

**Seriennummer:**  
**Artikelnummer:**  
**Baujahr:**

**Tel.:** +49 (0) 79 04 / 700-360  
**Fax:** +49 (0) 79 04 / 700-51999  
**E-Mail:** support@ts.guede.com

## Wartung



### Rotierendes Messer

Arbeiten/Einstellungen am Gerät nur bei abgeschaltetem Motor, gezogenem Kontaktschlüssel und stillstehendem Schneidmesser vornehmen.

Wartungsarbeiten, die in diesem Handbuch nicht ausdrücklich beschrieben sind, müssen von Fachpersonal ausgeführt werden, da Gefahrensituationen entstehen können, auf die der Bediener nicht vorbereitet ist. Austausch von Ersatzteilen dürfen ausschließlich von Fachpersonal ausgeführt werden.

## Reinigung

Reinigen nach jeder Benutzung des Rasenmähers diesen mit einem Handfeger.

Spritzen Sie den Rasenmäher auf keinen Fall mit Wasser ab.

## Lagerung im Winter

Nehmen Sie eine gründliche Reinigung des Rasenmähers vor.

Lagern Sie den Rasenmäher in einem trockenem Raum.

Laden Sie den Akku vor der Einlagerung auf.

## Messerwechsel



### Rotierendes Messer

Arbeiten/Einstellungen am Gerät nur bei abgeschaltetem Motor, gezogenem Kontaktschlüssel und stillstehendem Schneidmesser vornehmen.

Tragen Sie bei einem Messerwechsel Schutzhandschuhe.

Lösen Sie die Schraube der Messerbefestigung. Das Schneidmesser lässt sich nun herausnehmen.

## Fehlersuche

Die Tabelle zeigt mögliche Fehler, deren mögliche Ursache und Möglichkeiten zur Abhilfe. Sollten Sie das Problem trotzdem nicht beseitigen können, ziehen Sie eine Fachkraft zu Rate.



Vor Wartung- oder Reinigungsarbeiten das Gerät ausschalten und den Kontaktschlüssel ziehen.



Gefahr eines elektrischen Schlages.

Symptome	Mögliche Ursache	Abhilfe
Motor läuft nicht	Akku leer	Siehe unter "Laden des Akkus"
	Akku defekt	Siehe unter "Service"
	Kontaktschlüssel nicht gesteckt	Siehe unter "Allgemeines zum Betrieb"
	Einschaltknopf bzw. Sicherheitsbügel nicht betätigt	Siehe unter "Mäher Einschalten"

Unruhiger Lauf, starkes Vibrieren des Geräts	Messer schadhaf	Siehe unter "Service"
	Messer lose	Siehe unter "Messerwechsel"
Schlechte Mäh-/Fangleistung	Messer stumpf	Siehe unter "Service"
	Fangkorb verstopft	Siehe unter "Fangsack entleeren"
	Nicht angepasste Schnitthöhe	Siehe unter "Schnitthöhe einstellen"
	Akku defekt	Siehe unter "Service"

## EG-KONFORMITÄTSERKLÄRUNG

Hiermit erklären wir,

**Güde GmbH & Co. KG**  
**Birkichstrasse 6**  
**D-74549 Wolpertshausen**  
**Deutschland,**

dass die nachfolgend bezeichneten Geräte aufgrund ihrer Konzipierung und Bauart sowie in den von uns in Verkehr gebrachten Ausführungen den einschlägigen, grundlegenden Sicherheits- und Gesundheitsanforderungen der EG-Richtlinien entsprechen.  
**Bei einer nicht mit uns abgestimmten Änderung der Geräte verliert diese Erklärung ihre Gültigkeit.**

### Bezeichnung der Geräte:

LITHIUM-IONEN RASENMÄHER LI 370

### Artikel-Nr.:

#95525

### Einschlägige EG-Richtlinien:

2000/14 EG  
 2006/42 EG  
 2004/108 EG

### Angewandte harmonisierte Normen:

EN 50388:2006  
 EN 62233:2008  
 EN 55014-1/A1:2009  
 EN 55014-2/A2:2008

### Referenznummer:

OR/009714/003

### Lärmwertangaben:

Schalleistungspegel:  
 $L_{WA} 88,6 \text{ dB (A)}$  \*K=2,13 dB (A)

### garantierter

Schalleistungspegel:  
 $L_{WA} 96 \text{ dB (A)}$

### Schalldruckpegel:

$L_{PA} 75,8 \text{ dB (A)}$  \*K=3 dB (A)

### Vibrationsangaben:

0,892 m/s<sup>2</sup> \*K=1,5 m/s<sup>2</sup>

### Zertifizierstelle:

TÜV SÜD Industrie Service GmbH  
 Westendstrasse 199  
 D-80686 München  
 Deutschland

**Datum/Herstellerunterschrift:**

06.12.2010 

**Angaben zum Unterzeichner:**

**Geschäftsführer**  
**Hr. Arnold**

Technische Dokumentation:

J. Bürkle FBL; QS