

D

Originalbetriebsanleitung



0,7 kW (1 PS)
Benzin-Laubsauger BLS 26-2

05108

Hersteller:

Just in Time GmbH
Birkichstrasse 6
D-74549 Wolpertshausen
06/2014-2014

Mr.
GARDENER



DEUTSCH

Bitte lesen Sie die Betriebsanleitung vor Inbetriebnahme sorgfältig durch.

Deutsch	INBETRIEBNAHME _____	7
	TECHNISCHE DATEN BESTIMMUNGSGEMÄSSE VERWENDUNG GERÄTEBESCHREIBUNG SICHERHEITSHINWEISE VERHALTEN IM NOTFALL ANFORDERUNGEN AN DEN BEDIENER SYMBOLE INBETRIEBNAHME GEWÄHRLEISTUNG SERVICE WARTUNG/LAGERUNG STÖRUNG-URSACHE-BEHEBUNG INSPEKTIONS- UND WARTUNGSPLAN _____	16
Originalkonformitätserklärung	_____	24



LIEFERUMFANG |



DE **Montage**

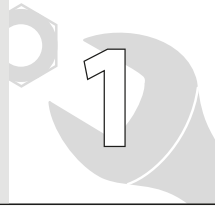

7

DE **Tanken**



9

DE **Betrieb**



10

DE **Reinigung / Wartung**



14

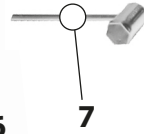
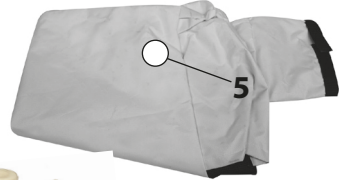
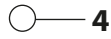

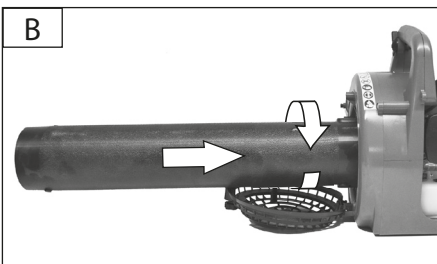
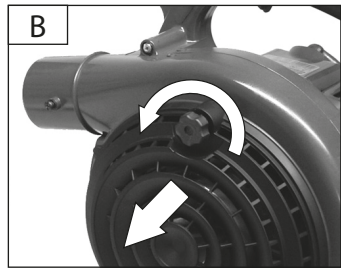
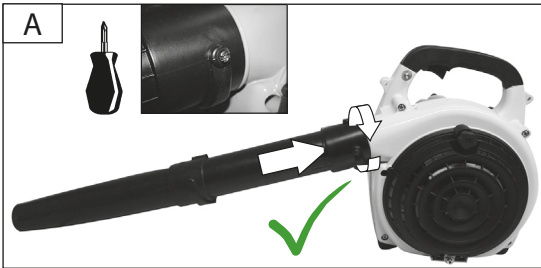
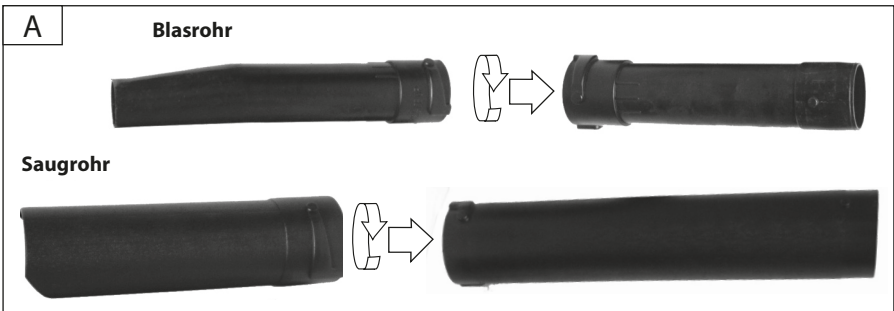
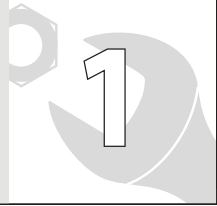

⚠ Beim Saugbetrieb muss immer der Fangsack und der Winkel montiert sein!

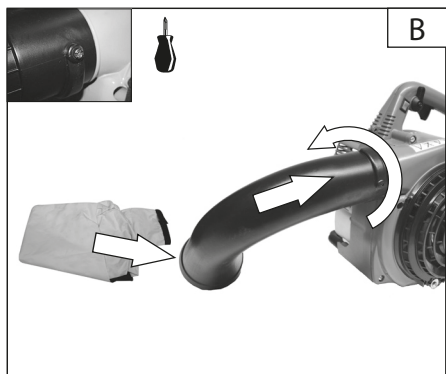

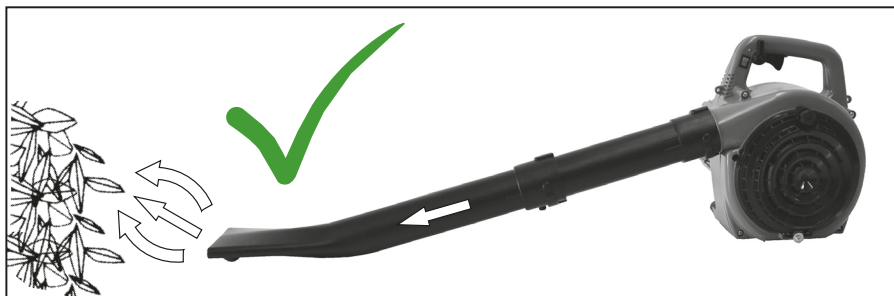
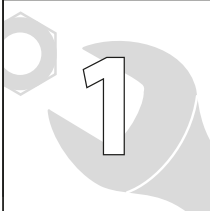

DE - Der Mikroschalter muss entweder vom Saugrohr oder bei der Betriebsart „Blasen“ von der Abdeckung betätigt werden

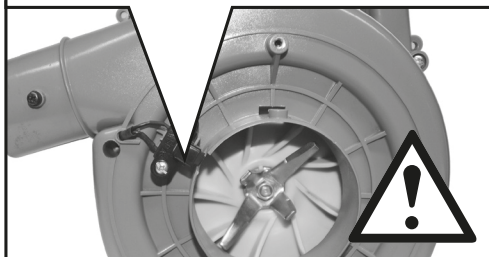

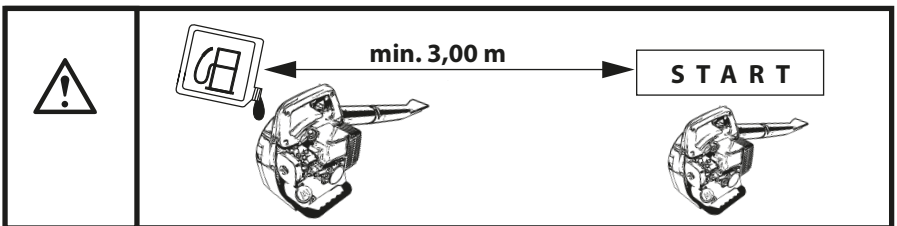
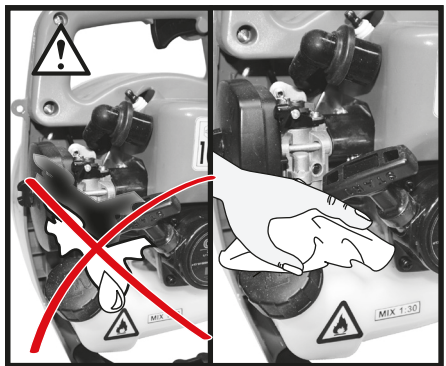
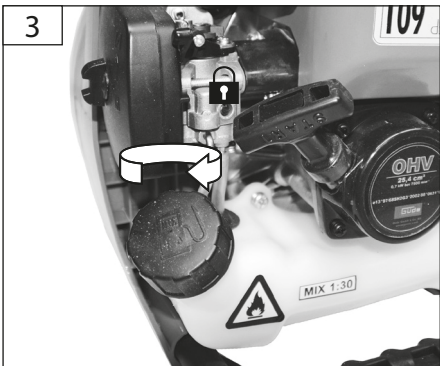
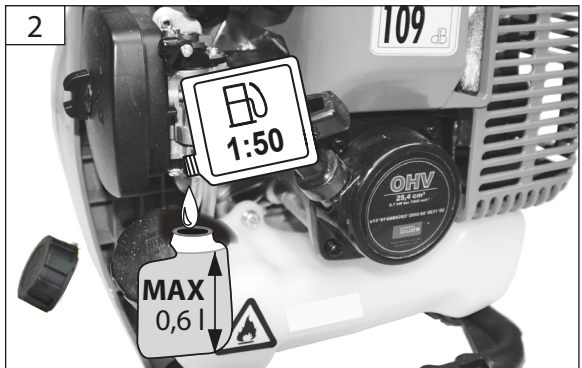
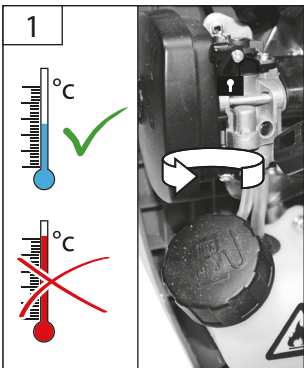

START 3 STOP

DE Betrieb

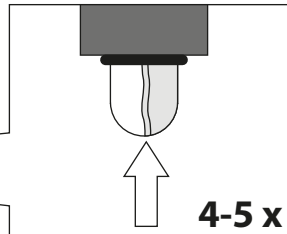
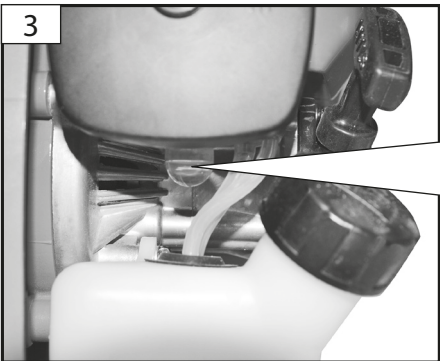
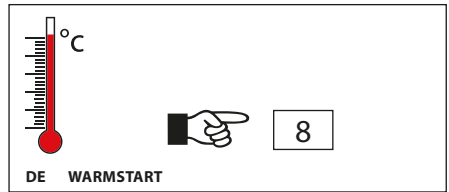
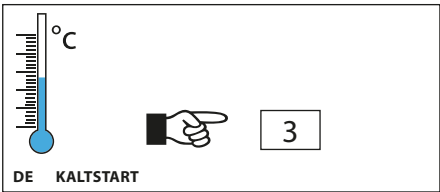
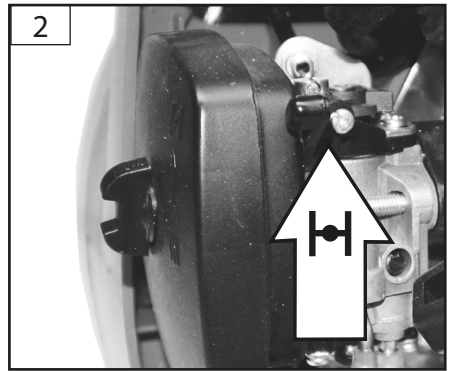
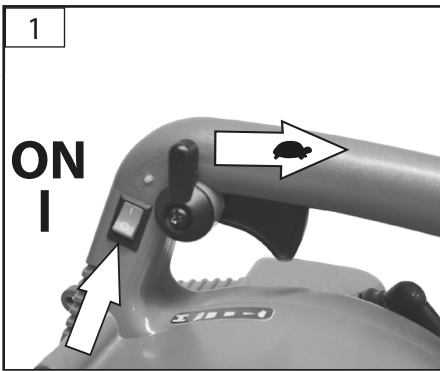



4

- 1. klack
- 2. 

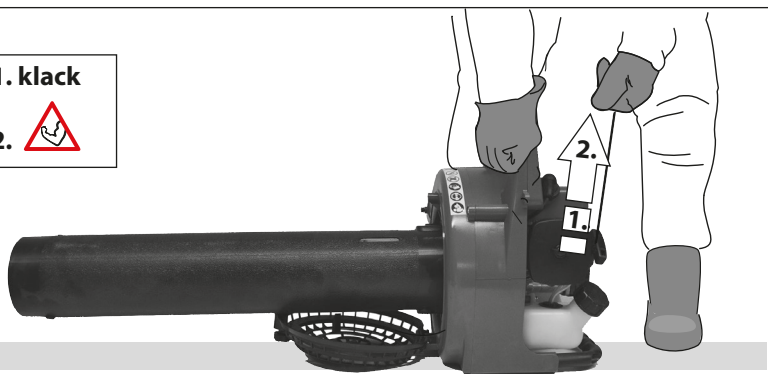

DE Anwerfseil ca. 3-5x kräftig ziehen bis erste hörbare Zündung erfolgt.

5

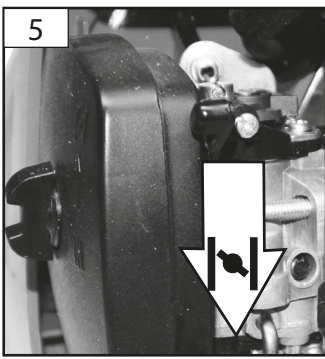

6



7

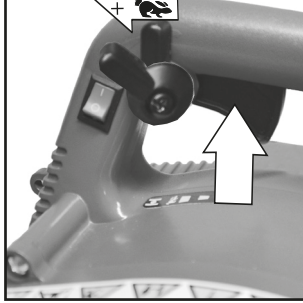

START

3

STOP

DE Betrieb

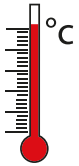

DE Starten eines betriebswarmen Motors.
Starten nach Startvorbereitungen des Kaltstarts.

8

1. klack

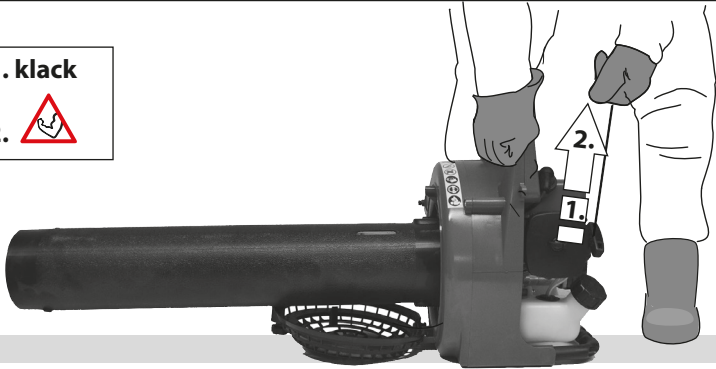

DE DE Wenn der Motor nach 2-3 maligem Ziehen nicht
läuft, kompletten Startvorgang (Kaltstart)
wiederholen.

9

START

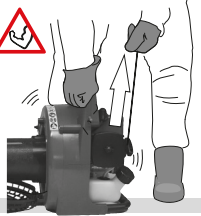

10

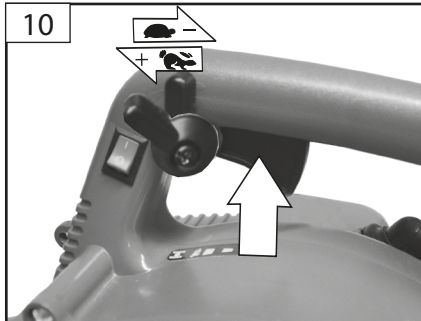

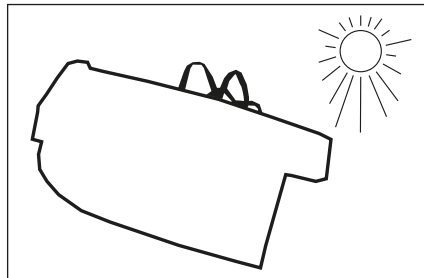
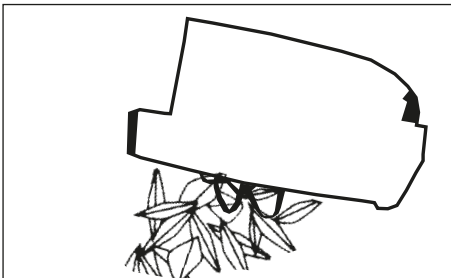
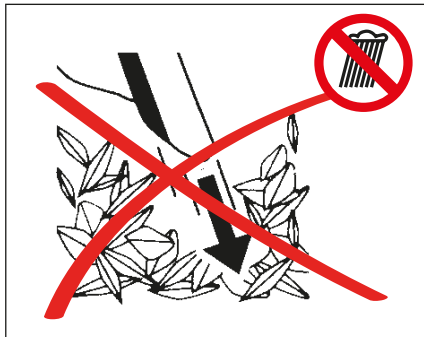
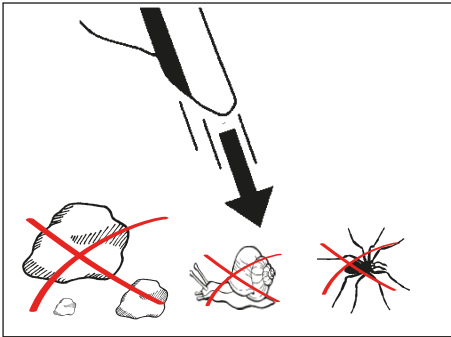

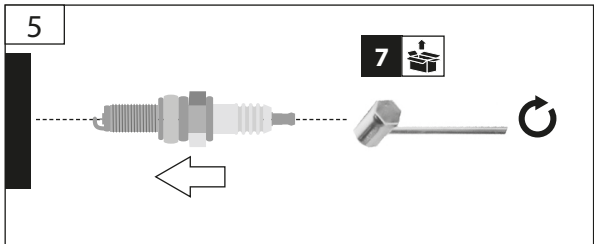
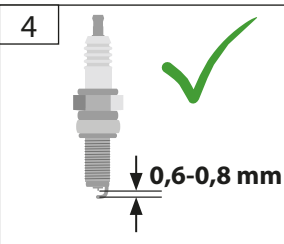
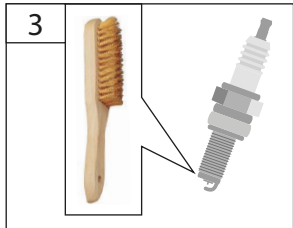
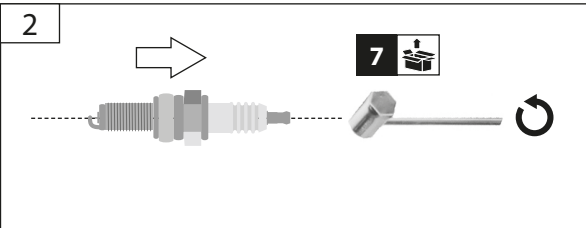
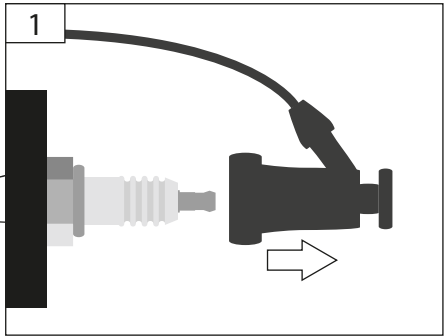
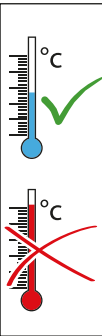
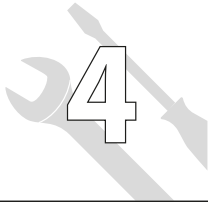

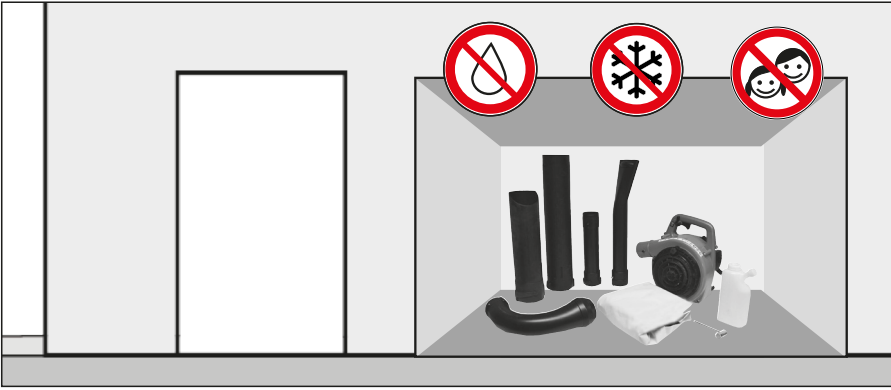
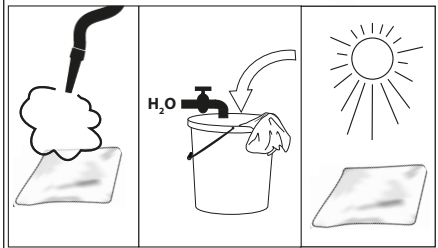
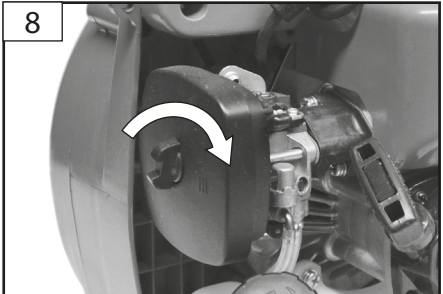
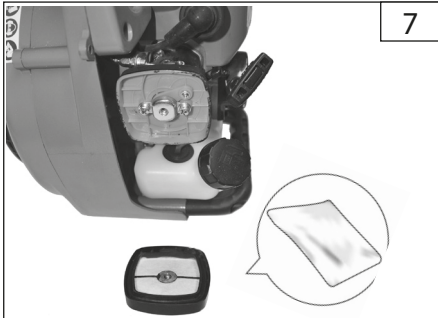
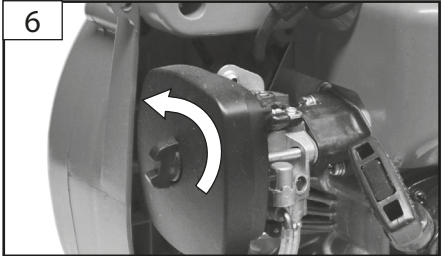
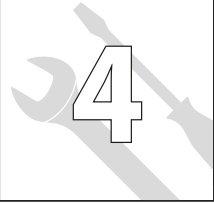







Technische Daten**Benzin-Laubsauger BLS 26-2**

Artikel-Nr.....	05108
2-Takt Motor.....	2-Takt OHV
 Motorleistung.....	0,7 kW/1,0 PS
.....	bei max. 7500 min ⁻¹
Hubraum.....	25,4 ccm
 Leerlaufdrehzahl.....	2800 min ⁻¹
 Luftgeschwindigkeit.....	ca. 180 km/h
 Laubsackvolumen.....	ca. 50 l
 Tankinhalt/Kraftstoff.....	0,6 l/1:50
 Gewicht netto (Bläser/Sauger).....	4,6/5,6 kg
 Schallleistungspegel.....	109 db



Benutzen Sie das Gerät erst nachdem Sie die Betriebsanleitung aufmerksam gelesen und verstanden haben. Beachten Sie alle in der Anleitung aufgeführten Sicherheitshinweise. Verhalten Sie sich verantwortungsvoll gegenüber anderen Personen. Falls über den Anschluss und die Bedienung des Gerätes Zweifel entstehen sollten, wenden Sie sich an den Kundendienst.

Bestimmungsgemäße Verwendung

Der Laubbläser ist bestimmt zum Zusammenblasen oder Aufsaugen von trockenem Laub.

Dieses Gerät darf nur wie angegeben bestimmungsgemäß verwendet werden. Bei Nichtbeachtung der Bestimmungen, aus den allgemein gültigen Vorschriften sowie den Bestimmungen aus dieser Anleitung, kann der Hersteller für Schäden nicht verantwortlich gemacht werden.

Gerätebeschreibung

1	MOTOREINHEIT
2	BLASROHR, 2-tlg.
3	SAUGROHR, 2-tlg.
4	ANSCHLUSSWINKEL LAUBFANGSACK
5	LAUBFANGSACK
6	MISCHFLASCHE
7	ZÜNDKERZENSCHLÜSSEL
8	ZÜNDEKERZENSTECKER
9	CHOKE
10	LUFTFILTER
11	KRAFTSTOFFTANK
12	PRIMERPUMPE
13	REVERSIERSTARTER
14	FESTSTELLHEBEL GAS
15	EIN-/AUSSCHALTER
16	GASHEBEL

17	SCHRAUBE SCHUTZGITTERBEFESTIGUNG
18	MIKROSCHALTER

Sicherheitshinweise**⚠ GEFAHR!**

Stromschlag! Es besteht Verletzungsgefahr durch elektrischen Strom!

Um den Laubsauger sicher betreiben zu können, sind sämtliche Anweisungen und Informationen zu Sicherheit, Zusammenbau und Betrieb in der Betriebsanleitung genau zu befolgen. Alle Personen, die diese Maschine bedienen oder warten, müssen die Betriebsanleitung kennen und über potentielle Gefahren informiert sein. Kindern sowie kranken und gebrechlichen Personen ist der Zugang zu verwehren. Kinder sind sorgfältig zu beaufsichtigen, wenn sie sich im Bereich von Maschinen aufhalten. Beachten Sie die regionalen und lokalen Unfallverhütungsvorschriften, die bei Ihnen gelten. Dasselbe gilt für alle Bestimmungen zu Arbeitsschutz und Gesundheit am Arbeitsplatz.

Der Hersteller kann nicht haftbar gemacht werden, wenn seine Maschinen unerlaubterweise verändert werden und wenn aus solchen Veränderungen Schäden entstehen.

⚠ Warnung! Bei der Verwendung von Werkzeugmaschinen sind immer grundlegende Vorsichtsmaßnahmen zu ergreifen. Bitte beachten Sie auch alle Tipps und Hinweise in den zusätzlichen Sicherheitshinweisen.

1. Achten Sie auf die Umgebungsbedingungen, unter denen Sie arbeiten. Durch das Motorgerät werden giftige Abgase erzeugt, sobald der Motor läuft. Diese Gase können geruchlos und unsichtbar sein. Deshalb dürfen Sie niemals in geschlossenen oder schlecht belüfteten Räumen mit dem Gerät arbeiten. Sorgen Sie bei den Arbeiten für ausreichende Beleuchtung. Achten Sie bei Nässe, Schnee, Eis, an Abhängen, auf unebenem Gelände auf einen sicheren Stand.

2. Lassen Sie keine Fremden an die Maschine. Verhindern Sie, dass andere Personen mit den Werkzeugen in Berührung kommen.

Halten Sie in der Nähe stehende Personen und Tiere auf sicheren Abstand zum Gartengerät. Da weggeschleuderte Fremdkörper zu Verletzungen führen können.

Blasen Sie Schmutz/Laub nie in die Richtung von Personen oder Tieren.

3. Sorgen Sie für die sichere Aufbewahrung von Werkzeugen. Werkzeuge, die nicht gebraucht werden, müssen an einem trockenen, möglichst hoch gelegenen Platz aufbewahrt oder unzugänglich eingeschlossen werden.

4. Verwenden Sie für jede Arbeit immer das richtige Werkzeug. Verwenden Sie z.B. keine Kleinwerkzeuge oder Zubehör für Arbeiten, die eigentlich mit schwerem Werkzeug verrichtet werden müssen. Verwenden Sie Werkzeuge ausschließlich für die Zwecke, für die sie gebaut wurden.

5. Achten Sie auf angemessene Kleidung. Die Kleidung muss zweckmäßig sein und darf Sie beim Arbeiten nicht behindern. Tragen Sie keine Schals, Halsketten oder anderes loses hängendes Zubehör. Langes Haar zusammenbinden.

6. Tragen Sie Gehörschutz, Atemschutz, Augenschutz und festes Schuhwerk. Tragen Sie persönlichen Schallschutz z.B. Gehörschutz, Staubschutzmaske, Schutzbrille und Sicherheitsschuhe mit rutschfester Sohle.

7. Transport des Laubsaugers. Sichern Sie das Gerät gegen Umkippen, Beschädigung und Auslaufen von Kraftstoff.

8. Entfernen Sie Steckschlüssel etc. Alle Schlüssel o. Ä. müssen entfernt werden, bevor der Laubsauger eingeschaltet wird.

9. Bleiben Sie immer aufmerksam. Achten Sie auf das, was Sie tun. Setzen Sie Ihren gesunden Menschenverstand ein. Verwenden Sie keine Motorwerkzeuge, wenn Sie müde sind. Unter dem Einfluss von Alkohol, Drogen oder Medikamenten, die das Reaktionsvermögen beeinträchtigen darf mit dem Laubsauger nicht gearbeitet werden.

⚠ ACHTUNG Gefahr!

Benzin ist hochgradig entzündlich

- Kraftstoff ausschließlich in eigens dafür zugelassenen Behältern aufbewahren und zwar an einem sicheren Ort, fern von Wärmequellen und offenen Flammen.
- Beim Umgang mit Kraftstoff nicht Rauchen.
- Kraftstoff nur im Freien nachfüllen, entweder mit der im Lieferumfang enthaltenen Kraftstoffflasche oder mit Hilfe eines Trichters nachfüllen.
- Kraftstoff vor dem Start des Motors einfüllen. Während der Motor läuft oder bei heißem Motor darf der Tankverschluss nicht geöffnet werden bzw. Kraftstoff nachgefüllt werden.
- Maschine nicht am Befüllungsort starten - es könnten Benzin Rest oder Dämpfe vorhanden sein, die einen Brand verursachen.

10. Auffüllen von Kraftstoff. Vor dem Befüllen ist immer der Motor abzustellen. Öffnen Sie den Tankverschluss immer vorsichtig, damit bestehender Überdruck sich langsam abbauen kann und kein Kraftstoff herausspritzt. Durch die Arbeit mit dem Laubsauger entstehen

hohe Temperaturen am Gehäuse. Lassen Sie deshalb den Laubsauger vor dem Befüllen abkühlen. Sonst könnte sich der Kraftstoff entzünden und zu schweren **⚠ Verbrennungen** führen. Beim Befüllen mit Kraftstoff ist darauf zu achten, dass nicht zu viel aufgefüllt wird. Sollte Flüssigkeit daneben gehen, ist diese sofort zu entfernen und das Gerät zu säubern. Achten Sie nach dem Auffüllen auf den sicheren Sitz der Verschlussverschraubungen um das Lösen durch die entstehenden Vibrationen bei der Arbeit zu verhindern.

11. Benutzungsdauer und Pausen. Eine längere Benutzung des Motorgerätes kann zu vibrationsbedingten Durchblutungsstörungen der Hände führen. Sie können die Benutzungsdauer jedoch durch geeignete Handschuhe oder regelmäßige Pausen verlängern. Achten Sie darauf, dass die persönliche Veranlagung zu schlechter Durchblutung, niedrige Außentemperaturen oder große Greifkräfte beim Arbeiten die Benutzungsdauer verringern.

12. Achten Sie auf beschädigte Teile. Untersuchen Sie das Werkzeug, bevor Sie es benutzen. Sind einzelne Teile beschädigt? Fragen Sie sich bei leichten Beschädigungen ernsthaft, ob das Werkzeug trotzdem einwandfrei und sicher funktionieren wird. Achten Sie auf die korrekte Ausrichtung und Einstellung von beweglichen Teilen. Greifen die Teile richtig ineinander? Sind Teile beschädigt? Ist alles korrekt installiert? Stimmen alle sonstigen Voraussetzungen für die einwandfreie Funktion?

Beschädigte Schutzvorrichtungen etc. müssen von autorisierten Personen ordnungsgemäß repariert oder ausgewechselt werden, sofern nicht in der Betriebsanleitung ausdrücklich anders erläutert. Defekte Schalter müssen von einer autorisierten Stelle ausgewechselt werden. Bei anfallenden Reparaturen wenden Sie sich bitte an Ihr örtliches Service Center.

13. Schalten Sie den Motor immer ab, bevor Sie Einstellungen oder Wartungsarbeiten vornehmen. Das gilt vor allem für das Umstellen von Saug- auf Blasfunktion.

14. Verwenden Sie nur zugelassene Teile. Verwenden Sie bei Wartung und Reparatur nur identische Ersatzteile. Wenden Sie sich für Ersatzteile an ein zugelassenes Service Center.

Warnung! Die Verwendung von anderem Zubehör und Anbauteilen, die nicht ausdrücklich empfohlen werden, kann die Gefährdung von Personen und Objekten nach sich ziehen.

Das Werkzeug darf nur für den vorgesehenen Verwendungszweck benutzt werden. Jede Zweckentfremdung wird als unsachgemäße Verwendung betrachtet. Für Sach- und Personenschäden, die aus einer solchen, unsachgemäßen Verwendung resultieren, ist allein der Benutzer verantwortlich, auf keinen Fall der Hersteller.

Der Hersteller kann nicht haftbar gemacht werden, wenn seine Maschinen verändert oder unsachgemäß verwendet werden und wenn daraus Schäden entstehen.

⚠️ Betreiben Sie das Gerät nur mit aufgesteckter Düse

- Schalten Sie den Motor immer ab, bevor Sie Einstellungen oder Wartungsarbeiten vornehmen.
- Machen Sie die Betriebsanleitung allen Personen zugänglich, die mit der Maschine arbeiten.
- Saugen Sie mit dieser Maschine ausschließlich Laub auf. Diese Maschine ist nicht für größere Holzstücke oder auch größere Steine geeignet. Dies kann zu Beschädigungen der Maschine führen und damit auch eine Gefahrenquelle für Personen und den Benutzer darstellen.

⚠️ Achtung: Keine Steine ansaugen, da das Gebläse beschädigt werden kann.

- Sorgen Sie immer für angemessene Beleuchtung.
- Verwenden Sie den Laubsauger nicht in der Nähe von brennbaren Flüssigkeiten oder Gasen.
- Blasen oder Saugen Sie keine heißen, brennbaren oder explosiven Materialien.
- Bei der Benutzung des Gerätes sollten Kinder sowie kranke und gebrechliche Personen fern gehalten werden.
- Überprüfen Sie das Gerät auf Beschädigungen. Verwenden Sie das Gerät nicht, wenn es fehlerhaft oder beschädigt ist.
- Lassen Sie das Gerät in einem autorisierten Service Center reparieren.
- Versuchen Sie nicht, Reparaturen selbst auszuführen. Reparaturen und der Austausch von Teilen dürfen nur von einem autorisierten Service Center vorgenommen werden.
- Achten Sie in der Umgebung des Laubsaugers auf gefährliche Stolperfallen.
- Eine Person, die mit dieser Maschine arbeitet, sollte möglichst nicht abgelenkt werden.
- Die Schutzvorrichtungen der Maschine dürfen auf keinen Fall abgebaut oder in irgendeiner Weise außer Funktion gesetzt werden.
- Beschädigte oder fehlerhafte Schutzvorrichtungen müssen unverzüglich ersetzt werden.

- Werden Sie bei der Arbeit mit dem Laubsauger gestört, verhalten Sie sich bedacht, bevor Sie Ihre Aufmerksamkeit auf die neue Situation einstellen.
- Überprüfen Sie in regelmäßigen Abständen, dass alle Schrauben, Muttern und sonstige Befestigungen fest sind.
- Lagern Sie niemals Geräte oder Materialien so über der Maschine, dass sie auf sie fallen könnten.
- Überlasten Sie die Maschine nicht, sodass sie langsamer läuft und überhitzt.
- Versuchen Sie nicht, den Laubfangsack bei laufender Maschine zu entfernen. Dies darf ausschließlich bei ausgeschalteter Maschine geschehen.
- Um Defekte zu beheben, müssen Sie immer zuerst die Maschine ausschalten und die Zündkerze entfernen.
- Einstellen, Messen, Reinigen etc. dürfen nur ausgeführt werden, wenn der Motor ausgeschaltet ist und die Zündkerze entfernt ist.
- Lassen Sie Ihren Arbeitsplatz nicht unbeaufsichtigt, ohne den Motor abzuschalten.
- Werden Sicherheits- oder Schutzvorrichtungen gewartet oder repariert, müssen Sie nach Abschluss der Arbeiten unverzüglich wieder korrekt eingebaut werden.
- Es ist unbedingt erforderlich, die am jeweiligen Einsatzort geltenden Unfallverhütungsvorschriften zu kennen wie auch alle anderen, allgemein anerkannten Sicherheitsregeln.
- Achten Sie bei der Arbeit auf einen festen Stand und halten Sie Ihr Gleichgewicht.
- Überprüfen Sie das Werkzeug auf Anzeichen für eine Beschädigung.
- Bevor Sie dieses Werkzeug benutzen, müssen Sie unbedingt die Sicherheitsvorrichtungen überprüfen. Vergewissern Sie sich, dass auch scheinbar nur leicht beeinträchtigte Teile tatsächlich ordnungsgemäß funktionieren.
- Überprüfen Sie, ob alle beweglichen Teile einwandfrei funktionieren. Achten Sie besonders auf Beschädigungen und klemmende Teile. Alle Teile müssen korrekt eingebaut sein und alle Bedingungen für ein einwandfreies Funktionieren erfüllen.
- Sofern in dieser Betriebsanleitung nicht anders ausgeführt, müssen beschädigte Teile und Sicherheitsvorrichtungen durch ein autorisiertes Service Center repariert oder ausgetauscht werden.

- Lassen Sie beschädigte Schalter von einem autorisierten Service Center auswechseln.
- Dieses Werkzeug entspricht allen einschlägigen Sicherheitsbestimmungen. Reparaturen dürfen nur von qualifizierten Elektrikern in autorisierten Service Centern und unter Verwendung der Original-Ersatzteile durchgeführt werden. Bei Missachtung besteht die Gefahr von Unfällen.

LÄRMBELÄSTIGUNGEN VERMEIDEN

- Die lokalen Bestimmungen bezüglich der Geräuschpegel und Betriebszeiten von Laubbläsergeräten müssen beachtet und befolgt werden.
- Das Gerät nicht zu Tageszeiten betreiben, an denen Anlieger unzumutbarer Störung ausgesetzt werden (z. B. am frühen Morgen oder späten Abend). Die in den lokalen Verordnungen angegebenen Zeiten sind einzuhalten.
- Um Geräuschpegel so niedrig wie möglich zu halten, ist die Anzahl der gleichzeitig benutzten Geräte zu begrenzen.
- Nicht mehr Gas geben als für den jeweiligen Arbeitseinsatz erforderlich ist.
- Das Gerät vor der Benutzung überprüfen, besonders Schalldämpfer, Lufteinlass und Luftfilter.

Verhalten im Notfall

Leiten Sie die der Verletzung entsprechend notwendigen Erste Hilfe Maßnahmen ein und fordern Sie schnellst möglich qualifizierte ärztliche Hilfe an. Bewahren Sie den Verletzten vor weiteren Schädigungen und stellen Sie diesen ruhig. Für einen eventuell eintretenden Unfall sollte immer ein Verbandskasten nach DIN 13164 am Arbeitsplatz griffbereit vorhanden sein. Dem Verbandskasten entnommenes Material ist sofort wieder aufzufüllen. Wenn Sie Hilfe anfordern, machen Sie folgende Angaben:

1. Ort des Unfalls
2. Art des Unfalls
3. Zahl der Verletzten
4. Art der Verletzungen

Anforderungen an den Bediener

Der Bediener muss vor Gebrauch des Gerätes aufmerksam die Betriebsanleitung gelesen und verstanden haben.

Qualifikation: Außer einer ausführlichen Einweisung durch eine sachkundige Person ist keine spezielle Qualifikation für den Gebrauch des Gerätes notwendig.

Mindestalter: Das Gerät darf nur von Personen betrieben werden, die das 16. Lebensjahr vollendet haben. Eine Ausnahme stellt die Benutzung als Jugendlicher dar, wenn die Benutzung im Zuge einer Berufsausbildung zur Erreichung der Fertigkeit unter Aufsicht eines Ausbilders erfolgt. **Schulung:** Die Benutzung des Gerätes bedarf lediglich einer entsprechenden Unterweisung durch eine Sachkundige Person bzw. die Betriebsanleitung. Eine spezielle Schulung ist nicht notwendig.

Symbole

	Allgemeine Gefahrenhinweise
	Bitte lesen Sie die Betriebsanleitung vor Inbetriebnahme sorgfältig durch.
	Beim Arbeiten mit der Maschine stets Schutzbrille tragen. Gehörschutz tragen!
	Schutzhandschuhe tragen!
	Nur im Außenbereich verwenden.
	Benutzen Sie die Maschine nicht in feuchter oder nasser Umgebung. Setzen Sie die Maschine nicht dem Regen aus.
	Vorsicht, keine offene Flamme in die Nähe bringen! Feuer, offenes Licht und Rauchen verboten.
	<<Vor Nässe schützen>>
	<<Vor Frost schützen>>
	<<Halten Sie Kinder und andere Personen während der Benutzung des Elektrowerkzeugs fern.>>
	Rauchen verboten
	Warnung vor gefährlichen Abgasen
	Warnung vor zurückschleudernden Teilen



Abstand anderer Personen!
Achten Sie darauf, dass sich keine Personen im Gefahrenbereich aufhalten.



Achtung! Entflammbare Materialien!



Achtung! Gefährliche Spannung!



Achtung! Heiße Oberfläche



Stark



Choke-Funktion



Gashebel



MIX 1:30 Kraftstoffmischverhältnis



Vor Nässe schützen



Packungsorientierung Oben

Inbetriebnahme Zu Ihrer Sicherheit

⚠️ Warnung! Bevor Sie den Laubsauger in Betrieb nehmen, müssen Sie diese auf den betriebssicheren Zustand überprüfen. Haben Sie irgendwelche Zweifel, starten Sie die Maschine nicht!

⚠️ Achten Sie vor allem folgende Punkte:

- Funktionstüchtigkeit der Schalter
- Richtige Montage des Saug- bzw. Blasrohres
- Leichtgängigkeit aller Schalter
- Sicherer Sitz des Zündkerzensteckers. Bei losem Stecker können Funken entstehen und so auftretendes Kraftstoff-Luftgemisch entzünden.
- Sauberkeit der Handgriffe gewährleisten um den Laubsauger sicher führen zu können.

Alle Sicherheits- und Schutzvorrichtungen müssen ordnungsgemäß eingebaut und an ihrem Platz sein, bevor die Maschine gestartet werden kann.

Warnung! Wenn Sie irgendwelche Zweifel haben, lassen Sie sich beim Betrieb dieses Laubsaugers von einem Fachmann in einem autorisierten Service Center helfen.

Montage

⚠️ Achtung! Schalten Sie bei Montage- und Wartungsarbeiten **IMMER** erst den Motor ab!

Tragen Sie stets Schutzhandschuhe beim Montieren um sich vor Schnittverletzungen zu schützen!

1. Die Montage des Saug- bzw. Blasrohres sowie des Laubfangsackes erfolgt immer nach dem gleichen Schema. Das Rohr wird auf die entsprechende Aufnahme gesteckt und durch verdrehen gesichert. Bei der Aufnahme für das Blasrohr bzw. den Laubfangsack erfolgt eine zusätzliche Sicherung durch eine Schraube.

2. Achten Sie bei der Montage des Saugrohres auf den richtigen Sitz, da durch das Rohr der Sicherheitsschalter betätigt sein muss. Die Maschine läuft sonst nicht an.

3. Der Laubfangsack wird mittels des Klettverschlusses um das Anschlusswinkelrohr befestigt.

Starten des Motors

1. Füllen Sie das Zweitaktkraftstoffgemisch (Mix 1:30) in die entsprechende Kraftstofftanköffnung. Achten Sie darauf, dass keine Flüssigkeiten verschüttet werden (Entzündungsgefahr).

2. Entfernen Sie sich mindestens 3 Meter vom Befüllungsort. Starten Sie die Maschine nie in geschlossenen oder schlecht belüfteten Räumen.

3. Stellen Sie den Schalter Ein-/Ausschalter auf Position „ON/I“ und den Gashebel auf Position „langsam (Schildkröte)“. Betätigen Sie bei einem Kaltstart den Choke. Die Anlaßspritzpumpe (Primerpumpe) ca. 4-5 mal drücken, um den Vergaser mit Kraftstoff zu fluten.

4. Stellen Sie nun den Laubsauger auf den Boden und greifen Sie mit einer Hand an den Handgriff, mit der anderen Hand ziehen Sie nun das Starterseil bis der Motor läuft.

5. Wenn der Motor läuft; den Choke-Hebel wieder umlegen und den Gashebel 2-3 Mal betätigen bis die Betriebsdrehzahl erreicht ist.

INFO: Wurde die Maschine längere Zeit nicht benutzt und startet wie oben beschrieben nicht, betätigen Sie bitte zuerst die Anlaßspritzpumpe (Primerpumpe) zwei bis drei Mal und wiederholen den Vorgang ab Punkt 2.

Betrieb

Halten Sie den Laubsauger beim Arbeiten immer ca. 3 cm über den Boden.

1. Die Maschinenlautstärke ist abhängig von der Drehzahl! Nutzen Sie immer nur die Drehzahl, die für die Arbeit notwendig ist.

Sie haben zwei Möglichkeiten das Gerät einzusetzen:

1. Nutzen der Saugfunktion

Damit können Sie Laub, Gras oder Schmutz in den Laubfangsack saugen.

2. Nutzen der Blasfunktion

Damit können Sie Laub, Gras oder Schutz großflächig zusammenblasen und anschließend Entsorgen.

⚠ ACHTUNG! Achten Sie stets auf die Blasrichtung der Maschine. Durch den großen Luftdruck können Teile hochgeschleudert werden und somit andere Personen verletzen. Richten Sie niemals den Luftstrom gegen Personen oder Tiere.

Abschalten des Motors

Bevor Sie die Maschine abschalten, lassen Sie diese 2-3 Minuten im Leerlauf laufen um den Motor abzukühlen. Schalten Sie die Maschine anschließend auf Stellung „OFF/0“.

⚠ ACHTUNG! Sollte die Maschine nach Betätigen des Schalters „OFF“ nicht ausgehen, schieben Sie den Chokey ganz nach unten. Die Maschine geht anschließend aus, da zuviel Kraftstoff zugeführt wird. Reinigen Sie anschließend die Maschine und prüfen diese auf Beschädigungen.

Kontrollieren Sie die Fehlerbeschreibungen in dieser Anleitung!

⚠ Achtung: Nur absolut trockenes Laub aufsaugen bzw. wegblasen. Der Fangsack ist vor Feuchtigkeit zu schützen.

Gewährleistung

Die Gewährleistungszeit beträgt 12 Monate bei gewerblicher Nutzung, 24 Monate für Verbraucher und beginnt mit dem Zeitpunkt des Kaufs des Gerätes.

Die Gewährleistung erstreckt sich ausschließlich auf Mängel, die auf Material- oder Herstellungsfehler zurückzuführen sind. Bei Geltendmachung eines Mangels im Sinne der Gewährleistung ist der Kaufbeleg - der das Verkaufsdatum auszuweisen hat - mit Verkaufsdatum beizufügen.

Von der Gewährleistung ausgeschlossen sind unsachgemäße Nutzung, wie z. B. Überlastung des Gerätes, Gewaltanwendung, Beschädigungen durch Fremdeinwirkung, Fremdkörper, sowie Nichtbeachtung der Gebrauchs- und Aufbauanleitung und normaler Verschleiß.

Service

Sie haben technische Fragen? Eine Reklamation? Benötigen Ersatzteile oder eine Betriebsanleitung? Auf der Homepage unseres Servicepartners GÜDE (www.guede.com) im Bereich Service helfen wir Ihnen schnell und unbürokratisch weiter. Bitte helfen Sie uns Ihnen zu helfen. Um Ihr Gerät im Reklamationsfall identifizieren zu können benötigen wir die Seriennummer sowie Artikelnummer und Baujahr. Alle diese Daten finden Sie auf dem Typenschild. Um diese Daten stets zur Hand zu haben, tragen Sie diese bitte unten ein.

Seriennummer:

Artikelnummer:

Baujahr:

Tel.: +49 (0) 79 04 / 700-360

Fax: +49 (0) 79 04 / 700-51999

E-Mail: support@ts.guede.com

Wichtige Kundeninformation

Bitte beachten Sie, dass eine Rücksendung innerhalb oder auch außerhalb der Gewährleistungszeit grundsätzlich in der Originalverpackung erfolgen sollte. Durch diese Maßnahme werden unnötige Transportschäden und deren oft strittige Regelung wirkungsvoll vermieden. Nur im Originalkarton ist Ihr Gerät optimal geschützt und somit eine reibungslose Bearbeitung gesichert.

Wartung/Lagerung

⚠ Achtung! Schalten Sie bei Montage-/ und Wartungsarbeiten **IMMER** erst den Motor ab!

Halten Sie den Laubbläser sauber, um gut und sicher arbeiten zu können. Vor allem die Lüftungsschlitze. Besprühen/Tauchen Sie den Laubbläser nie mit/in Wasser.

Lagern Sie das Gartengerät an einem sicheren Platz, trocken und außerhalb der Reichweite von Kindern.

Falls das Gerät defekt ist, hat die Reparatur ausschließlich durch den Kundendienst zu erfolgen. Nur Originalzubehör und Originalersatzteile verwenden.

Nur ein regelmäßig gewartetes und gut gepflegtes Gerät kann ein zufriedenstellendes Hilfsmittel sein. Wartungs- und Pflegemängel können zu unvorhersehbaren Unfällen und Verletzungen führen.

Die folgenden Hinweise gelten für normale Einsatzbedingungen. Bei erschwerten Bedingungen wie starkem Staub sowie längeren täglichen Arbeitszeiten sind die Intervalle entsprechend zu verkürzen.

Prüfen Sie vor jedem Arbeitsbeginn:

- Gashebel
- ON/OFF-Schalter
- Komplette Maschine auf Sicht
- Sicherheitseinrichtungen
- Festigkeit aller beweglichen Teile

ACHTUNG! Achten Sie darauf, dass das Gewinde von der Zündkerze sowie vom Zylinderkopf sauber sind. Es darf kein Schmutz in den Zylinderkopf gelangen. Bei entfernter Zündkerze sind Reinigungsarbeiten äußerst vorsichtig durchzuführen!

Reparaturen die spezielle Fachkenntnisse erfordern, sollten nur von autorisierten Service Centern durchgeführt werden. Unsachgemäßer Eingriff kann das Gerät beschädigen oder Ihre Sicherheit gefährden.

Entsorgung

Die Entsorgungshinweise ergeben sich aus den Piktogrammen die auf dem Gerät bzw. der Verpackung aufgebracht sind.

Entsorgung der Transportverpackung

Die Verpackung schützt das Gerät vor Transportschäden. Die Verpackungsmaterialien sind in der Regel nach umweltverträglichen und entsorgungstechnischen Gesichtspunkten ausgewählt und deshalb recycelbar. Das Rückführen der Verpackung in den Materialkreislauf spart Rohstoffe und verringert das Abfallaufkommen. Verpackungsteile (z.B. Folien, Styropor®) können für Kinder gefährlich sein.

Es besteht Erstickungsgefahr! Bewahren Sie Verpackungsteile außerhalb der Reichweite von Kindern auf und entsorgen Sie sie so schnell wie möglich.

Störungen - Ursachen - Behebung

Störung	Ursache	Behebung
Der Motor startet nicht	Tanke leer Motor abgesoffen Zündkerze verschmutzt (Kohlerückstände auf den Elektroden) Elektrodenabstand zu groß. Vergaser, -düse verschmutzt Kerzenanschluss, Zündkabel schadhaft Kein Zündfunke	Volltanken Gas wegnehmen, mehrere Male starten, wenn nötig, Zündkerze ausbauen, reinigen und trocknen Kerzen reinigen, Wärmwert der Kerze kontrollieren evt. Zündkerze erneuern, 0,6-0,7 mm einstellen. Vergaser reinigen, ausblasen Erneuern Kurzschlußknopf, Kabel kontrollieren, Zündmodul prüfen, evt. austauschen Spaltmaß 0,6-0,7 mm einstellen.
Der Motor läuft im Leerlauf zu schnell	Motor kalt	Langsam warmfahren evt. Choke etwas schließen
Der Motor gibt keine Höchstleistung	Zündkerze verschmutzt (Kohlerückstände auf den Elektroden) Elektrodenabstand zu groß. Vergaser, -düse verschmutzt Luftfilter verschmutzt Auspuff, Zylinderauslasskanal Dichtring im Kubelgehäuse undicht Zylinder, Kolben/-ring abgenutzt Falsches Karastoffgemisch (zuviel Öl) Falsche Zündung	Kerzen reinigen, Wärmwert der Kerze kontrollieren evt. Zündkerze erneuern, 0,6-0,7 mm einstellen. Vergaser reinigen, ausblasen Luftfilter reinigen Auspuff abbauen und reinigen Kohlerückstände entfernen. Erneuern Zylinder, Kolben oder -ringe erneuern, Zylinder auf Übermaß aufschleifen und Kolbenübergroße montieren Gemäß Anleitung tanken Spaltmaß des Zündmoduls 0,6-0,7 mm einstellen
Der Motor kommt nicht zum Stillstand	Kerze hellgrau mit Anzeichen zum Glühen Kohlerückstände im Verbrennungsraum	Kerze mit höherem Wärmwert einbauen Zylinderkopf, Kolbenboden und Zylinderkanäle reinigen

Geräusch-/Vibrationsinformation

Messwerte für Geräusch ermittelt entsprechend EN 60335. Der A-bewertete Geräuschpegel des Gerätes beträgt typischerweise: Schalldruckpegel 95 dB (A); Schalleistungspegel 115 dB (A). Unsicherheit K = 3 dB.

Schwingungsgesamtwerte a_h (Vektorsumme dreier Richtungen) und Unsicherheit K ermittelt entsprechend EN 60335: $a_h < 7,4 \text{ m/s}^2$, $K = 3 \text{ m/s}^2$

Inspektions- und Wartungsplan

Regelmäßige Wartungsperiode	Vor jeder Inbetriebnahme	10 Betriebsstunden	10-15 Betriebsstunden	50 Betriebsstunden	100 Betriebsstunden	250 Betriebsstunden
		Luftfilter	Kontrollieren	✓		
	Reinigen		✓			
Zündkerze	Kontrollieren					
	Reinigen			✓		
	Ersetzen					

ORIGINAL - KONFORMITÄTSEKLRÄRUNG

Hiermit erklären wir, dass die nachfolgend bezeichneten Geräte aufgrund ihrer Konzipierung und Bauart sowie in den von uns in Verkehr gebrachten Ausführungen den einschlägigen, grundlegenden Sicherheits- und Gesundheitsanforderungen der EG-Richtlinien entsprechen. Bei einer nicht mit uns abgestimmten Änderung der Geräte verliert diese Erklärung Ihre Gültigkeit.

EC-DECLARATION OF CONFORMITY

We, hereby declare the conception and construction of the below mentioned appliances correspond - at the type of construction being launched - to appropriate basic safety and hygienic requirements of EC Directives. In case of any change to the appliance not discussed with us the Declaration expires.

DECLARATION CE DE CONFORMITE

Nous, Déclarons par la présente que les appareils indiqués répondent du point de vue de leur conception, construction ainsi que de leur réalisation mise sur le marché, aux exigences fondamentales correspondantes des directives de la CE en matière de sécurité et d'hygiène. Cette déclaration perd sa validité après une modification de l'appareil sans notre approbation préalable.

PROHLASENI O SHODE EU

Tímto prohlašujeme my, že koncepce a konstrukce uvedených přístrojů v provedeních, která uvádíme do oběhu, odpovídá příslušným základním požadavkům směrnice EU na bezpečnost a hygienu. V případě změny přístroje, která s námi nebola konzultovaná, stráca toho vyhlásenie svoju platnosť.

VYHLASENIE O ZHODE EÚ

Týmto vyhlasujeme my, že koncepcia a konštrukcia uvedených prístrojov vo vyhotoveniach, ktoré uvádzame do obehu, zodpovedá príslušným základným požiadavkám smernice EÚ na bezpečnosť a hygienu. V prípade zmeny prístroje, ktorá s námi nebola konzultovaná, stráca toto prohlásenie svoju platnosť.

EG-CONFORMITEITVERKLARING

Hiermede verklaren wij, dat de genoemde machine, op grond van zijn ontwerp en bouwwijze, evenals de door ons in omloop gebrachte uitvoeringen, aan de desbetreffende fundamentele veiligheids- en gezondheidverordeningen van de EG-richtlijnen voldoen. Bij een niet met ons overeengekomen wijziging aan het apparaat verliest deze verklaring haar geldigheid.

DICHARAZIONE DI CONFORMITÀ CE

Dichiariamo con il presente noi, che la concezione e costruzione degli apparecchi elencati, nelle realizzazioni che stiamo introducendo alla vendita, sono conforme ai requisiti principali delle direttive CE sulla sicurezza ed igiene. Nel caso della modifica dell'apparecchio da noi non autorizzata, la presente dichiarazione perde la propria validità.

AZONOSSÁGI NYILATKOZAT EU

Ezzel kijelentjük mi, a hogy a lentiekben megjelölt gépipari termék, koncepciója és tervezése, az általunk forgalomba kerülő kivitelezésben, megfelel az EU illetékes biztonsági és higiéniai szabályzatok alapkövetelményeinek. A gépen, a velünk való konzultáció nélkül végzett változások esetén, a jelen nyilatkozat érvényességét veszti.

IZJAVA O SUKLADNOSTI EU

Temeljem ove izjave, mi, proglašavamo da dole navedeni uređaji, u pogledu njihove koncepcije i konstrukcije kao i u pogledu izvedbi koje smo uveli u promet, ispunjavaju odgovarajuće osnovne zahtjeve u vezi sigurnosti i zdravlja prema smjernicama EU. Ako dođe do izmjene uređaja bez naše suglasnosti, ova izjava postaje nevažećom.

IZJAVA O ISTOVETNOSTI EU

S tem izjavljamo, da koncepcija in zgradba spodaj navedenih naprav v izvedbah, ki jih uvajamo na trg, odgovarja ustreznim osnovnim predpisom smernic EU za varnost in higieno. V primeru spremembe naprave, o kateri se niste posvetovali z nami, ta izjava izgubi svojo veljavnost.

DECLARAȚIE DE CONFORMITATE UE

Prin prezenta declarăm că concepția și construcția utilajelor de mai jos, în execuția în care sunt date în circulație, corespund exigențelor de bază ale directivelor UE referitoare la siguranță și igienă. În cazul unei modificări pe utilaj care nu a fost consultată cu noi, această declarație își pierde valabilitatea.

ДЕКЛАРАЦИЯ ЗА СХОДСТВО С ЕС

С това декларираме ние, че концепцията и конструкцията на долупосочените уреди в изпълнения, които пускаме в обръщение, отговарят на съответните изисквания на инструкциите на ЕС за безопасност и хигиена. В случай на изменение на уреда, което не е било консултирано с нас, тази декларация губи своята валидност.

IZJAVA O SUKLADNOSTI EU

Temeljem ove izjave, mi, proglašavamo, da dole navedeni uređaji, u pogledu njihove koncepcije i konstrukcije kao i u pogledu izvedbi koje smo uveli u promet, ispunjavaju odgovarajuće osnovne direktive bezbjednosti i zdravlja prema smjernicama EU. Ako dođe do promjena na uređaju bez naše suglasnosti, ova izjava postaje nevažećom.

DEKLARACJA ZGODNOŚCI UE

Niniejszym oświadczamy, my że koncepcja i konstrukcja przedstawionych poniżej urządzeń w wersji, która jest wprowadzona do obiegu, odpowiada stosownym podstawowym wymogom dyrektyw UE dotyczących bezpieczeństwa i higieny. Niniejsza deklaracja przestaje obowiązywać w przypadku zmiany urządzenia, która nie została z nami skonsultowana.

AB UYGUNLUK BEYANNAMESİ

Beyan ederiz ki aşağıda belirtilen piyasaya sürdüğümüz modellerin tasarım ve yapılı itibarıyla güvenlik ve hijyen ile ilgili AB yönetmeliklerine uygun olduğunu beyan ederiz. Aletlerde bize danışılmadan yapılacak bir değişiklik durumunda işbu beyanname geçerliğini yitirir.

Artikelnummer / Bezeichnung der Geräte

Article No. / Machine description | N° de commande / Désignation de l'appareil | Obj. č. / Označení přístrojů | Obj. č. / Označenie prístrojov | Artikel nr. / Benaming van de machine | Cod. ord. / Identificazione degli apparecchi | Megrendelési szám. / A gép jelzése | Kat br. / Oznaka uređaja | Nar. št. / Označitev naprav | Nr. com. / Însemnarea mașinilor | Заявка №. / Обозначение на уредите | Kat br. / Oznaka uređaja | Nr zam. / Oznaczenie urządzenia | Úrün no. / Cihaz bilgileri

5108 / BENZIN-LAUBSAUGER BLS 26-2

/

/

/

Einschlägige EG-Richtlinien

Appropriate EU Directives | Directives de la CE applicables | Prohlášení o shodě EU | Vyhlásenie o zhode EU | Desbetreffende EG-Richtlijnen | Direttive CE applicabili | Illetékes EU előírások | Primjenjive smjernice EU | Uporabne smernice EU | Directivele UE aferente | Съответни наредби на ЕС | Primjenjive smjernice EU | Stosowne dyrektywy UE | Ілгілі АБ yönетмелikleri

- | | |
|---|---|
| <input type="checkbox"/> 2006/95/EC | <input checked="" type="checkbox"/> 2004/108/EC |
| <input type="checkbox"/> 2009/105/EC | <input type="checkbox"/> 1907/2006/EC |
| <input type="checkbox"/> 2011/65/EC ROHS | <input type="checkbox"/> 2009/142/EC |
| <input type="checkbox"/> 89/686/EEC (PPE) | <input type="checkbox"/> 1935/2004/EC |
| <input type="checkbox"/> | <input type="checkbox"/> |

2006/42/EC

Annex IV

Notified Body:

Type Ex. Cert.-No.:

2000/14/EC_2005/88/EC

Noise: guaranteed L_{WA} 109 dB (A)

97/68/EC_2012/46/EC

Emission No.: e13*2016/1628*2016/1628SHA1/P*0328*00 (V)

Angewandte harmonisierte Normen

Harmonised standards used | Normes harmonisées applicables | Použité harmonizované normy | Použité harmonizované normy | Gebroekte harmoniserende normen | Applicate norme armonizzate | Használt harmonizált normák | Primjenjeni harmonizirani standardi | Uporabljeni usklajeni standardi | Norme armonizate folosite | Използвани хармонизирани норми | Primjenjeni harmonizirani standardi | Wykorzystane zharmonizowane normy | Kullanılan uyum normları

EN 15503:2009

EN 55012:2007

EN 61000-6-1:2007

Just in Time GmbH

Birkichstrasse 6
74549 Wolpertshausen
Deutschland



Joachim Bürkle

Technische Dokumentation

Technical documentation | gérant Documents techniques | Technická dokumentace | Technická dokumentácia | Technische documentatie | Documentazione tecnica | Műszaki dokumentáció | Tehnička dokumentacija | Tehnična dokumentacija | Documentație tehnică | Техническа документация | Tehnička dokumentacija | Dokumentacja techniczna | Technik dokumentsayon

Helmut Arnold

Geschäftsführer

Managing Director | Titre du signataire | jednatel | konateľ | bedrijfsleider | Amministratore delegato | ügyvezető igazgató | direktor | direktor | administrator | управител | direktor | Durektor | Şirket temsilcisi

Wolpertshausen, 13.04.2019

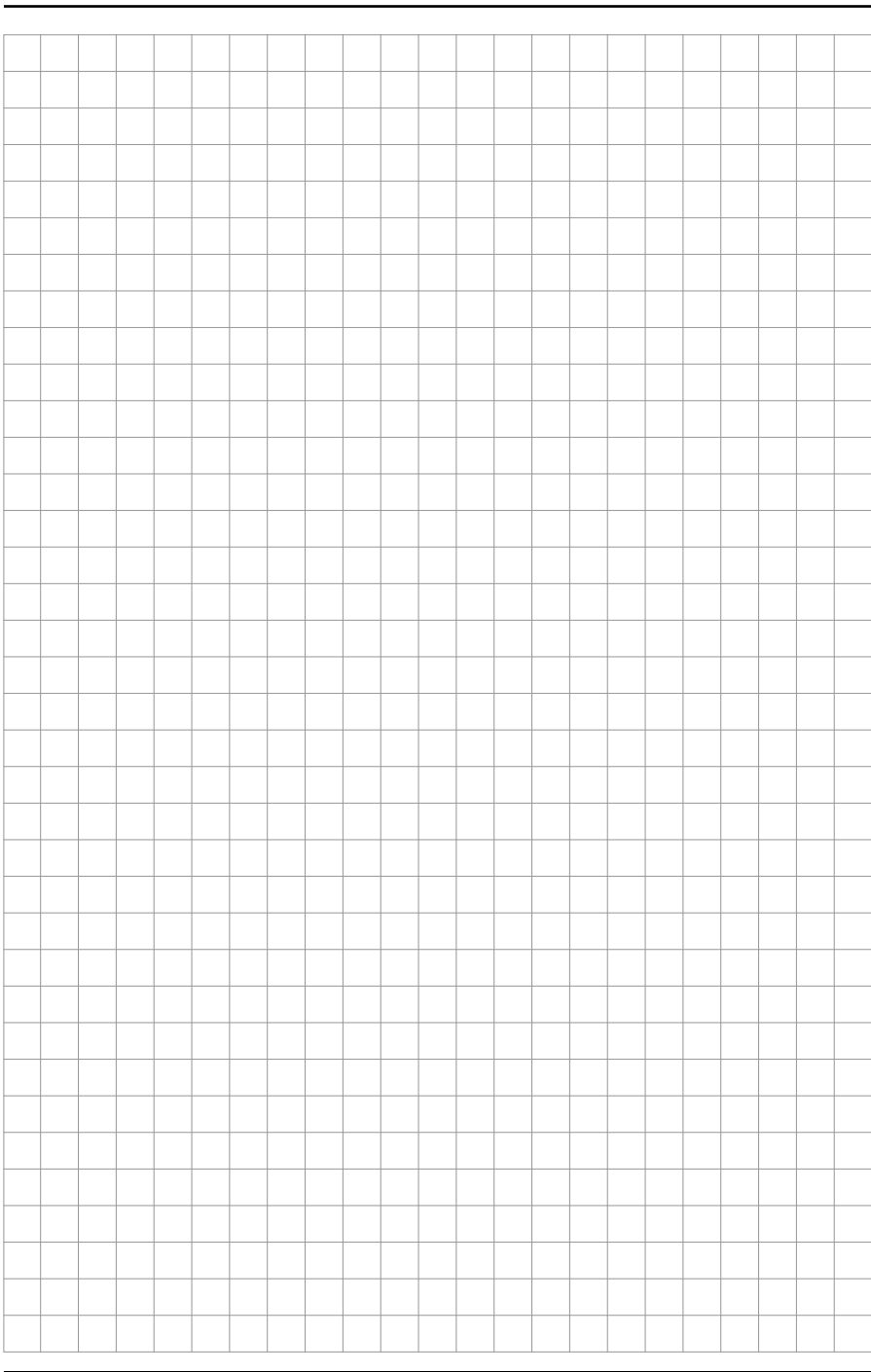

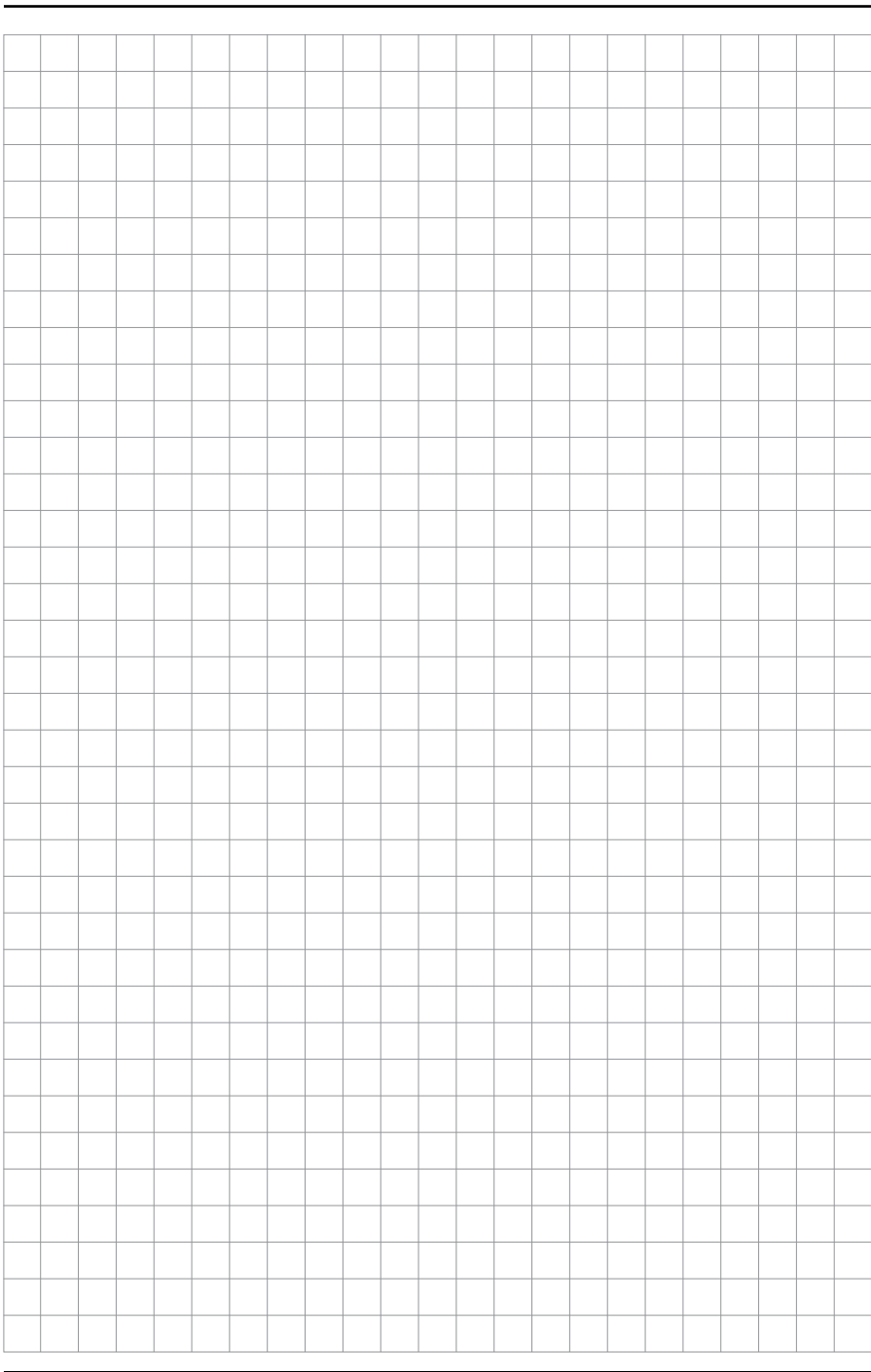

Hersteller:

Just in Time GmbH
Birkichstrasse 6
74549 Wolpertshausen
Deutschland

hergestellt für:
hagebau Handelsgesellschaft
für Baustoffe mbH & Co. KG
Celler Straße 47, D-29614 Soltau
www.hagebau.de

