



Werkstattszitz
VT 3



Deutsch

#73589

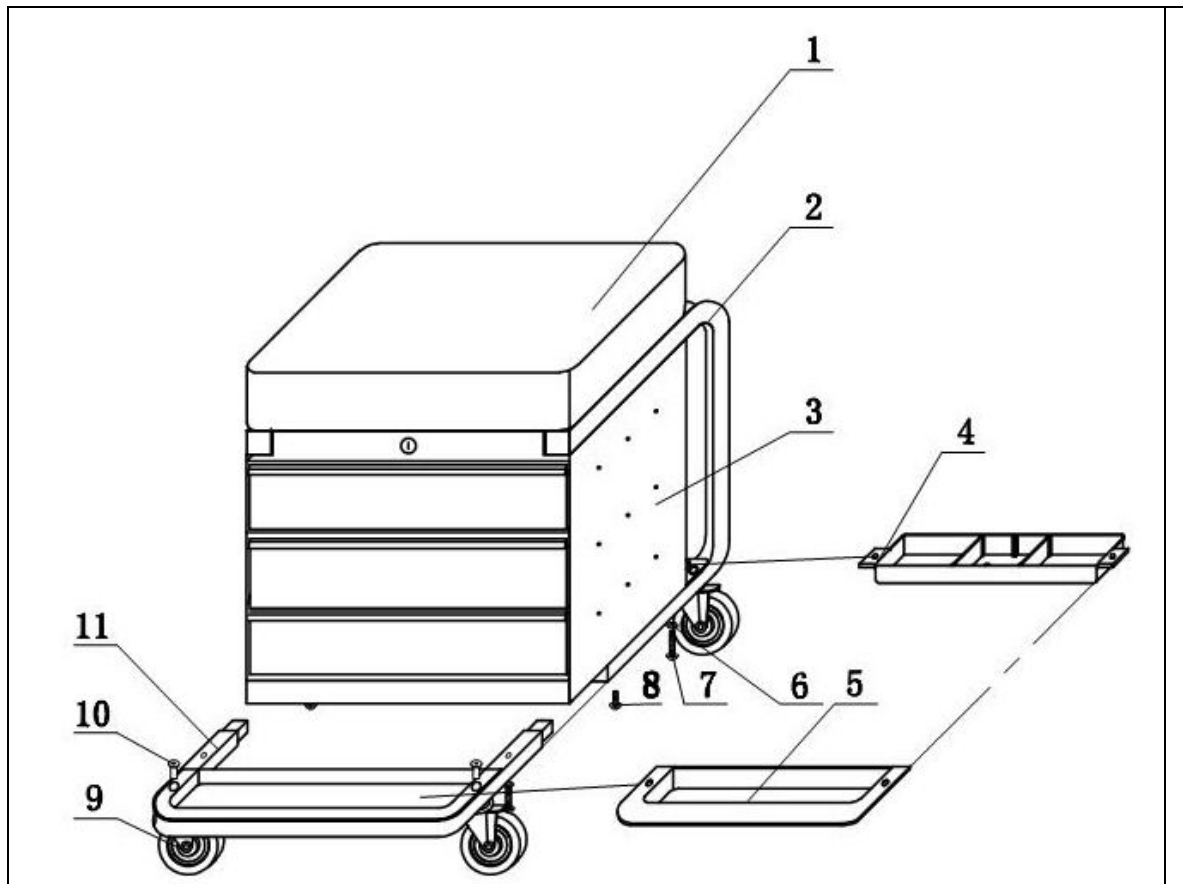

Teileliste

Nr.	Beschreibung	Anzahl	Nr.	Beschreibung	Anzahl
1	Sitzkissen	1	7	Schraube M5x35	4
2	Seitenbügel	2	8	Schraube M5x10	2
3	Lochwand	1	9	3" Lenkrollen	4
4	Hintere Ablage	1	10	Mutter M8x24	4
5	Vordere Ablage	1	11	Vordere Verstrebung	1
6	Muttern	4			

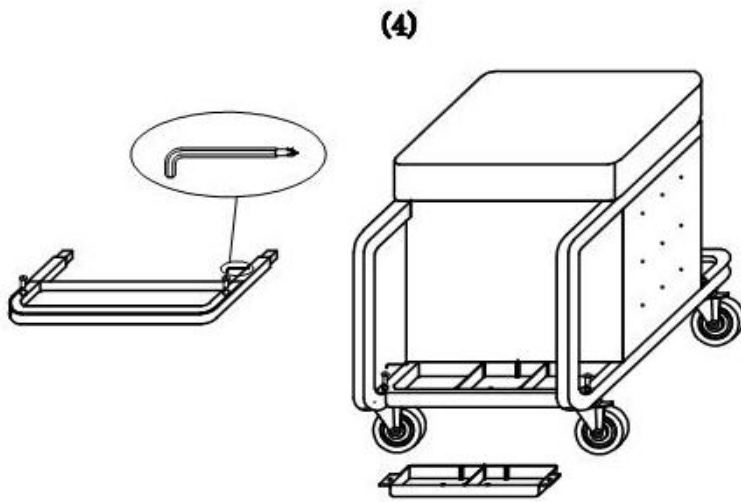
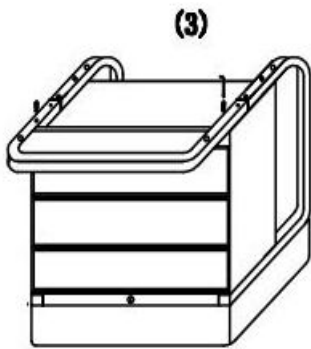
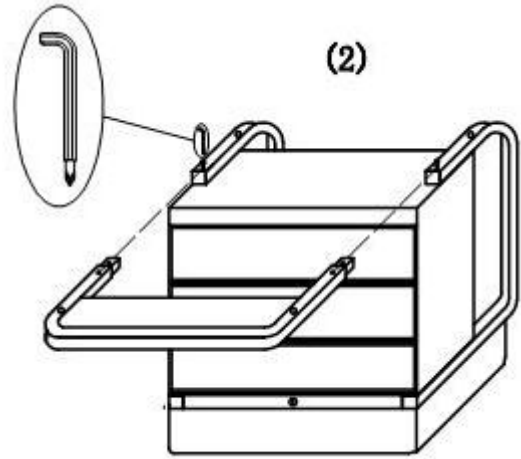



**Wir bedanken uns für den Kauf eines Werkstattstutz VT 3 und das von Ihnen entgegengebrachte Vertrauen in unser Sortiment.
Lesen Sie bitte diese Bedienungsanleitung sorgfältig durch, bevor Sie das Gerät in Betrieb nehmen !!!**

**A.V. 2 Nachdrucke, auch auszugsweise, bedürfen der Genehmigung. Technische Änderungen vorbehalten.
Abbildungen beispielhaft!**

Gerät

Werkstattstutz VT 3

Ideal für alle anfallenden Arbeiten in der Werkstatt geeignet.
Stabile Träger/Rahmenkonstruktion.

Schubladengröße BxTxH: 32x19,5x7 cm
PVC Ablageschalen LxB: 30x9 cm, 1x mit Abteilungen
Räder Vollgummi 60 mm Ø LxBxH: 45x36x44 cm
Gewicht: 10 kg

Gepolsterte Sitzfläche mit PVC Überzug
3 Metall Schubladen kugelgelagert mit 3/4 Auszug
2 separate PVC Ablagefächer
4 Laufrollen für leichte Funktion

Artikel-Maße (LxBxH): 45 x 36 x 44 cm

Sicherheitshinweise

- Änderungen die dem technischen Fortschritt dienen, können ohne Vorankündigung vom Hersteller getätigt werden und sind eventuell in der Bedienungsanleitung noch nicht berücksichtigt.
- Kontrollieren Sie das Gerät vor Inbetriebnahme auf Vollständigkeit und Funktion !
- Nehmen Sie niemals ein defektes oder funktionsunfähiges Gerät in Betrieb!
Kontaktieren Sie den Hersteller oder lassen Sie das Gerät von einem qualifizierten Mechaniker kontrollieren.
- Arbeiten Sie immer mit Bedacht und der nötigen Vorsicht!
- Wenden Sie auf keinen Fall übermäßige Gewalt an!

Montage & Aufbau

Nehmen Sie Ihren Vintec VT3 Werkstattstutz mit Schubladen aus der Verpackung. **(Abb. 1)**
Montieren Sie die Verstrebung wie auf dem Bild. **(Abb. 2)**.
Verschrauben Sie die zwei Verstrebungen miteinander , setzen Sie alle Schrauben nur leicht an und ziehen diese erst handfest an wenn alle Schrauben angesetzt sind , fest.
Dieses Verhindert das Verkannten der Verstrebung. **(Abb. 3)**.
Drücken Sie die Plastikablagen vorsichtig auf der Vorder- und Rückseite zwischen die Verstrebungen.
Sobald dies erledigt ist montieren Sie die Lenkrollen. **(Abb. 4)**

Hinweis:

Bevor Sie die Lenkrollen verschrauben überprüfen Sie ob die Muttern zwischen den Plastikablagen und den Schrauben liegen, ansonsten kann das Plastik reißen.

Nun ist ihr Werkstattstutz einsatzbereit und kann von Ihnen verwendet werden.

(Abb. 5)

Reinigung

Der Sitz kann nach jeder Nutzung gereinigt werden, dies ist aus Hygienegründen je nach Bedarf notwendig.
Verwenden Sie zur Reinigung keine aggressiven Reinigungsmittel, denn sonst kann die Oberfläche des Sitzes beschädigt werden.

Reinigen Sie die Sitzfläche mit heißem seifigem Wasser oder benutzen Sie einfach einen feuchten Lappen um die Sitzfläche zu reinigen.

 Tauchen Sie den Werkstattstutz niemals in Wasser oder andere Flüssigkeiten ein.

Gewährleistung

Gewährleistungsansprüche laut beiliegender Gewährleistungskarte

Entsorgung

Die Entsorgungshinweise ergeben sich aus den Piktogrammen die auf dem Gerät bzw. der Verpackung aufgebracht sind.

Im Falle der Entsorgung dieses Gerätes wenden Sie sich bitte an die Just in Time GmbH , Ihren lokalen Händler, Wertstoffverwerter oder Wertstoffhof.

Sie dürfen das Gerät auf keinen Fall über den normalen Hausmüll entsorgen.

Sie leisten damit einen wichtigen Beitrag zur Erhaltung der Umwelt.